



An Oshkosh Corporation Company

Руководство по эксплуатации и технике безопасности

Это исходные инструкции. Всегда держите руководство в машине.

Модели

800S

860SJ

PVC 2007

ANSI **CE**  **AS/NZS**

31217774

October 15, 2020 - Rev B

Russian - Operation and Safety Manual

ПРЕДИСЛОВИЕ

Модели передвижной подъемной платформы (MEWP), упоминаемые в данном руководстве, сконструированы и протестированы в соответствии или с превышением требований различных применимых стандартов. Определенную информацию о применимых стандартах см. на табличке изготовителя, размещенной на соответствующей передвижной подъемной платформе.

Это руководство — очень важный инструмент! Всегда держите его в машине.

Цель данного руководства — дать владельцам, пользователям, операторам, арендаторам и арендодателям описание мер предосторожности и процедур эксплуатации, необходимых для безопасного и правильного использования машины по ее прямому назначению.

Ввиду непрерывного совершенствования своей продукции компания JLG Industries, Inc. оставляет за собой право изменять спецификации без предварительного уведомления. За последней информацией обращайтесь в JLG Industries, Inc.

Для ознакомления с информацией о гарантии и регистрации изделий, а также для доступа к другой документации, связанной с машинами, обращайтесь к сайту www.JLG.com.

ПРЕДУПРЕДИТЕЛЬНЫЕ ЗНАКИ И НАДПИСИ ПО ТЕХНИКЕ БЕЗОПАСНОСТИ



Это знак, предупреждающий об опасности. Он предупреждает о потенциальной опасности травмы. Во избежание возможных травм и гибели людей соблюдайте все инструкции по технике безопасности, приведенные после этого знака

ОПАСНО

ЭТОТ ЗНАК ПРЕДУПРЕЖДАЕТ О НАДВИГАЮЩЕЙСЯ ОПАСНОСТИ, КОТОРАЯ, ЕСЛИ ЕЕ НЕ ПРЕДОТВРАТИТЬ, ПРИВЕДЕТ К ТЯЖЕЛОЙ ТРАВМЕ ИЛИ СМЕРТИ. ЭТА НАКЛЕЙКА РАЗМЕЩАЕТСЯ НА КРАСНОМ ФОНЕ.

ОСТОРОЖНО

ЭТОТ ЗНАК ПРЕДУПРЕЖДАЕТ О ПОТЕНЦИАЛЬНО ОПАСНОЙ СИТУАЦИИ, КОТОРАЯ, ЕСЛИ ЕЕ НЕ ПРЕДОТВРАТИТЬ, МОЖЕТ ПРИВЕСТИ К ТРАВМЕ ИЛИ СМЕРТИ. ЭТА НАКЛЕЙКА РАЗМЕЩАЕТСЯ НА ОРАНЖЕВОМ ФОНЕ.

ВНИМАНИЕ

ЭТОТ ЗНАК ПРЕДУПРЕЖДАЕТ О ПОТЕНЦИАЛЬНО ОПАСНОЙ СИТУАЦИИ. ЕСЛИ ЕЕ НЕ ПРЕДОТВРАТИТЬ, ОНА МОЖЕТ ПРИВЕСТИ К ЛЕГКОЙ ИЛИ УМЕРЕННОЙ ТРАВМЕ. ОН ТАКЖЕ МОЖЕТ ПРЕДОСТЕРЕГАТЬ ОТ ОПАСНЫХ ДЕЙСТВИЙ. ЭТА НАКЛЕЙКА РАЗМЕЩАЕТСЯ НА ЖЕЛТОМ ФОНЕ.

ПРИМЕЧАНИЕ

ОБОЗНАЧАЕТ СВЕДЕНИЯ ИЛИ ПОЛИТИКУ КОМПАНИИ, КОТОРЫЕ НАПРЯМУЮ ИЛИ КОСВЕННО СВЯЗАНЫ С БЕЗОПАСНОСТЬЮ ПЕРСОНАЛА ИЛИ ЗАЩИТОЙ СОБСТВЕННОСТИ.

⚠ ОСТОРОЖНО

ЭТО ИЗДЕЛИЕ ДОЛЖНО СООТВЕТСТВОВАТЬ ВСЕМ БЮЛЛЕТЕНЯМ, СОДЕРЖАЩИМ УКАЗАНИЯ ПО ТЕХНИКЕ БЕЗОПАСНОСТИ. ЗА ИНФОРМАЦИЕЙ ОБО ВСЕХ ИЗДАННЫХ БЮЛЛЕТЕНЯХ С УКАЗАНИЯМИ ПО БЕЗОПАСНОМУ ОБРАЩЕНИЮ С ДАННЫМ ИЗДЕЛИЕМ ОБРАЩАЙТЕСЬ В JLG INDUSTRIES, INC. ИЛИ К МЕСТНОМУ УПОЛНОМОЧЕННОМУ ПРЕДСТАВИТЕЛЮ JLG.

ПРИМЕЧАНИЕ

КОМПАНИЯ JLG INDUSTRIES, INC. ОТПРАВЛЯЕТ БЮЛЛЕТЕНИ, СВЯЗАННЫЕ С ТЕХНИКОЙ БЕЗОПАСНОСТИ, ЗАРЕГИСТРИРОВАННОМУ ВЛАДЕЛЬЦУ ДАННОЙ МАШИНЫ. ЧТОБЫ ОБЕСПЕЧИТЬ ПОЛНОТУ И ТОЧНОСТЬ ИМЕЮЩЕЙСЯ У ВАС ТЕКУЩЕЙ ДОКУМЕНТАЦИИ СООБЩИТЕ JLG INDUSTRIES, INC. СВОИ ДАННЫЕ.

ПРИМЕЧАНИЕ

КОМПАНИЯ JLG INDUSTRIES, INC. ДОЛЖНА БЫТЬ НЕМЕДЛЕННО УВЕДОМЛЕНА ОБО ВСЕХ ПРОИСШЕСТВИЯХ С ЕЕ ИЗДЕЛИЯМИ, КОТОРЫЕ ПРИВЕЛИ К ТРАВМАМ ИЛИ ГИБЕЛИ ЛЮДЕЙ, ЛИБО К НАНЕСЕНИЮ СУЩЕСТВЕННОГО УЩЕРБА ДВИЖИМОМУ ИМУЩЕСТВУ ИЛИ ПОВРЕЖДЕНИЮ ИЗДЕЛИЯ КОМПАНИИ JLG.

По поводу:

- уведомления о несчастных случаях
- публикаций по технике безопасности для данного изделия
- обновления информации о текущем владельце
- вопросов по безопасной эксплуатации изделия
- информации о стандартах и нормативах
- вопросов о специальном применении изделия
- вопросов, связанных с модификацией изделия

Обращайтесь по адресу:

Product Safety and Reliability Department
JLG Industries, Inc.
13224 Fountainhead Plaza
Hagerstown, MD 21742
USA

или в региональное представительство компании JLG
(см. адреса на внутренней стороне обложки руководства)

В США:

Номер для бесплатного звонка: 877-JLG-SAFE (877-554-7233)

За пределами США:

Телефон: 240-420-2661
Факс: 301-745-3713
Адрес электронной почты: ProductSafety@JLG.com

СПИСОК ИЗМЕНЕНИЙ

Первое издание	А — 26 июня 2020 г.
Пересмотренное издание	В — 15 октября 2020 г.

РАЗД - 1 - УКАЗАНИЯ ПО ТЕХНИКЕ БЕЗОПАСНОСТИ

1.1	ОБЩИЕ СВЕДЕНИЯ	1-1
1.2	ПЕРЕД НАЧАЛОМ РАБОТЫ	1-1
	Теоретическое и практическое обучение оператора.....	1-1
	Осмотр места работы.....	1-2
	Осмотр машины	1-3
1.3	РАБОТА	1-3
	Общие сведения.....	1-3
	Остерегайтесь расцепления и падения.....	1-4
	Остерегайтесь поражения электрическим током.....	1-5
	Остерегайтесь опрокидывания.....	1-7
	Остерегайтесь раздавливания и столкновения	1-10
1.4	БУКСИРОВКА, ПОДЪЕМ И ПЕРЕВОЗКА	1-11
1.5	ТЕХОБСЛУЖИВАНИЕ	1-11
	Опасности, связанные с техобслуживанием	1-11
	Опасности, связанные с батареями.....	1-13

РАЗД - 2 - ОБЯЗАННОСТИ ПОЛЬЗОВАТЕЛЯ, ПОДГОТОВКА К РАБОТЕ И ОСМОТР МАШИНЫ

2.1	ОБУЧЕНИЕ РАБОТНИКОВ.....	2-1
	Обучение оператора	2-1
	Контроль обучения персонала	2-2
	Ответственность оператора	2-2
	Ознакомление с машиной	2-2

2.2	ПОДГОТОВКА, ОСМОТР И ТЕХОБСЛУЖИВАНИЕ	2-2
	Осмотр перед началом работы.....	2-5
	Обход машины	2-7
	Функциональная проверка	2-9
	Проверка функции SkyGuard	2-11
2.3	БЕСКОНТАКТНЫЕ ПЕРЕКЛЮЧАТЕЛИ ГОРИЗОНТАЛЬНОГО ПЕРЕМЕЩЕНИЯ И ГРУЗОПОДЪЕМНОСТИ.....	2-12
2.4	ПРОВЕРКА БЛОКИРОВКИ КАЧАЮЩЕГОСЯ МОСТА (ПРИ НАЛИЧИИ)	2-14

РАЗД - 3 - ОРГАНЫ УПРАВЛЕНИЯ И ИНДИКАТОРЫ МАШИНЫ

3.1	ОБЩИЕ СВЕДЕНИЯ	3-1
3.2	ОРГАНЫ УПРАВЛЕНИЯ И ИНДИКАТОРЫ	3-1
	Пульт управления с земли.....	3-8
	Панель индикаторов пульта управления с земли	3-13
	Пульт управления с платформы	3-16
	Панель индикаторов пульта управления с платформы.....	3-23

РАЗД - 4 - РАБОТА МАШИНЫ

4.1	ОПИСАНИЕ.....	4-1
4.2	РАБОЧИЕ ХАРАКТЕРИСТИКИ И ОГРАНИЧЕНИЯ	4-1
	Грузоподъемность	4-1
	Система измерения нагрузки на платформу (LSS)	4-2
	Устойчивость.....	4-2

СОДЕРЖАНИЕ

4.3	РАБОТА ДВИГАТЕЛЯ.....	4-4	4.10	БЛОКИРОВКА СИСТЕМЫ ОБЕСПЕЧЕНИЯ БЕЗОПАСНОСТИ МАШИНЫ (MSSO) (ПРИ НАЛИЧИИ).....	4-22
	Процедура запуска.....	4-4	4.11	ЭКСПЛУАТАЦИЯ СИСТЕМЫ SKYGUARD.....	4-22
	Процедура останова.....	4-6		SkyGuard.....	4-23
	Отсечной воздушный клапан (ASOV) (при наличии).....	4-6		SkyGuard — SkyLine.....	4-23
	Система резервного остатка топлива / выключения.....	4-8		SkyGuard — SkyEye.....	4-23
4.4	САЖЕВЫЙ ФИЛЬТР (ПРИ НАЛИЧИИ).....	4-9		Таблица функций SkyGuard.....	4-24
	Очистка во время стоянки.....	4-9	4.12	ПРОВЕРКА БЛОКИРОВКИ КАЧАЮЩЕГОСЯ МОСТА (ПРИ НАЛИЧИИ).....	4-25
	Методы инициирования сервисной очистки во время стоянки.....	4-11	4.13	АВАРИЙНАЯ БУКСИРОВКА.....	4-25
	Отмена сервисной очистки во время стоянки ...	4-11	4.14	БУКСИРОВОЧНОЕ ДЫШЛО (ПРИ НАЛИЧИИ).....	4-26
	Неудачное выполнение очистки.....	4-12	4.15	ОСТАНОВ И ПЕРЕВОД В СТОЯНОЧНОЕ ПОЛОЖЕНИЕ.....	4-28
	Замена фильтра DPF в связи с заполнением золой.....	4-12	4.16	ПОДЪЕМ И ЗАКРЕПЛЕНИЕ.....	4-28
4.5	ДВИЖЕНИЕ (ХОД).....	4-18		Подъем.....	4-28
	Передний и задний ход.....	4-18		Крепление.....	4-29
	Движение по склону.....	4-19	РАЗД - 5 - АВАРИЙНЫЕ ПРОЦЕДУРЫ		
4.6	РУЛЕВОЕ УПРАВЛЕНИЕ.....	4-20	5.1	ОБЩИЕ СВЕДЕНИЯ.....	5-1
4.7	ПЛАТФОРМА.....	4-20	5.2	УВЕДОМЛЕНИЕ ОБ АВАРИЯХ.....	5-1
	Выравнивание платформы.....	4-20	5.3	РАБОТА В АВАРИЙНОЙ СИТУАЦИИ.....	5-1
	Вращение платформы.....	4-20		Оператор не способен управлять машиной.....	5-1
4.8	СТРЕЛА.....	4-20		Платформа или стрела застряла наверху.....	5-2
	Поворот стрелы.....	4-21	5.4	ПРОЦЕДУРЫ АВАРИЙНОЙ БУКСИРОВКИ.....	5-2
	Подъем и опускание стрелы.....	4-21	5.5	БЛОКИРОВКА СИСТЕМЫ ОБЕСПЕЧЕНИЯ БЕЗОПАСНОСТИ МАШИНЫ (MSSO) (ПРИ НАЛИЧИИ).....	5-3
	Телескопирование главной стрелы.....	4-21			
4.9	УПРАВЛЕНИЕ СКОРОСТЬЮ РАБОТЫ.....	4-22			

РАЗД - 6 - ДОПОЛНИТЕЛЬНОЕ ОБОРУДОВАНИЕ

6.1	ПЛАТФОРМА СО СТРАХОВОЧНОЙ СИСТЕМОЙ	6-3	6.6	СИСТЕМА SKYPOWER™ МОЩНОСТЬЮ 7,5 КВТ И ГЕНЕРАТОР МОЩНОСТЬЮ 4 КВТ	6-12
	Правила техники безопасности	6-3		Выходная мощность	6-12
6.2	СТЕЛЛАЖИ ДЛЯ ТРУБ	6-3		Номинальные характеристики дополнительного оборудования	6-12
	Характеристики грузоподъемности (только для Австралии)	6-4		Правила техники безопасности	6-13
	Правила техники безопасности	6-4		Подготовка и осмотр	6-13
	Подготовка и осмотр	6-4		Работа	6-13
	Работа	6-5	6.7	SKYWELDER™	6-14
6.3	SKYAIR™	6-5		Выходные параметры генератора	6-14
	Технические характеристики компрессора	6-6		Сварочные приспособления	6-14
	Номинальные характеристики дополнительного оборудования	6-6		Номинальные характеристики дополнительного оборудования	6-15
	Правила техники безопасности	6-6		Правила техники безопасности	6-16
	Подготовка и осмотр	6-6		Подготовка и осмотр	6-16
	Работа	6-6		Работа	6-16
6.4	SKYCUTTER™	6-7	6.8	SOFT TOUCH	6-17
	Номинальные характеристики дополнительного оборудования	6-8	6.9	SKYSENSE™	6-18
	Выходные параметры генератора	6-8		Подготовка и осмотр	6-18
	Правила техники безопасности	6-8		Работа	6-19
	Подготовка и осмотр	6-9		Звуковая аварийная сигнализация SkySense ...	6-21
	Работа	6-9		Кнопка блокировки	6-21
6.5	SKYGLAZIER™	6-10		Зоны покрытия SkySense	6-22
	Характеристики грузоподъемности	6-10	6.10	ВНЕШНЯЯ СТРАХОВОЧНАЯ СИСТЕМА С БОЛТОВЫМ КРЕПЛЕНИЕМ	6-23
	Правила техники безопасности	6-11		Осмотр перед использованием	6-24
	Подготовка и осмотр	6-11			
	Работа	6-11			

СОДЕРЖАНИЕ

РАЗД - 7 - ОБЩИЕ ХАРАКТЕРИСТИКИ И ТЕХОБСЛУЖИВАНИЕ, ВЫПОЛНЯЕМОЕ ОПЕРАТОРОМ

7.1	ВВЕДЕНИЕ.....	7-1
7.2	РАБОЧИЕ ХАРАКТЕРИСТИКИ	7-1
	Характеристики и эксплуатационные качества.	7-2
	Заправочные объемы технологических жидкостей	7-3
	Характеристики двигателей	7-3
	Аккумуляторная батарея	7-5
	Шины.....	7-5
	Масса основных компонентов.....	7-5
	Гидравлическое масло	7-6
7.3	РАСПОЛОЖЕНИЕ СЕРИЙНОГО НОМЕРА.....	7-9
7.4	ТЕХОБСЛУЖИВАНИЕ И СМАЗКА	7-13
7.5	ШИНЫ И КОЛЕСА	7-22
	Повреждение шины	7-22
	Замена шины	7-23
	Замена колеса	7-23
	Установка колес	7-24
7.6	ЗАМЕНА ПРОПАНОВОГО ТОПЛИВНОГО ФИЛЬТРА.....	7-25
	Снятие.....	7-25
	Установка	7-25
7.7	СТРАВЛИВАНИЕ ДАВЛЕНИЯ ИЗ ПРОПАНОВОЙ ТОПЛИВНОЙ СИСТЕМЫ	7-26

7.8	ДОПОЛНИТЕЛЬНАЯ ИНФОРМАЦИЯ, КАСАЮЩАЯСЯ ТОЛЬКО МАШИН, СООТВЕТСТВУЮЩИХ НОРМАМ ЕС.....	7-27
	Декларация соответствия нормам ЕС	7-28

РАЗД - 8 - ЖУРНАЛ ПРОВЕРОК И РЕМОНТА

2-1.	Основные элементы конструкции	2-4	4-8.	Расположение наклеек — расположение наклеек модели 800S — лист 1 из 5	4-31
2-2.	Бесконтактные датчики горизонтального перемещения и грузоподъемности — лист 1 из 2.	2-12	4-9.	Расположение наклеек — расположение наклеек модели 800S — лист 2 из 5	4-32
2-3.	Бесконтактные датчики горизонтального перемещения и грузоподъемности — лист 2 из 2.	2-13	4-10.	Расположение наклеек — расположение наклеек модели 800S — лист 3 из 5	4-33
3-1.	Пульт управления с земли — 800S без MSSO.	3-2	4-11.	Расположение наклеек — расположение наклеек модели 800S — лист 4 из 5	4-34
3-2.	Пульт управления с земли — 800S с MSSO	3-3	4-12.	Расположение наклеек — расположение наклеек модели 800S — лист 5 из 5	4-35
3-3.	Пульт управления с земли — 800S с MSSO и DPF.	3-4	6-1.	Индикаторы SkySense на панели платформы	6-20
3-4.	Пульт управления с земли — 860SJ без MSSO.	3-5	6-2.	Натяжение троса внешней страховочной системы с болтовым креплением	6-24
3-5.	Пульт управления с земли — 860SJ с MSSO	3-6	6-3.	Внешняя страховочная система с болтовым креплением.	6-25
3-6.	Пульт управления с земли — 860SJ с MSSO и DPF.	3-7	7-1.	Таблица рабочих температур гидравлической жидкости, лист 1 из 2.	7-7
3-7.	Панель индикаторов пульта управления с земли	3-12	7-2.	Таблица рабочих температур гидравлической жидкости, лист 2 из 2.	7-8
3-8.	Пульт управления с платформы.	3-15	7-3.	Расположение серийных номеров.	7-9
3-9.	Панель индикаторов пульта управления с платформы.	3-22	7-4.	Спецификации рабочей температуры двигателя — Deutz — лист 1 из 2	7-10
4-1.	Положение минимальной устойчивости против опрокидывания назад	4-2	7-5.	Спецификации рабочей температуры двигателя — Deutz — лист 2 из 2	7-11
4-2.	Положение минимальной устойчивости против опрокидывания вперед.	4-3	7-6.	Схема техобслуживания и смазки.	7-12
4-3.	Сброс ASOV (возврат из открытого в закрытое положение)	4-7	7-7.	Масляный щуп двигателя Deutz 2011	7-18
4-4.	Продольный и поперечный уклоны	4-17	7-8.	Узел фиксатора фильтра	7-26
4-5.	Движение по склону	4-19			
4-6.	Ступица отсоединения привода	4-25			
4-7.	Схема подъема и закрепления.	4-30			

1-1	Минимальное расстояние безопасного приближения (МРБП).....	1-6
2-1	Таблица осмотров и техобслуживания.....	2-3
4-1	Замена фильтра DPF из-за заполнения золой.....	4-13
4-2	Пояснения к расположению наклеек, 800S.....	4-36
6-1	Доступное дополнительное оборудование.....	6-1
6-2	Таблица взаимозависимостей вариантов оснащения/дополнительного оборудования.....	6-2
7-1	Рабочие характеристики.....	7-1
7-2	Характеристики и эксплуатационные качества.....	7-2
7-3	Заправочные объемы технологических жидкостей.....	7-3
7-4	Характеристики двигателя Deutz D2011L04.....	7-3
7-5	Характеристики Deutz TD 2,9.....	7-4
7-6	Характеристики двигателя Ford 2,5 л DF.....	7-4
7-7	Характеристики аккумуляторных батарей.....	7-5
7-8	Характеристики шин.....	7-5
7-9	Вес компонентов.....	7-5
7-10	Гидравлическое масло.....	7-6
7-11	Характеристики смазочных материалов.....	7-13
8-1	Журнал проверок и ремонта.....	8-1

РАЗД. 1. УКАЗАНИЯ ПО ТЕХНИКЕ БЕЗОПАСНОСТИ

1.1 ОБЩИЕ СВЕДЕНИЯ

В данном разделе излагаются необходимые указания по надлежащей и безопасной эксплуатации и техобслуживанию машины. Для надлежащей эксплуатации машины необходимо на основании содержания данного руководства разработать ежедневные процедуры. В целях обеспечения безопасной работы машины также необходимо, чтобы на основании информации, приведенной в данном руководстве и в Руководстве по техобслуживанию и ремонту, квалифицированный специалист разработал программу техобслуживания, которая должна неукоснительно выполняться.

Владелец, пользователь, оператор или арендатор машины не должен принимать на себя ответственность за эксплуатацию машины, пока не будет прочитано данное руководство, проведено обучение, и работа машины проверена под наблюдением опытного и квалифицированного оператора.

В этом разделе содержится описание обязанностей владельца, пользователя, оператора, арендодателя и арендатора, связанных с техникой безопасности, обучением, обследованием, обслуживанием, применением и эксплуатацией. С любыми вопросами по технике безопасности, обучению, осмотру, техобслуживанию, применению и эксплуатации машины обращайтесь в компанию JLG Industries, Inc. («JLG»).

▲ ОСТОРОЖНО

НЕВЫПОЛНЕНИЕ УКАЗАНИЙ ПО ТЕХНИКЕ БЕЗОПАСНОСТИ, ПРИВЕДЕННЫХ В ДАННОМ РУКОВОДСТВЕ, МОЖЕТ ПРИВЕСТИ К ПОВРЕЖДЕНИЮ МАШИНЫ И ДРУГОГО ИМУЩЕСТВА, А ТАКЖЕ К ТРАВМАМ И ГИБЕЛИ ЛЮДЕЙ.

1.2 ПЕРЕД НАЧАЛОМ РАБОТЫ

Теоретическое и практическое обучение оператора

- Перед эксплуатацией машины внимательно и полностью прочитайте и изучите руководство по эксплуатации и технике безопасности. Чтобы получить разъяснения, задать вопросы или запросить дополнительную информацию по любым разделам настоящего руководства, обращайтесь в компанию JLG Industries, Inc.

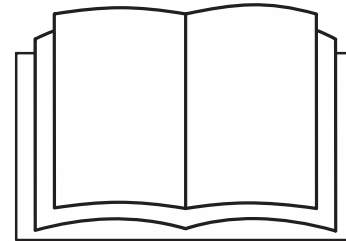

- К эксплуатации MEWP должен допускаться только персонал, прошедший надлежащее обучение в отношении осмотра, применения и управления MEWP (включая знание и умение избегать опасностей, связанных с эксплуатацией данных машин).
- К эксплуатации MEWP должен допускаться только должным образом обученный персонал, ознакомившийся с конкретной машиной. Перед началом выполнения работ пользователь обязан определить, имеет ли персонал надлежащую квалификацию для эксплуатации MEWP.
- Внимательно прочитайте все предупредительные надписи «ОПАСНО!», «ОСТОРОЖНО!» и «ВНИМАНИЕ!» и следуйте содержащимся в них указаниям; кроме того, прочитайте и выполняйте инструкции по эксплуатации, помещенные на самой машине и приведенные в данном руководстве.
- Обеспечьте использование машины по ее назначению, установленному компанией JLG.
- Весь персонал, занятый в эксплуатации, должен иметь четкое понимание назначения и функций органов управления MEWP, включая органы пультов управления на платформе и земле, а также органы управления аварийным опусканием.
- Внимательно прочитайте, изучите и соблюдайте все действующие правила работодателя и постановления местных органов власти и правительства, касающиеся использования и применения данной машины.

Осмотр места работы

- Прежде чем приступить к работе на машине, во избежание опасностей пользователь должен принять меры по обеспечению безопасности на рабочей площадке.
- Когда машина находится на грузовике, прицепе, железнодорожной платформе, судне, строительных лесах или на другом оборудовании, не вращайте поворотную площадку и не поднимайте платформу, если на такое применение нет письменного разрешения компании JLG.
- Прежде чем приступить к работе на машине, убедитесь в отсутствии на рабочей площадке таких потенциально опасных препятствий на высоте, как линии электропередачи, мостовые краны и другие виды оборудования.
- Проверьте рабочие поверхности на отсутствие ям, бугров, спадов, препятствий, мусора, скрытых выбоин и других источников потенциальной опасности.
- Проверьте рабочую зону на отсутствие опасных участков. Не работайте на машине в опасных внешних условиях, не получив от компании JLG специального разрешения на ее использование для этой цели.
- Убедитесь в том, что грунт выдерживает максимальную нагрузку на шину, которая указана на соответствующей наклейке на шасси рядом с каждым колесом. Не перемещайтесь по неустойчивым поверхностям.

Осмотр машины

- Не приступайте к работе на машине до проведения всех осмотров и функциональных проверок в соответствии с разделом 2 данного руководства.
- Не приступайте к работе на данной машине, если она не прошла техобслуживание в соответствии с требованиями по техобслуживанию и осмотру, приведенными в Руководстве по техобслуживанию и ремонту машины.
- Убедитесь в том, что все предохранительные устройства функционируют нормально. Модификация этих устройств является нарушением правил техники безопасности.

ОСТОРОЖНО

ВНЕСЕНИЕ МОДИФИКАЦИЙ ИЛИ ИЗМЕНЕНИЙ В КОНСТРУКЦИЮ ПЕРЕДВИЖНОЙ ПОДЪЕМНОЙ ПЛАТФОРМЫ ДОПУСКАЕТСЯ ТОЛЬКО С ПРЕДВАРИТЕЛЬНОГО ПИСЬМЕННОГО РАЗРЕШЕНИЯ ИЗГОТОВИТЕЛЯ.

- Не работайте на машине, если на ней отсутствуют таблички или наклейки с правилами техники безопасности или инструкциями или если надписи на них неразборчивы.
- Проверьте машину на отсутствие модификаций ее исходных компонентов. Убедитесь в том, что все модификации были разрешены компанией «JLG».
- Не допускайте скопления мусора на полу платформы. Не допускайте попадания грязи, масла, консистентной смазки и других скользких веществ на обувь и пол платформы.

1.3 РАБОТА

Общие сведения

- Эксплуатация машины требует полной концентрации внимания. Полностью остановите машину, прежде чем использовать любое устройство (например, сотовый телефон, рацию и т. д.), которое будет отвлекать ваше внимание от безопасной эксплуатации машины.
- Не используйте машину ни в каких других целях, кроме подъема работников, их инструментов и оборудования.
- Прежде чем приступить к работе на машине, пользователь должен ознакомиться с возможностями машины и рабочими характеристиками всех ее функций.
- Никогда не работайте на неисправной машине. В случае неисправности выключите машину. Снимите машину с эксплуатации и известите об этом руководство.
- Не снимайте, не модифицируйте и не деактивируйте какие бы то ни было предохранительные устройства.
- Никогда не передвигайте контрольный переключатель или рычаг управления через нейтральное положение в обратном направлении. Обязательно установите переключатель в нейтральное положение и остановитесь, прежде чем передвигать переключатель на следующую функцию. Нажимайте на рычаги управления медленно и равномерно.

- За исключением чрезвычайных ситуаций, не разрешайте работникам манипулировать или управлять машиной с земли, если на платформе находятся люди.
- Не перевозите материалы непосредственно на поручнях платформы без разрешения компании JLG.
- При нахождении на платформе двух или более человек ответственность за все операции машины несет оператор.
- Обязательно убедитесь в том, что механизированные инструменты хранятся надлежащим образом, и никогда не допускайте, чтобы они свисали на шнурах из рабочей зоны платформы.
- При движении стрела должна находиться над задним мостом в направлении, обратном направлению движения. Необходимо помнить, что, если стрела находится над передним мостом, функции рулевого управления и движения будут реверсированы.
- Не пытайтесь толкать или тянуть застрявшую или выключенную машину; тяните машину только за стяжные скобы, находящиеся на шасси.
- Перед тем как сойти с машины, полностью опустите платформу и выключите все питание.
- При эксплуатации машины снимайте с себя все кольца, часы и ювелирные украшения. Не носите неприлегающую одежду и закрепляйте длинные волосы, так как они могут попасть и запутаться в оборудовании.

- Лиц, находящихся в состоянии наркотического или алкогольного опьянения, а также подверженных припадкам, головокружению или потере физического контроля, нельзя допускать к управлению данной машиной.
- Гидравлические цилиндры подвержены тепловому расширению и сжатию. Это может приводить к изменению положения платформы, когда машина не движется. В число факторов, влияющих на температурные деформации, могут входить продолжительность пребывания машины в неподвижном состоянии, температура гидравлического масла и окружающего воздуха, а также положение платформы.

Остерегайтесь расцепления и падения

- Прежде чем приступить к работе, убедитесь в том, что все дверцы закрыты и закреплены в надлежащем положении.
- Все работающие на платформе люди должны быть в страховочных поясах с наплечными лямками, прицепленных страховочными шнурами к установленным местам крепления. Прикрепляйте только по 1 (одному) тросу к каждой точке крепления.

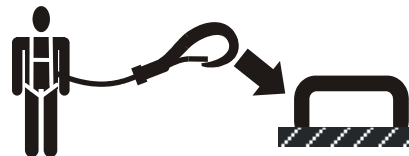

- Входите и выходите только через дверцу. Будьте чрезвычайно осторожны, поднимаясь на платформу или спускаясь с нее. Убедитесь в том, что узел платформы полностью опущен. Поднимаясь на платформу или спускаясь с нее, стойте лицом к платформе. Поднимаясь на машину или спускаясь с нее, все время опирайтесь на машину тремя точками: двумя руками и одной ногой или двумя ногами и одной рукой.

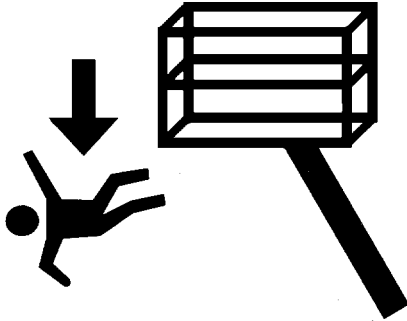

- Всегда твердо упирайтесь обеими ногами в пол платформы. Находясь на машине, никогда и ни для какой цели не пользуйтесь стремянками, ящиками, ступеньками, планками и другими аналогичными приспособлениями.
- Не допускайте попадания масла, грязи и других скользких веществ на обувь и пол платформы.

Остерегайтесь поражения электрическим током

- Эта машина не изолирована и не обеспечивает защиты от электрического тока при контакте или приближении к токонесущим частям.

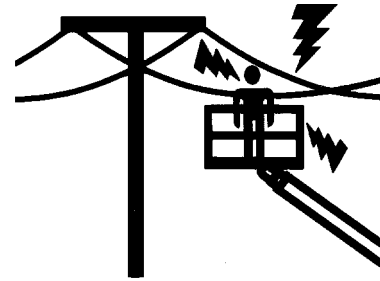

- Не рекомендуется эксплуатировать машину во время грозы. Чтобы предотвратить травмы или повреждение машины, если во время работы начнется гроза, опустите стрелу и выключите машину в безопасном и защищенном месте.

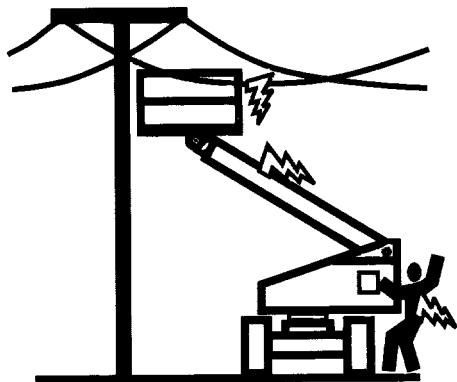

- Держитесь на безопасном расстоянии от линий электропередачи, электрооборудования или любых находящихся под током деталей (как оголенных, так и изолированных), руководствуясь минимальным расстоянием безопасного приближения, показанным в Табл. 1-1.
- Прибавьте допуск на движение машины и раскачивание линии электропередачи.

Табл. 1-1. Минимальное расстояние безопасного приближения (МРБП)

Диапазон напряжений (между фазами)	МИНИМАЛЬНОЕ РАССТОЯНИЕ БЕЗОПАСНОГО ПРИБЛИЖЕНИЯ м
0–50 кВ	3
От 50 кВ до 200 кВ	5
От 200 кВ до 350 кВ	6
От 350 кВ до 500 кВ	8
От 500 кВ до 750 кВ	11
От 750 кВ до 1000 кВ	14

ПРИМЕЧАНИЕ. Это требование должно соблюдаться, если правила работодателя, местные или государственные нормативы не являются более жесткими.

- Поддерживайте расстояние не менее 3 м от любой части машины, находящихся на ней людей, их инструментов и оборудования до линии электропередачи или электрооборудования под напряжением до 50 000 В. На каждые дополнительные 30 000 В и менее увеличивайте это расстояние на 0,3 м.

- Минимальное расстояние безопасного приближения можно уменьшить, установив изолирующие барьеры для предотвращения контакта, если эти барьеры рассчитаны на напряжение ограждаемой линии. Эти барьеры не должны являться частью машины (или быть прикреплены к ней). Минимальное расстояние безопасного приближения может быть уменьшено до расстояния, определяемого конструктивными рабочими размерами изолирующего барьера. Решение в отношении передачи и распределения электроэнергии должно приниматься квалифицированным работником в соответствии с требованиями работодателя, а также местными или государственными требованиями к работе вблизи оборудования, находящегося под напряжением.

⚠ ОПАСНО

НЕ МАНЕВРИРУЙТЕ МАШИНОЙ И НЕ ДОПУСКАЙТЕ РАБОТНИКОВ В ЗАПРЕТНУЮ ЗОНУ (ЗОНУ МИНИМАЛЬНОГО РАССТОЯНИЯ БЕЗОПАСНОГО ПРИБЛИЖЕНИЯ). СЧИТАЙТЕ, ЧТО ВСЕ ЭЛЕКТРИЧЕСКИЕ ДЕТАЛИ И ПРОВОДА НАХОДЯТСЯ ПОД ТОКОМ, ЕСЛИ ВАМ ТОЧНО НЕИЗВЕСТНО, ЧТО ОНИ ОБЕСТОЧЕНЫ.

Остерегайтесь опрокидывания

- Убедитесь в том, что грунт выдерживает максимальную нагрузку на шину, которая указана на соответствующей наклейке на шасси рядом с каждым колесом. Не перемещайтесь по неустойчивым поверхностям.
- Перед началом движения пользователь должен ознакомиться с рельефом местности на рабочей площадке. Во время движения не превышайте допустимых значений бокового откоса и уклона.

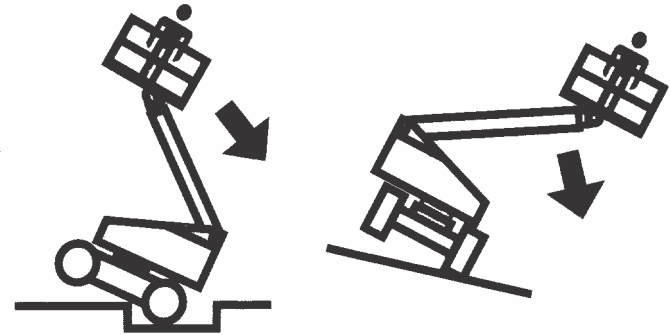

- Не поднимайте платформу и не ведите машину с поднятой платформой по наклонной и неровной поверхности или по мягкому грунту или рядом с такими участками. Прежде чем поднимать платформу или двигаться с поднятой платформой, убедитесь в том, что машина установлена на ровной и твердой поверхности в пределах допустимых значений максимального рабочего уклона.
- Перед въездом на настилы, мосты, грузовики и другие поверхности проверьте несущую способность таких поверхностей.
- Никогда не превышайте максимальную рабочую нагрузку, указанную на платформе. Держите все нагрузки в пределах платформы, если иное не разрешено компанией «JLG».
- Держите шасси машины на расстоянии не менее 0,6 м от выбоин, выступов, щелей, препятствий, мусора, скрытых выбоин и других потенциальных опасностей на поверхности земли.
- Не толкайте и не тяните какие бы то ни было предметы при помощи стрелы.
- Никогда не пытайтесь использовать машину в качестве подъемного крана. Не привязывайте машину к соседней конструкции. Никогда не прикрепляйте провод, кабель или иные подобные предметы к платформе.
- Если стрела или платформа находятся в таком положении, при котором одно или несколько колес отрываются от земли, то, прежде чем пытаться вернуть машине устойчивость, необходимо удалить с платформы людей. Для стабилизации машины используйте подъемные краны, вилочные погрузчики или другое надлежащее оборудование.
- Не работайте на машине, если скорость ветра превышает значения согласно спецификациям, приведенным на рис. 1-2 «Шкала Бофорта». На скорость ветра влияют следующие факторы: высота подъема платформы, окружающие конструкции, местные метеорологические явления и приближающиеся бури.
- На высоте скорость ветра может быть существенно выше, чем на уровне земли.
- Скорость ветра может резко изменяться. Всегда принимайте во внимание приближающиеся метеорологические явления, время, необходимое для опускания платформы, и методы контроля текущего и потенциального ветрового режима.
- Не закрывайте и не увеличивайте площадь поверхности платформы или груза. При работе вне помещения не перевозите на платформе предметы с большой площадью поверхности. Такие добавления увеличивают открытую ветру площадь машины. Увеличение площади, открытой ветру, уменьшает устойчивость.
- Не увеличивайте размер платформы при помощи несанкционированных модификаций или навесного оборудования.

⚠ ОСТОРОЖНО

НЕ РАБОТАЙТЕ НА МАШИНЕ, ЕСЛИ СКОРОСТЬ ВЕТРА ПРЕВЫШАЕТ ЗНАЧЕНИЯ, УКАЗАННЫЕ В ЭТОМ РУКОВОДСТВЕ (РАЗД. 7.2) ИЛИ НА ТАБЛИЧКЕ ГРУЗОПОДЪЕМНОСТИ НА ЩИТЕ ПЛАТФОРМЫ.

Баллы Бофорта	Скорость ветра	Описание	Условия на суше
	м/с		
0	0–0,2	Штиль	Штиль. Дым поднимается вертикально.
1	0,3–1,5	Тихий ветер	Дым отклоняется от вертикального направления.
2	1,6–3,3	Легкий ветер	Ветер чувствуется кожей. Листья шелестят.
3	3,4–5,4	Слабый ветер	Листья и маленькие ветви деревьев непрерывно колеблются
4	5,5–7,9	Умеренный ветер	Ветер поднимает пыль и бумажки. Качаются небольшие ветви деревьев.
5	8,0–10,7	Свежий ветер	Качаются тонкие стволы деревьев.
6	10,8–13,8	Сильный ветер	Качаются большие ветви деревьев. Флаги развеваются почти горизонтально. Использование зонтов затруднено.
7	13,9–17,1	Крепкий ветер	Качаются стволы деревьев. Трудно идти против ветра.
8	17,2–20,7	Очень крепкий ветер	Ломаются тонкие ветки деревьев. Автомобили разворачивает на дороге.
9	20,8–24,4	Шторм	Легкие повреждения строений.

Остерегайтесь раздавливания и столкновения

- Все операторы и наземные работники должны работать в установленных касках.
- Во время движения следите за препятствиями вблизи машины и над ней. Во время выполнения всех операций проверяйте просветы над платформой, по бокам и под полом.

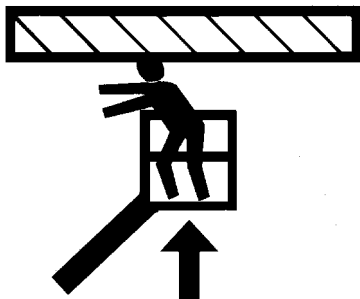

- Во время работы не высовывайте руки, ноги и голову через поручни.
- Чтобы установить платформу возле препятствий, перемещайте стрелу, а не всю машину.
- При проезде через зоны с ограниченным обзором выставляйте сигнальщика.

- Во время выполнения всех операций люди, не участвующие в них, должны находиться на расстоянии не менее 1,8 м от машины.
- При любых условиях движения оператор должен ограничивать скорость дорожного движения в соответствии с состоянием дорожного покрытия, напряженностью движения, качеством обзора, углом наклона, местонахождением работников и другими факторами.
- Учитывайте тормозной путь при всех скоростях движения. При движении на высокой скорости снижайте скорость перед остановкой. Движение под уклон или в гору производится только на малой скорости.
- Не используйте скоростную передачу в замкнутом или тесном пространстве, а также при движении назад.
- Во избежание ударов по машине, повреждения средств управления и травм людей, находящихся на платформе, всегда будьте крайне осторожны и объезжайте препятствия.
- Позаботьтесь о том, чтобы операторам другого подвешенного и наземного оборудования было известно о присутствии передвижной подъемной платформы. Отключайте питание мостовых кранов.
- Не выполняйте работы над персоналом, находящимся на земле. Предупреждайте персонал, что нельзя работать, стоять или ходить под поднятой стрелой или платформой. При необходимости установите на полу ограждение.

1.4 БУКСИРОВКА, ПОДЪЕМ И ПЕРЕВОЗКА

- Ни в коем случае не допускайте работников на платформу во время операций по буксировке, подъему или перевозке.
- Эта машина подлежит буксировке только в случае аварии, неисправности, отключения питания, а также погрузки или разгрузки. Процедуры аварийной буксировки описаны в разделе «Аварийные процедуры» данного руководства.
- Перед буксировкой, подъемом или перевозкой убедитесь в том, что стрела уложена в транспортное положение, а поворотный стол (при наличии) заперт. На платформе не должно быть никаких инструментов.
- При подъеме машины зацепляйте ее только в указанных местах. Используйте для подъема машины подъемное оборудование достаточной грузоподъемности.
- Сведения о подъеме машины см. в разделе «Эксплуатация машины» данного руководства.

1.5 ТЕХОБСЛУЖИВАНИЕ

Этот подраздел содержит общие указания по технике безопасности, которые необходимо соблюдать во время техобслуживания данной машины. Дополнительные указания по технике безопасности, которые необходимо соблюдать во время техобслуживания машины, содержатся в соответствующих разделах данного руководства и в руководстве по техобслуживанию и ремонту. Чрезвычайно важно, чтобы работники техобслуживания обращали особое внимание на эти указания по технике безопасности, чтобы не допустить травм работников и повреждения машины или другого имущества. В целях обеспечения безопасной работы машины необходимо, чтобы квалифицированное лицо разработало программу техобслуживания, которая должна неукоснительно выполняться.

Опасности, связанные с техобслуживанием

- Прежде чем приступить к выполнению любых регулировок или ремонтных работ, отключите питание от всех средств управления и убедитесь в том, что все движущиеся части защищены от самопроизвольного движения.
- Никогда не работайте под поднятой платформой и, если возможно, полностью опускайте ее в самое нижнее положение. Если это невозможно, поставьте платформу на опору и ограничьте ее движение надлежащими предохранительными опорами, колодками или подвесными опорами.

- НЕ пытайтесь отремонтировать или затянуть шланги или фитинги гидравлической системы при работающем двигателе, или когда гидравлическая система находится под давлением.
- Прежде чем отсоединять или снимать гидравлические компоненты, обязательно сбрасывайте гидравлическое давление из всех гидравлических цепей.
- НЕ подставляйте руку, чтобы обнаружить утечку. Используйте для этого кусок картона или бумаги. Для защиты рук от брызг жидкости работайте в перчатках.
- Используйте запасные части или компоненты, утвержденные компанией JLG. Утвержденными считаются те запасные части или компоненты, которые идентичны или эквивалентны первоначальным частям или компонентам машины.
- Никогда не пытайтесь перемещать тяжелые детали без применения механического устройства. Не оставляйте тяжелые объекты в неустойчивом положении. Обязательно обеспечивайте надлежащую опору при подъеме компонентов машины.
- Не используйте машину в качестве заземления при сварке.



- При выполнении операций сварки или резки металлов необходимо принимать меры предосторожности, чтобы защитить шасси от брызг расплавленного металла.
- Не заправляйте машину при работающем двигателе.
- Используйте только одобренные негорючие чистящие растворители.
- Не заменяйте узлы, критические с точки зрения устойчивости, такие как аккумуляторные батареи или сплошные шины, узлами, имеющими другой вес или другие характеристики. Не вносите никаких изменений в конструкцию передвижной подъемной платформы, которые могли бы повлиять на устойчивость.
- Веса компонентов, имеющих исключительно важное значение для устойчивости машины, указаны в руководстве по техобслуживанию и ремонту.

⚠ ОСТОРОЖНО

ВНЕСЕНИЕ МОДИФИКАЦИЙ ИЛИ ИЗМЕНЕНИЙ В КОНСТРУКЦИЮ ПЕРЕДВИЖНОЙ ПОДЪЕМНОЙ ПЛАТФОРМЫ ДОПУСКАЕТСЯ ТОЛЬКО С ПРЕДВАРИТЕЛЬНОГО ПИСЬМЕННОГО РАЗРЕШЕНИЯ ИЗГОТОВИТЕЛЯ.

Опасности, связанные с батареями

- Всегда отсоединяйте батареи при техобслуживании электрических компонентов или проведении сварочных работ на машине.
- Во время зарядки или техобслуживания батареи не допускайте курения поблизости от нее, а также воздействия прямого огня или искр.
- Не кладите инструменты или другие металлические предметы на клеммы батареи.
- При техобслуживании батарей всегда используйте средства защиты рук, глаз и лица. Не допускайте попадания аккумуляторной кислоты на кожу или на одежду.

ВНИМАНИЕ

ЖИДКОСТЬ В БАТАРЕЯХ ОБЛАДАЕТ СИЛЬНЫМИ КОРРОЗИОННЫМИ СВОЙСТВАМИ. НЕ ДОПУСКАЙТЕ ЕЕ ПОПАДАНИЯ НА КОЖУ ИЛИ ОДЕЖДУ. НЕМЕДЛЕННО ПРОМОЙТЕ ПОРАЖЕННЫЙ КИСЛОТОЙ УЧАСТОК КОЖИ ЧИСТОЙ ВОДОЙ И ОБРАТИТЕСЬ ЗА МЕДИЦИНСКОЙ ПОМОЩЬЮ.

- Заряжайте батареи только в помещениях с хорошей вентиляцией.
- Не допускайте переполнения батарей. Добавляйте дистиллированную воду в батареи только после полной их зарядки.

РАЗД. 2. ОБЯЗАННОСТИ ПОЛЬЗОВАТЕЛЯ, ПОДГОТОВКА К РАБОТЕ И ОСМОТР МАШИНЫ

2.1 ОБУЧЕНИЕ РАБОТНИКОВ

Передвижная подъемная платформа предназначена для работы людей; поэтому необходимо, чтобы управление и техобслуживание платформы осуществлял только специально подготовленный персонал.

Обучение оператора

Оператор должен пройти обучение в следующих областях.

1. Прочтение и понимание Руководства по эксплуатации и технике безопасности.
2. Четкое понимание назначения и функций органов управления MEWP, включая органы пультов управления на платформе и земле, а также органы управления аварийным опусканием.
3. Указатели, инструкции и предупредительные надписи на машине.
4. Применимые нормы, стандарты и правила техники безопасности.
5. Использование утвержденного страховочного оборудования, предотвращающего падение.
6. Понимание работы механизмов машины в объеме, достаточном для выявления фактических или потенциальных неисправностей.
7. Самые безопасные методы управления машиной при наличии препятствий на высоте, другого движущегося оборудования, а также препятствий, канав, выбоин и обрывов.
8. Способы избегать опасностей со стороны неизолированных электрических проводов.
9. Выбор соответствующих MEWP и доступных опций для той работы, которую требуется выполнять, с учетом конкретных требований к выполнению работы, с участием владельца MEWP, пользователя и/или контролера.
10. Оператор несет ответственность за обеспечение того, чтобы все находящиеся на платформе люди обладали базовыми знаниями безопасного порядка выполнения работ на MEWP, а также за информирование этих людей о применимых нормах, стандартах и правилах техники безопасности.
11. Обязательное практическое ознакомление в дополнение к обучению.

Контроль обучения персонала

Обучение персонала должно проводиться квалифицированным специалистом на открытом участке без опасностей до тех пор, пока стажер не продемонстрирует свою способность безопасного управления машиной и работы на ней.

Ответственность оператора

Оператора следует проинструктировать о том, что он обязан и уполномочен выключать машину в случае неисправности или возникновения других опасных условий на машине или на рабочей площадке.

Ознакомление с машиной

ПРИМЕЧАНИЕ. Обязанности по ознакомлению могут варьировать в зависимости от региона.

К эксплуатации MEWP должен допускаться только должным образом обученный персонал, ознакомившийся с конкретной машиной. Перед началом выполнения работ пользователь обязан определить, имеет ли персонал надлежащую квалификацию для эксплуатации MEWP. Пользователь обязан обеспечить, чтобы после ознакомления оператор попрактиковался в эксплуатации MEWP в течение достаточного периода времени для получения надлежащего опыта работы. С разрешения пользователя допускается самостоятельное ознакомление оператора с машиной при условии, что такой оператор прошел надлежащее обучение, прочитал руководство по эксплуатации изготовителя и усвоил содержащуюся в нем информацию, а также следует всем указаниям, приведенным в данном руководстве.

Прежде чем пользователь разрешит оператору эксплуатировать конкретную модель MEWP, пользователь должен обеспечить ознакомление оператора со следующей информацией:

1. Местоположение отделения для хранения руководств и требование обеспечить наличие необходимых руководств на MEWP.
2. Назначение и функции органов управления и индикаторов машины на пультах управления с платформы и земли.
3. Назначение, местоположение и функции аварийных органов управления.
4. Рабочие характеристики и ограничения.
5. Приспособления и устройства.
6. Вспомогательное и опциональное оборудование.

2.2 ПОДГОТОВКА, ОСМОТР И ТЕХОБСЛУЖИВАНИЕ

В приведенной ниже таблице указаны процедуры осмотра и техобслуживания машины, требуемые компанией JLG Industries, Inc. Для получения информации о дополнительных требованиях к MEWP обращайтесь к местным нормативным документам. Осмотры и техобслуживание по необходимости требуется проводить чаще, если машина эксплуатируется в суровых или неблагоприятных условиях, используется с повышенной интенсивностью или работает в тяжелых режимах.

Табл. 2-1. Таблица осмотров и техобслуживания

Тип	Периодичность	Главное ответственное лицо	Квалификация обслуживающего персонала	Справочные материалы
Осмотр перед началом работы	Ежедневно перед началом работы или при каждой замене оператора.	Пользователь или оператор	Пользователь или оператор	Руководство по эксплуатации и технике безопасности
Осмотр перед поставкой (см. примечание)	Перед каждой доставкой в связи с продажей, предоставлением в аренду или в прокат.	Владелец, дилер или пользователь	Механик, аттестованный JLG	Руководство по техобслуживанию и ремонту и соответствующий бланк осмотра JLG
Частый осмотр (см. примечание)	Через 3 месяца, но не реже, чем через 150 часов работы машины, или после перерыва в работе, превышающего 3 месяца, или если машина куплена поддержанной.	Владелец, дилер или пользователь	Механик, аттестованный JLG	Руководство по техобслуживанию и ремонту и соответствующий бланк осмотра JLG
Ежегодный осмотр машины (см. примечание)	Раз в год, но не позднее чем через 13 месяцев после предыдущего осмотра.	Владелец, дилер или пользователь	Обученный на заводе техник по обслуживанию (рекомендуется)	Руководство по техобслуживанию и ремонту и соответствующий бланк осмотра JLG
Профилактическое техобслуживание	С периодичностью, указанной в Руководстве по техобслуживанию и ремонту.	Владелец, дилер или пользователь	Механик, аттестованный JLG	Руководство по техобслуживанию и ремонту
ПРИМЕЧАНИЕ. Бланки осмотра предоставляются компанией JLG. При проведении осмотров пользуйтесь Руководством по техобслуживанию и ремонту.				
КОМПАНИЯ JLG INDUSTRIES, INC. ПРИЗНАЕТ В КАЧЕСТВЕ ОБУЧЕННОГО НА ЗАВОДЕ ТЕХНИКА ПО ОБСЛУЖИВАНИЮ ЛИЦО, УСПЕШНО ОКОНЧИВШЕЕ КУРСЫ КОМПАНИИ JLG ПО ОБСЛУЖИВАНИЮ КОНКРЕТНОЙ МОДЕЛИ ИЗДЕЛИЯ КОМПАНИИ JLG.				

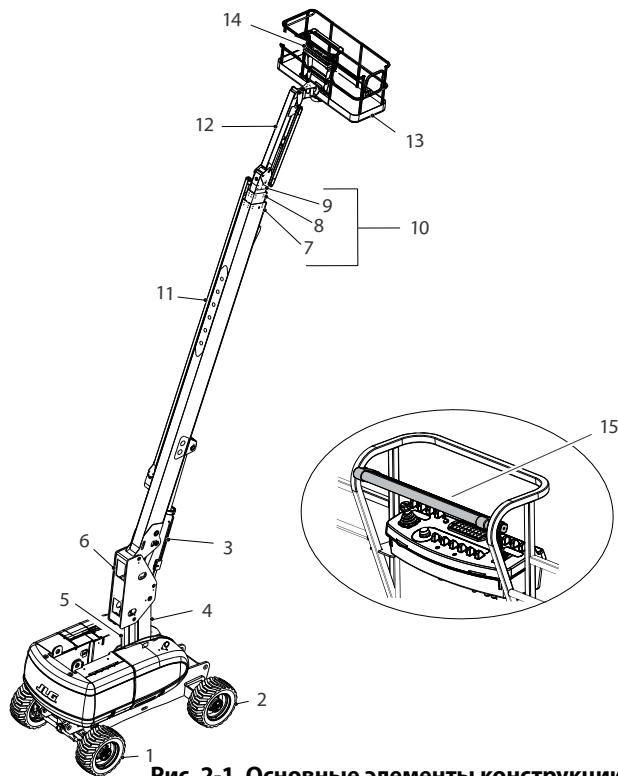

1. Управляемые колеса
2. Ведущие колеса
3. Подъемный цилиндр
4. Нижняя стрела
5. Звено выравнивания
6. Стойка
7. Основная секция стрелы
8. Средняя секция стрелы
9. Секция гуська стрелы
10. Узел стрелы
11. Шинопровод
12. Гусек (только для 8605J)
13. Платформа
14. Пульт управления с платформы
15. SkyGuard

Рис. 2-1. Основные элементы конструкции

ОКСД1930

Осмотр перед началом работы

Осмотр перед началом работы должен включать в себя все проверки, перечисленные ниже.

1. **Чистота** — проверьте все поверхности. Не должно быть следов утечек (масла, топлива или электролита из аккумуляторной батареи) или посторонних предметов. Сообщайте обо всех утечках соответствующему персоналу по техобслуживанию.
2. **Конструкция** — осмотрите конструкцию машины на отсутствие вмятин, повреждений, трещин сварных швов и основного металла, а также других дефектов.

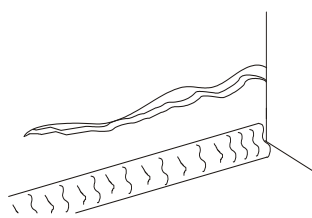

Трещина основного металла

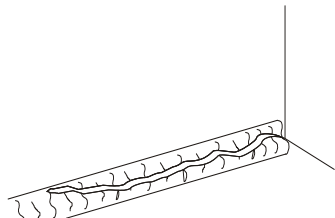

Трещина сварного шва

3. **Наклейки и таблички** — проверьте чистоту и отчетливость надписей всех наклеек и табличек. Убедитесь в том, что все наклейки и таблички находятся на месте. Позаботьтесь о том, чтобы очистить или заменить все наклейки и таблички с неразборчивыми надписями.

4. **Руководства по эксплуатации и технике безопасности** — убедитесь в том, что экземпляры руководства по эксплуатации и технике безопасности, руководства по технике безопасности в отношении электромагнитных помех (только для внутреннего рынка) и руководства по распределению обязанностей, составленного Американским национальным институтом стандартов ANSI (только для внутреннего рынка), вложены в непромокаемый контейнер для хранения.
5. **Обход** — выполняйте в соответствии с инструкциями.
6. **Аккумуляторная батарея** — подзарядите, если требуется.
7. **Топливо** — долейте надлежащее топливо по необходимости.
8. **Смазка двигателя** — убедитесь в том, что уровень масла в двигателе находится на отметке «Полный» на щупе, а крышка наливной горловины закреплена.
9. **Гидравлическое масло** — проверяйте уровень гидравлического масла. Долейте гидравлическое масло по необходимости.
10. **Функциональная проверка** — по окончании обхода выполните функциональную проверку всех систем на участке, на котором нет препятствий ни на высоте, ни на уровне земли. Более подробные инструкции см. в разделе 4.

11. **Дополнительное / навесное оборудование** — для ознакомления с конкретными инструкциями по осмотру, эксплуатации и техобслуживанию дополнительного оборудования, установленного на машине, см. раздел «Дополнительное оборудование» в данном руководстве.
12. **Дверца платформы** — содержите дверцу и окружающий участок в чистоте и не перекрывайте их. Убедитесь, что дверца должным образом закрывается, не деформирована и не повреждена. Держите дверцу закрытой все время, кроме времени входа на платформу / выхода с нее и погрузки/выгрузки материалов.
13. **Места крепления страховочных тросов** — все работающие на платформе люди должны быть в страховочных поясах с наплечными лямками, прицепленных страховочными тросами к установленным местам крепления. Прикрепляйте только по 1 (одному) тросу к каждой точке крепления.

ОСТОРОЖНО

НЕМЕДЛЕННО ВЫКЛЮЧИТЕ МАШИНУ, ЕСЛИ ОНА НЕ РАБОТАЕТ КАК СЛЕДУЕТ! СООБЩИТЕ О ВОЗНИКШЕЙ НЕИСПРАВНОСТИ НАДЛЕЖАЩИМ РАБОТНИКАМ ТЕХОБСЛУЖИВАНИЯ. НЕ РАБОТАЙТЕ НА МАШИНЕ, ПОКА РАБОТА НА НЕЙ НЕ БУДЕТ ПРИЗНАНА БЕЗОПАСНОЙ.

Обход машины

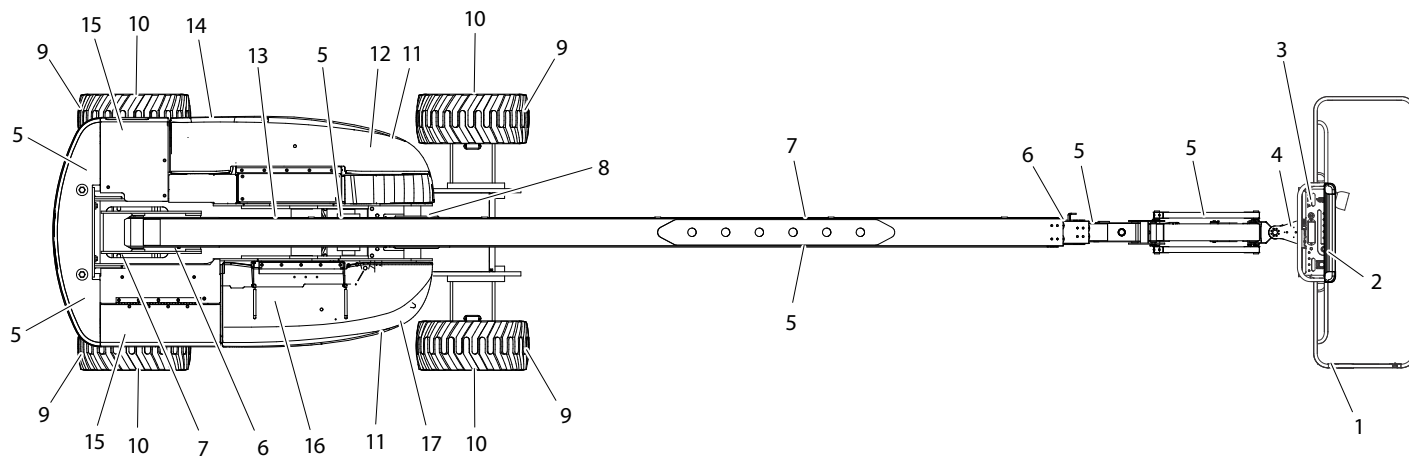

OXD1940

Начинайте обход с позиции 1, как показано на схеме. Переходите вправо (против часовой стрелки, если смотреть сверху), проверяя каждый пункт в соответствии с очередностью условий, указанной в приведенном ниже контрольном списке.

▲ ОСТОРОЖНО

ВО ИЗБЕЖАНИЕ ВОЗМОЖНЫХ ТРАВМ УБЕДИТЕСЬ, ЧТО ПИТАНИЕ МАШИНЫ ВЫКЛЮЧЕНО. НЕ ПРИСТУПАЙТЕ К РАБОТЕ НА МАШИНЕ ДО ТЕХ ПОР, ПОКА ВСЕ НЕИСПРАВНОСТИ НЕ БУДУТ УСТРАНЕНЫ.

ПРИМЕЧАНИЕ

НЕ ЗАБУДЬТЕ ОСМОТРЕТЬ ШАССИ СНИЗУ. ПРИ ПРОВЕРКЕ ЭТОЙ ОБЛАСТИ ЧЕРЕДКО ОБНАРУЖИВАЮТСЯ НЕИСПРАВНОСТИ, КОТОРЫЕ МОГУТ ПРИВЕСТИ К СЕРЬЕЗНОМУ ПОВРЕЖДЕНИЮ МАШИНЫ.

***ПРИМЕЧАНИЕ К ОСМОТРУ.** При проверке каждого компонента убедитесь в отсутствии ослабевших или недостающих деталей, в том, что все компоненты надежно закреплены, и в том, что помимо любых других упомянутых критериев, нет никаких внешних признаков повреждения, утечки или износа.*

1. **Узел платформы и дверца** — ножной переключатель работает должным образом, не модифицирован, не выключен и не заблокирован. Защелки дверцы и шарниры находятся в рабочем состоянии.
2. **SkyGuard** — см. примечание к осмотру.

3. **Пульт управления с платформы** — активированные переключатели и рычаги при отпускании возвращаются в нейтральное положение, наклейки/таблички прикреплены и надписи на них разборчивы, маркировка средств управления разборчива.
4. **Вращающее устройство платформы** — см. примечание к осмотру.
5. **Все гидравлические цилиндры** — нет видимых повреждений; шарнирные пальцы и гидравлические шланги не повреждены, утечки отсутствуют.
6. **Концевые выключатели горизонтального перемещения и грузоподъемности** — выключатели работают должным образом.
7. **Секции стрелы / стойки / поворотная платформа** — см. примечание к осмотру.
8. **Привод поворота** — нет признаков повреждения.
9. **Узлы колеса и шины** — надежно закреплены, все зажимные гайки на месте. Убедитесь в отсутствии износа протектора, порезов, разрывов и других дефектов. Убедитесь в отсутствии повреждений и коррозии колес.
10. **Приводной двигатель, тормоз и ступица** — нет признаков утечки.
11. **Узлы капотов** — см. примечание к осмотру.

12. **Вспомогательный гидравлический насос** — см. примечание к осмотру.
13. **Подшипник поворотной платформы** — признаки надлежащей смазки. Нет признаков ослабевших болтов или расшатанности на участке между подшипником и машиной.
14. **Пульт управления с земли** — активированные переключатели и рычаги при отпуске возвращаются в нейтральное положение, наклейки/таблички прикреплены и надписи на них разборчивы, маркировка средств управления разборчива.
15. **Концы соединительной тяги и рулевые валы** — см. примечание к осмотру.
16. **Воздушный отсечной клапан (ASOV) (при наличии)** — см. примечание к осмотру.
17. **Главный гидравлический насос** — см. примечание к осмотру.

Функциональная проверка

Проведите функциональную проверку следующим образом:

1. С пульта управления на земле при отсутствии груза на платформе:
 - a. Убедитесь в том, что при нажатии кнопки аварийного останова все движения машины блокируются.
 - b. Убедитесь, что при отпуске переключателя функций все функции останавливаются.
 - c. Включите поочередно все функции и проверьте все концевые переключатели и выключатели, чтобы убедиться в их надлежащей работе. Все секции стрелы должны выдвигаться/втягиваться вместе с одинаковой скоростью. Любая разница будет указывать на задержку перемещения и ослабление натяжения канатов.
 - d. Убедитесь в надлежащей работе органов ручного управления опусканием, как описано в разделе 5.5 данного руководства.

ОСТОРОЖНО

ЕСЛИ В РАБОТЕ КАНАТОВ ОБНАРУЖЕНА ЗАДЕРЖКА ПЕРЕМЕЩЕНИЯ, ОПУСТИТЕ ПЛАТФОРМУ В ТРАНСПОРТНОЕ ПОЛОЖЕНИЕ, ВЫКЛЮЧИТЕ МАШИНУ И ОБРАТИТЕСЬ К ОБУЧЕННОМУ НА ЗАВОДЕ ТЕХНИКУ ПО ОБСЛУЖИВАНИЮ ДЛЯ ПРОВЕДЕНИЯ ОСМОТРА/ОБСЛУЖИВАНИЯ КАНАТОВ. ОСЛАБЛЕНИЕ НАТЯЖЕНИЯ И НАРУШЕНИЕ ВЫРАВНИВАНИЯ КАНАТОВ МОГУТ ПРИВЕСТИ К СЕРЬЕЗНЫМ ТРАВМАМ И ГИБЕЛИ ЛЮДЕЙ.

2. С пульта управления на платформе:
 - a. Убедитесь в том, что пульт управления надежно закреплен в нужном месте.
 - b. Убедитесь, что все ограждения, защищающие переключатели и фиксаторы, находятся на месте.
 - c. Проверьте все функции и работу всех концевых выключателей и разъединителей.
 - d. Убедитесь, что при нажатии кнопки аварийного останова все функции машины выключаются.
 - e. Включите поочередно все функции и убедитесь в их надлежащей работе. Все секции стрелы должны выдвигаться/втягиваться вместе с одинаковой скоростью. Любая разница будет указывать на задержку перемещения и ослабление натяжения канатов.
3. Когда платформа находится в транспортном (сложенном) положении:
 - a. Проведите машину по склону, не превышающему максимальный рабочий уклон, остановитесь и убедитесь, что тормоза держат машину.
 - b. Для подтверждения надлежащей работы индикатора наклона убедитесь, что он горит.
4. Поверните стрелу над любым из задних углов машины и убедитесь, что индикатор ориентации движения загорается, а для включения функции хода необходимо использовать переключатель блокировки ориентации движения.
5. Расположив машину на ровной твердой поверхности в пределах допустимых значений максимального рабочего уклона, поднимите стрелу выше 11 градусов над горизонталью. Выберите высокоскоростной режим движения. Осторожно попробуйте вести машину и убедитесь, что скорость движения снижается.

▲ ОСТОРОЖНО

ЕСЛИ В РАБОТЕ КАНАТОВ ОБНАРУЖЕНА ЗАДЕРЖКА ПЕРЕМЕЩЕНИЯ, ОПУСТИТЕ ПЛАТФОРМУ В ТРАНСПОРТНОЕ ПОЛОЖЕНИЕ, ВЫКЛЮЧИТЕ МАШИНУ И ОБРАТИТЕСЬ К ОБУЧЕННОМУ НА ЗАВОДЕ ТЕХНИКУ ПО ОБСЛУЖИВАНИЮ ДЛЯ ПРОВЕДЕНИЯ ОСМОТРА/ОБСЛУЖИВАНИЯ КАНАТОВ. ОСЛАБЛЕНИЕ НАТЯЖЕНИЯ И НАРУШЕНИЕ ВЫРАВНИВАНИЯ КАНАТОВ МОГУТ ПРИВЕСТИ К СЕРЬЕЗНЫМ ТРАВМАМ И ГИБЕЛИ ЛЮДЕЙ.

Проверка функции SkyGuard

ПРИМЕЧАНИЕ. Для ознакомления с дополнительной информацией о работе функции SkyGuard см. Разд. 4.11.

Используя пульт управления с платформы на участке, где нет препятствий, сделайте следующее:

1. Задействуйте функцию выдвижения.
2. Активируйте датчик SkyGuard:
 - a. **SkyGuard** — приложите усилие приблизительно 222 Н·м к желтому брусу.
 - b. **SkyGuard** — **SkyLine** — нажмите на трос, чтобы разорвать магнитное соединение между тросом и правым кронштейном.
 - c. **SkyGuard** — **SkyEye** — проведите рукой на пути луча датчика.
3. Когда датчик будет активирован, проверьте следующее:
 - a. Функция выдвижения останавливается, а функция втягивания работает в течение короткого периода времени.
 - b. Раздается звуковой сигнал.
 - c. Если машина оборудована проблесковым маячком SkyGuard, он горит.

ПРИМЕЧАНИЕ. Если функция SkyGuard оснащена системой Soft Touch, функции выключаются вместо реверсирования.

4. Выключите датчик SkyGuard, отпустите органы управления, а затем выключите и снова включите ножной переключатель. Убедитесь, что возможна нормальная работа.

ПРИМЕЧАНИЕ. На машинах, оборудованных системой SkyLine, снова подсоедините магнитный конец троса к кронштейну.

Если система SkyGuard остается активированной после реверсирования или выключения функции, нажмите и удерживайте переключатель блокировки SkyGuard для обеспечения возможности нормального использования функций машины до тех пор, пока датчик не будет выключен.

2.3 БЕСКОНТАКТНЫЕ ПЕРЕКЛЮЧАТЕЛИ ГОРИЗОНТАЛЬНОГО ПЕРЕМЕЩЕНИЯ И ГРУЗОПОДЪЕМНОСТИ

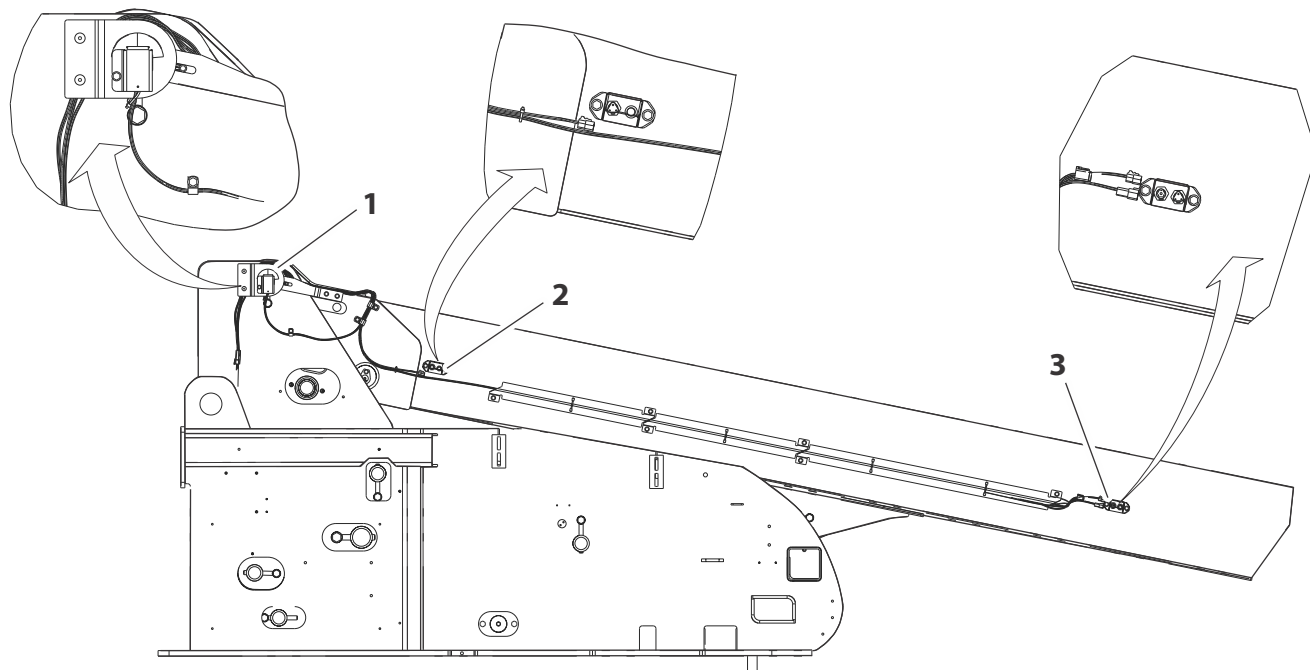

OAC02300

Рис. 2-2. Бесконтактные датчики горизонтального перемещения и грузоподъемности — лист 1 из 2

Позиция	Описание	Характеристика работы
1	Датчик узла опускания	Сообщает о том, что стрела больше не находится в транспортном положении, а также о том, что были достигнуты пределы зоны грузоподъемности.
2	Бесконтактный датчик транспортного положения стрелы	Сообщает о том, что стрела больше не находится в транспортном положении.
3	Бесконтактный датчик грузоподъемности стрелы	Сообщает о том, что был достигнут предел зоны грузоподъемности.

Рис. 2-3. Бесконтактные датчики горизонтального перемещения и грузоподъемности — лист 2 из 2

2.4 ПРОВЕРКА БЛОКИРОВКИ КАЧАЮЩЕГОСЯ МОСТА (ПРИ НАЛИЧИИ)

ПРИМЕЧАНИЕ

ПРОВЕРКА СИСТЕМЫ БЛОКИРОВКИ ДОЛЖНА ВЫПОЛНЯТЬСЯ ЕЖЕКВАРТАЛЬНО, А ТАКЖЕ В ЛЮБОЕ ВРЕМЯ ПОСЛЕ ЗАМЕНЫ КАКОГО-ЛИБО КОМПОНЕНТА СИСТЕМЫ ИЛИ НАЛИЧИИ ПОДОЗРЕНИЯ, ЧТО РАБОТА СИСТЕМЫ НАРУШЕНА.

ПРИМЕЧАНИЕ. *Прежде чем приступить к проверке цилиндра блокировки, убедитесь в том, что стрела полностью втянута, опущена и находится посередине между ведущими колесами.*

1. Поместите клиновую колодку высотой 15,2 см перед левым передним колесом.
2. Используя пульт управления с платформы, запустите двигатель
3. Переведите рычаг управления на передний ход и осторожно въезжайте по наклонной поверхности, пока левое переднее колесо не дойдет до верхней точки колодки.
4. Осторожно включите рычаг поворота стрелы и расположите ее над правой стороной машины.
5. Установив стрелу над правой стороной машины, переведите рычаг управления ходом на задний ход и сведите машину с колодки и наклонной поверхности.
6. Поручите своему помощнику убедиться в том, что левое переднее или правое заднее колеса остаются поднятыми в положении над землей.
7. Осторожно включите рычаг поворота стрелы и верните ее в транспортное положение (посередине между ведущими колесами). Когда стрела достигнет центрального транспортного положения, цилиндры блокировки должны отпустить колесо и дать ему встать на землю; чтобы отпустить цилиндры, может понадобиться включить ход.
8. Поместите клиновую колодку высотой 15,2 см перед правым передним колесом.
9. Переведите рычаг управления на передний ход и осторожно въезжайте по наклонной поверхности, пока правое переднее колесо не дойдет до верхней точки колодки.
10. Установив стрелу над левой стороной машины, переведите рычаг управления ходом на задний ход и сведите машину с колодки и наклонной поверхности.

- 11.** Поручите своему помощнику убедиться в том, что правое переднее или левое заднее колеса остаются поднятыми в положении над землей.
- 12.** Осторожно включите рычаг поворота стрелы и верните ее в транспортное положение (посредине между ведущими колесами). Когда стрела достигнет центрального транспортного положения, цилиндры блокировки должны отпустить колесо и дать ему встать на землю; чтобы отпустить цилиндры может понадобиться включить ход.
- 13.** Если цилиндры блокировки не работают надлежащим образом, поручите квалифицированным работникам устранить неполадки и только после этого продолжайте работу на машине.

РАЗД. 3. ОРГАНЫ УПРАВЛЕНИЯ И ИНДИКАТОРЫ МАШИНЫ

3.1 ОБЩИЕ СВЕДЕНИЯ

ПРИМЕЧАНИЕ

ИЗГОТОВИТЕЛЬ НЕ МОЖЕТ ОСУЩЕСТВЛЯТЬ НЕПОСРЕДСТВЕННЫЙ КОНТРОЛЬ ПРИМЕНЕНИЯ И ЭКСПЛУАТАЦИИ МАШИНЫ. ПОЛЬЗОВАТЕЛЬ И ОПЕРАТОР НЕСУТ ОТВЕТСТВЕННОСТЬ ЗА СОБЛЮДЕНИЕ НАДЛЕЖАЩИХ МЕР БЕЗОПАСНОСТИ.

В данном разделе приведена информация, необходимая для понимания функций управления.

3.2 ОРГАНЫ УПРАВЛЕНИЯ И ИНДИКАТОРЫ

ПРИМЕЧАНИЕ. На панелях индикаторов пульта управления используются различные символы для предупреждения оператора о возможных рабочих ситуациях. Ниже разъясняется смысл этих символов.



Указывает на потенциально опасную ситуацию, которая, если ее не устранить, может привести к тяжелой травме или смерти. Этот индикатор будет красным.



Указывает на аномальное рабочее состояние, которое, если его не устранить, может привести к остановке или повреждению машины. Этот индикатор будет желтым.



Отмечает важную информацию о рабочем состоянии машины, т. е. процедуры, необходимые для безопасной работы. Этот индикатор будет зеленым; исключение составляет индикатор грузоподъемности, который будет зеленым или желтым в зависимости от положения платформы.

1. Панель индикаторов
2. Телескопирование
3. Поворот
4. Подъем
5. Селекторный переключатель «Платформа/земля»
6. Счетчик моточасов
7. Питание / аварийный останов
8. Запуск двигателя / вспомогательный источник питания
9. Не используется
10. Блокировка выравнивания платформы
11. Поворот платформы
12. Не используется
13. Отсечной воздушный клапан (ASOV) (при наличии)



Рис. 3-1. Пульт управления с земли — 800S без MSSO

ОК01960

1. Панель индикаторов
2. Телескопирование
3. Поворот
4. Подъем
5. Селекторный переключатель «Платформа/земля»
6. Счетчик моточасов
7. Питание / аварийный останов
8. Запуск двигателя / вспомогательный источник питания
9. Не используется
10. Блокировка выравнивания платформы
11. Поворот платформы
12. Блокировка системы обеспечения безопасности машины (MSSO)

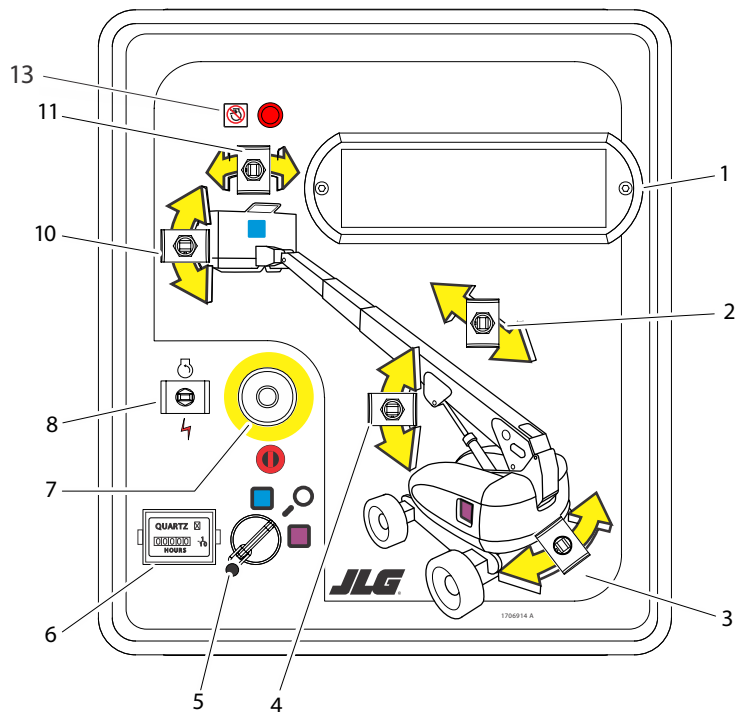

Рис. 3-2. Пульт управления с земли — 800S с MSSO

ОХ01970

1. Панель индикаторов
2. Телескопирование
3. Поворот
4. Подъем
5. Селекторный переключатель «Платформа/земля»
6. Счетчик моточасов
7. Питание / аварийный останов
8. Запуск двигателя / вспомогательный источник питания
9. Не используется
10. Блокировка выравнивания платформы
11. Поворот платформы
12. Блокировка системы обеспечения безопасности машины (MSSO)
13. Не используется
14. Сажевый фильтр (DPF)

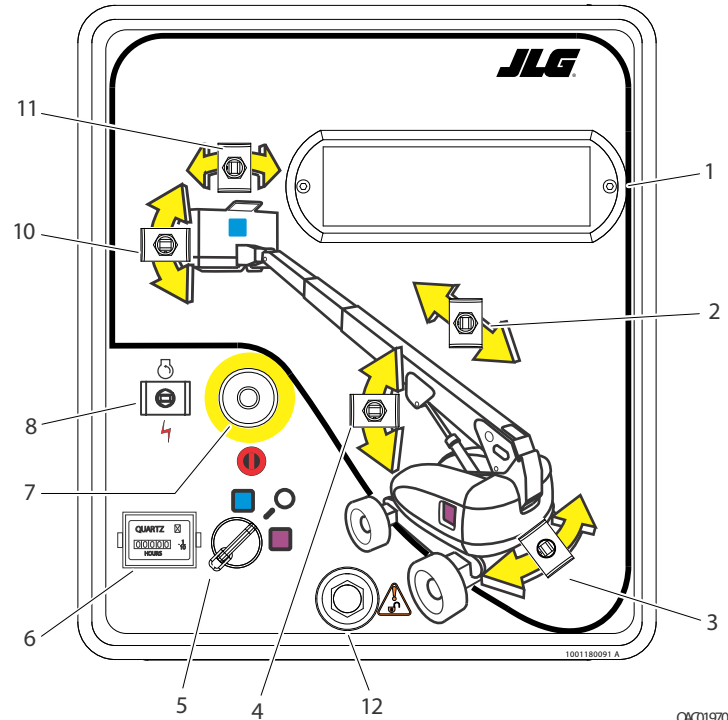

Рис. 3-3. Пульт управления с земли — 800S с MSSO и DPF

1. Панель индикаторов
2. Телескопирование
3. Поворот
4. Подъем
5. Селекторный переключатель «Платформа/земля»
6. Счетчик моточасов
7. Питание / аварийный останов
8. Запуск двигателя / вспомогательный источник питания
9. Шарнирный гусек
10. Блокировка выравнивания платформы
11. Поворот платформы
12. Не используется
13. Отсечной воздушный клапан (ASOV) (при наличии)

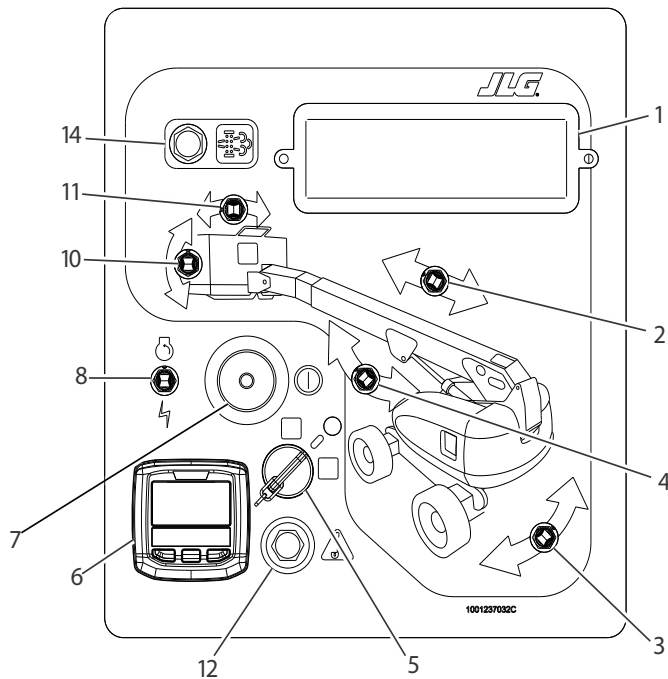

Рис. 3-4. Пульт управления с земли — 860SJ без MSSO

ОА01980

1. Панель индикаторов
2. Телескопирование
3. Поворот
4. Подъем
5. Селекторный переключатель «Платформа/земля»
6. Счетчик моточасов
7. Питание / аварийный останов
8. Запуск двигателя / вспомогательный источник питания
9. Шарнирный гусек
10. Блокировка выравнивания платформы
11. Поворот платформы
12. Блокировка системы обеспечения безопасности машины (MSSO)

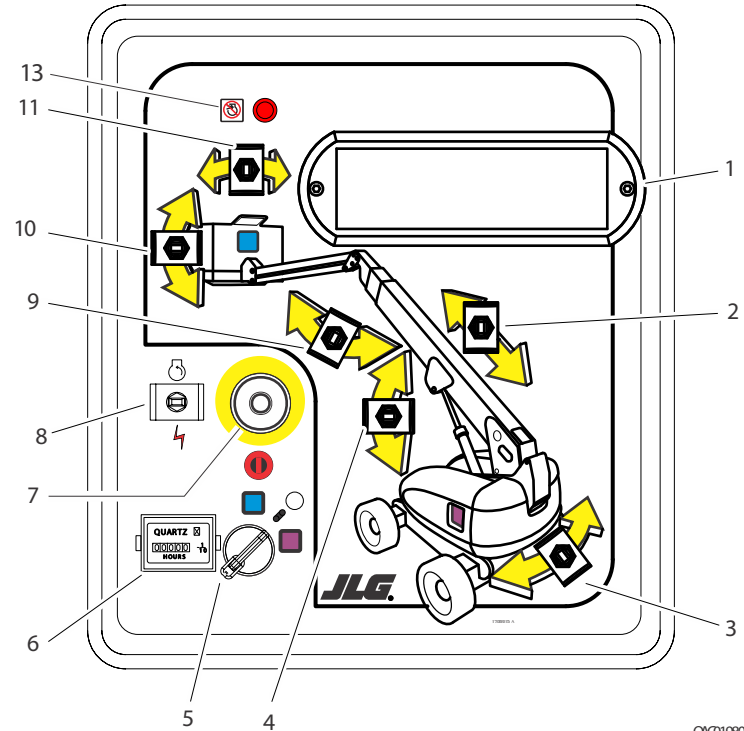

Рис. 3-5. Пульт управления с земли — 860SJ с MSSO

OX01990

1. Панель индикаторов
2. Телескопирование
3. Поворот
4. Подъем
5. Селекторный переключатель «Платформа/земля»
6. Счетчик моточасов
7. Питание / аварийный останов
8. Запуск двигателя / вспомогательный источник питания
9. Шарнирный гусек
10. Блокировка выравнивания платформы
11. Поворот платформы
12. Блокировка системы обеспечения безопасности машины (MSSO)
13. Не используется
14. Сажевый фильтр (DPF)

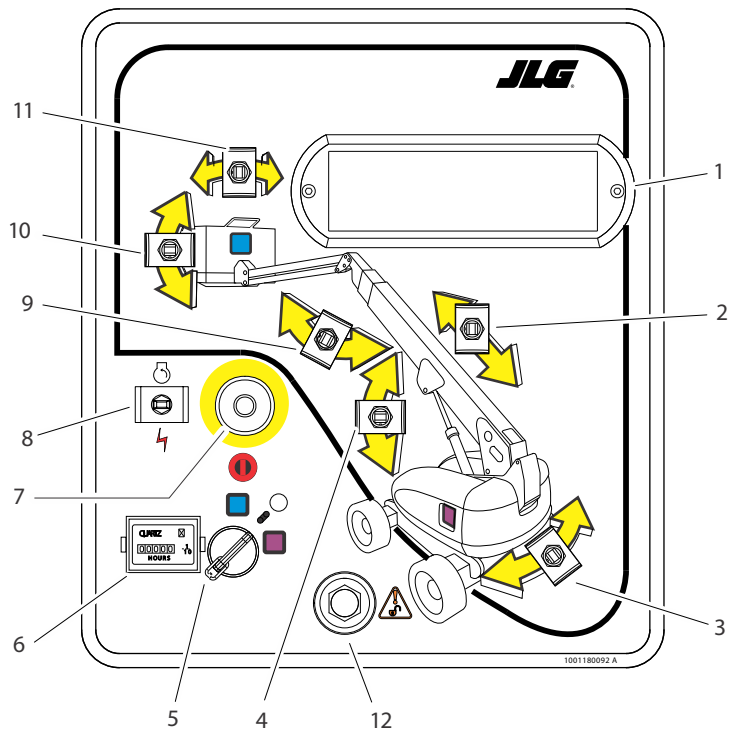

Рис. 3-6. Пульт управления с земли — 860SJ с MSSO и DPF

⚠ ОСТОРОЖНО

ВО ИЗБЕЖАНИЕ ТЯЖЕЛОЙ ТРАВМЫ НЕ РАБОТАЙТЕ НА МАШИНЕ, ЕСЛИ КАКОЙ-ЛИБО ИЗ РЫЧАГОВ УПРАВЛЕНИЯ ИЛИ ТУМБЛЕРОВ, КОНТРОЛИРУЮЩИХ ДВИЖЕНИЕ ПЛАТФОРМЫ, ПРИ ОТПУСКАНИИ НЕ ВОЗВРАЩАЕТСЯ В ВЫКЛЮЧЕННОЕ ИЛИ НЕЙТРАЛЬНОЕ ПОЛОЖЕНИЕ.

Пульт управления с земли

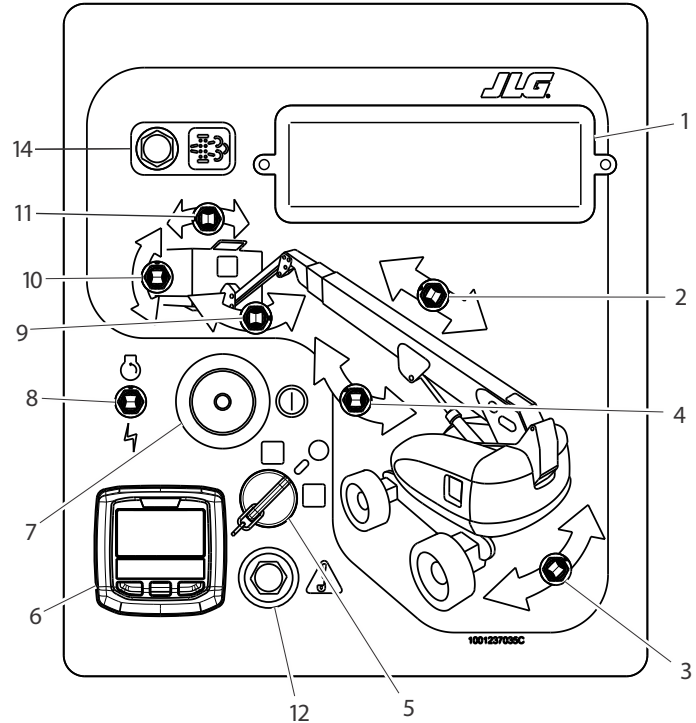
(См. Рис. 3-1., Рис. 3-2., Рис. 3-4. и Рис. 3-5.)

ПРИМЕЧАНИЕ. Когда переключатель «Питание / аварийный останов» находится в положении «Вкл.», а двигатель не работает, раздается звуковой сигнал, свидетельствующий о том, что зажигание включено.

⚠ ВНИМАНИЕ

КОГДА МАШИНА ВЫКЛЮЧЕНА, ВО ИЗБЕЖАНИЕ РАЗРЯДКИ АККУМУЛЯТОРНОЙ БАТАРЕИ ГЛАВНЫЙ ПЕРЕКЛЮЧАТЕЛЬ / ПЕРЕКЛЮЧАТЕЛЬ АВАРИЙНОГО ОСТАНОВА ДОЛЖЕН БЫТЬ УСТАНОВЛЕН В ВЫКЛЮЧЕННОЕ ПОЛОЖЕНИЕ.

1. Панель индикаторов.

Панель светодиодных индикаторов содержит индикаторные лампочки, которые сигнализируют о проблемных условиях или функциях, срабатывающих во время эксплуатации машины.

⚠ ОСТОРОЖНО

ВО ИЗБЕЖАНИЕ ТЯЖЕЛОЙ ТРАВМЫ НЕ РАБОТАЙТЕ НА МАШИНЕ, ЕСЛИ КАКОЙ-ЛИБО ИЗ РЫЧАГОВ ИЛИ ТУМБЛЕРОВ, УПРАВЛЯЮЩИХ ДВИЖЕНИЕМ ПЛАТФОРМЫ, ПРИ ОТПУСКАНИИ НЕ ВОЗВРАЩАЕТСЯ В НЕЙТРАЛЬНОЕ ПОЛОЖЕНИЕ.

2. Управление телескопированием

Обеспечивает выдвигание и втягивание стрелы.

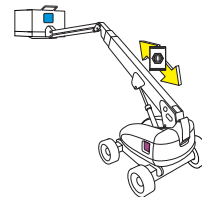

3. Управление вращением

Обеспечивает непрерывное вращение поворотной площадки на 360°.

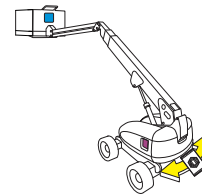

4. Управление подъемом

Управление подъемом и опусканием стрелы.

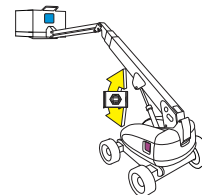

ПРИМЕЧАНИЕ. Когда селекторный переключатель «Платформа/земля» находится в центральном положении, отключается питание органов управления обоих пультов. Извлеките ключ, чтобы избежать срабатывания органов управления. Ключ можно извлечь в положении «платформа» на машинах, соответствующих спецификациям ЕС. В случае аварийной ситуации ключ должен быть доступен персоналу, работающему на земле.



5. Селекторный переключатель «Платформа/земля»

В положении «Платформа» трехпозиционный переключатель, приводимый в действие ключом, подает питание на пульт управления с платформы. При повороте ключа переключателя в положение «Земля» работает только пульт управления с земли.



6. Счетчик моточасов

Регистрирует количество часов эксплуатации машины при работающем двигателе. Поскольку счетчик подсоединен к цепи давления масла в двигателе, он регистрирует только число часов работы двигателя. Емкость счетчика моточасов — 9999,9 ч; сброс счетчика не предусмотрен.

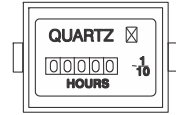

ПРИМЕЧАНИЕ. На машинах с дизельными двигателями, если загорится индикаторная лампа свечи подогрева (желтая), дождитесь, чтобы она погасла, прежде чем проворачивать двигатель.

7. Переключатель «Питание / аварийный останов»

При вытягивании (включении) двухпозиционный красный грибовидный переключатель обеспечивает подачу питания к селекторному переключателю «Платформа/земля». При нажатии (выключении) питание селекторного переключателя «Платформа/земля» отключается.



8. Запуск двигателя и вспомогательное питание

Для запуска двигателя необходимо удерживать переключатель в верхнем положении до тех пор, пока двигатель не запустится.



Для использования вспомогательной мощности переключатель необходимо удерживать в нижнем положении на всем протяжении работы вспомогательного насоса. Вспомогательный источник питания можно использовать только в том случае, если двигатель не работает.



ПРИМЕЧАНИЕ. Вспомогательный источник питания работает, только когда отсутствует давление масла двигателя, и отключается, когда двигатель работает.

ПРИМЕЧАНИЕ. Работа будет происходить медленнее, чем в нормальном режиме, вследствие меньшего потока гидравлической жидкости.

⚠ ВНИМАНИЕ

ПРИ ИСПОЛЬЗОВАНИИ ВСПОМОГАТЕЛЬНОГО ИСТОЧНИКА ПИТАНИЯ НЕ ВКЛЮЧАЙТЕ НЕСКОЛЬКО ФУНКЦИЙ ОДНОВРЕМЕННО. (ОДНОВРЕМЕННОЕ ВКЛЮЧЕНИЕ НЕСКОЛЬКИХ ФУНКЦИЙ МОЖЕТ ПЕРЕГРУЗИТЬ ВСПОМОГАТЕЛЬНЫЙ НАСОС.)

9. Гусек (при наличии)

Обеспечивает возможность подъема и опускания гуська.

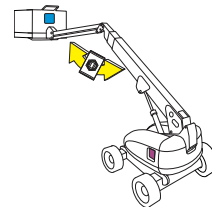

⚠ ОСТОРОЖНО

ИСПОЛЬЗУЙТЕ ФУНКЦИЮ БЛОКИРОВКИ ВЫРАВНИВАНИЯ ПЛАТФОРМЫ ТОЛЬКО ПРИ НЕБОЛЬШИХ НАКЛОНАХ ПЛАТФОРМЫ. НЕВЕРНОЕ ИСПОЛЬЗОВАНИЕ МОЖЕТ ПРИВЕСТИ К ПАДЕНИЮ ИЛИ СМЕЩЕНИЮ ГРУЗА И ЛЮДЕЙ. НЕСОБЛЮДЕНИЕ ЭТОГО ТРЕБОВАНИЯ МОЖЕТ ПРИВЕСТИ К СМЕРТИ ИЛИ ТЯЖЕЛОЙ ТРАВМЕ.

10. Блокировка выравнивания платформы

Трехпозиционный переключатель позволяет оператору регулировать систему автоматического самовыравнивания. Данный переключатель используется для регулировки уровня платформы в ситуациях подъема/спуска по склону.

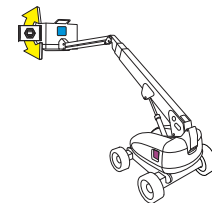

11. Поворот платформы

Позволяет выполнить поворот платформы.

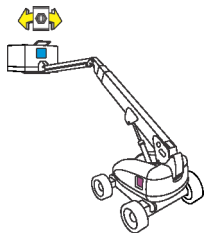

12. Блокировка системы обеспечения безопасности машины (MSSO) (при наличии)

Обеспечивает аварийный обход блокировки органов управления функциями в случае активации системы измерения нагрузки.



13. Воздушный отсечной клапан (ASOV) (при наличии)

Красный светодиодный индикатор ASOV указывает на то, клапан был приведен в действие.



14. Сажевый фильтр (DPF) (при наличии)

При нажатии этой кнопки инициируется очистка выхлопной системы во время стоянки.



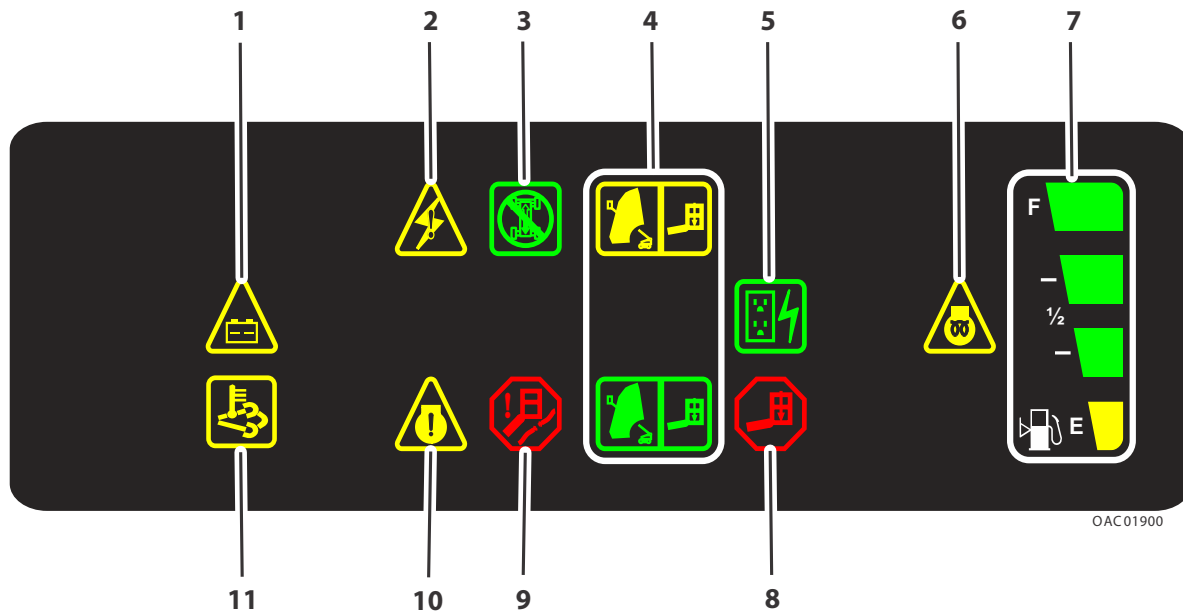

OAC01900

- | | | | |
|--|-------------------------------|-------------------------|---|
| 1. Заряд аккумуляторных батарей | 4. Грузоподъемность платформы | 7. Уровень топлива | 10. Неисправность двигателя |
| 2. Аварийное состояние системы | 5. Генератор | 8. Перегрузка платформы | 11. Температура в системе контроля токсичности отработавших газов |
| 3. Выключение движения и рулевого управления | 6. Свеча подогрева | 9. Обслуживание канатов | |

Рис. 3-7. Панель индикаторов пульта управления с земли

Панель индикаторов пульта управления с земли

(См. Рис. 3-7., Панель индикаторов пульта управления с земли.)

ПРИМЕЧАНИЕ. При повороте ключа во включенное положение индикаторы загораются приблизительно на 1 секунду в порядке самопроверки.

1. Индикатор зарядки аккумуляторной батареи

Указывает на наличие неисправности в аккумуляторной батарее или в цепи зарядки и на необходимость обслуживания.



2. Индикатор неисправности системы

Этот индикатор загорается, когда система управления компании JLG обнаруживает какое-либо аномальное состояние и в памяти системы сохраняется диагностический код неисправности. Коды неисправностей и процедуры их извлечения из памяти системы см. в Руководстве по техобслуживанию. Индикатор неисправности системы загорается на 2–3 секунды для самотестирования, когда ключ переводится во включенное положение.



3. Индикатор выключения хода и рулевого управления

Показывает, что была активирована функция выключения хода и рулевого управления.



4. Индикатор грузоподъемности платформы

Показывает зону грузоподъемности для текущего положения платформы. В ограниченной зоне положений платформы (уменьшенные длины и увеличенные углы подъема стрел) допускаются грузоподъемности ограниченной зоны.



ПРИМЕЧАНИЕ. Для ознакомления с информацией о величинах грузоподъемности платформы в замкнутом и незамкнутом пространствах см. имеющиеся на машине наклейки со сведениями о грузоподъемности.

5. Генератор

Показывает, что генератор работает.



6. Индикатор запальных свечей

Показывает, что запальные свечи включены. Запальные свечи автоматически включаются вместе с цепью зажигания и остаются включенными в течение приблизительно 7 секунд. Запускайте двигатель только после того, как лампочка погаснет.



7. Индикатор уровня топлива

Показывает уровень топлива в топливном баке.

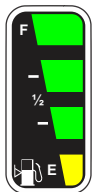

8. Индикатор перегрузки платформы

Показывает, что платформа перегружена.



9. Индикатор необходимости обслуживания канатов

Когда данный индикатор горит, это свидетельствует о том, что канаты ослаблены или порваны, и перед началом эксплуатации машины их необходимо отремонтировать или отрегулировать.



10. Индикатор неисправности двигателя

Указывает на неисправность двигателя, требующую проведения обслуживания.



11. Индикатор температуры в системе контроля токсичности отработавших газов

Индикатор загорается, когда температура по показаниям датчика системы контроля токсичности отработавших газов двигателя становится высокой.



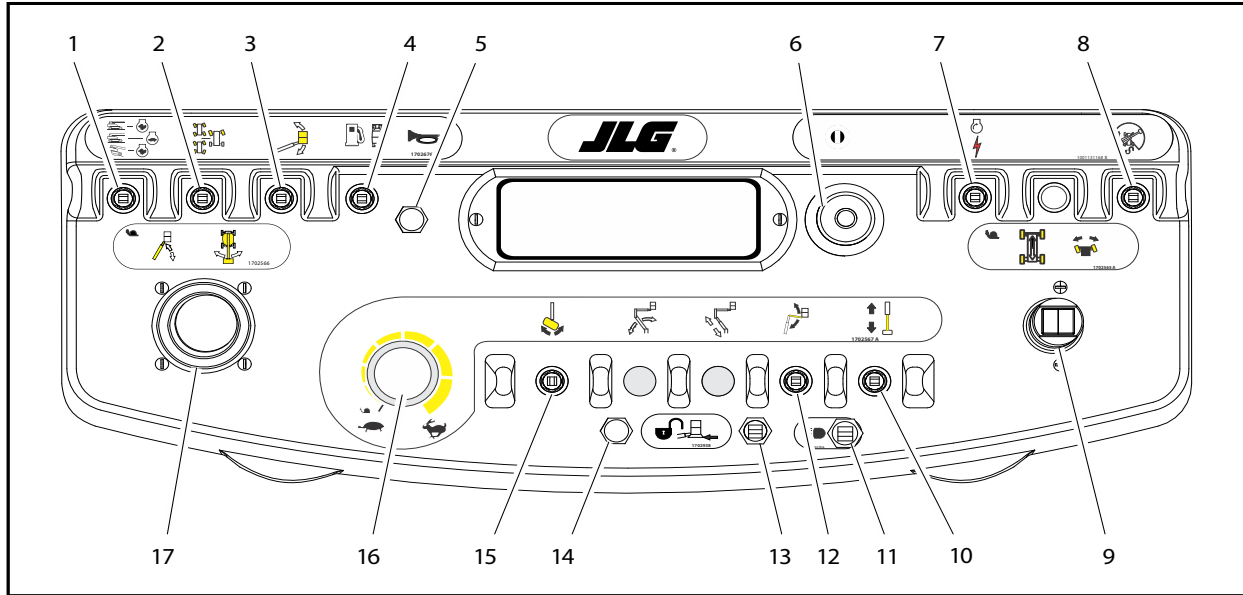

- | | | | |
|--|--|--|---|
| 1. Выбор скорости движения / крутящего момента | 6. Питание / аварийный останов | 10. Телескопирование | 14. Индикатор систем Soft Touch / SkyGuard / SkySense |
| 2. Выбор рулевого управления | 7. Запуск двигателя / вспомогательный источник питания | 11. Освещение | 15. Поворот платформы |
| 3. Блокировка выравнивания платформы | 8. Блокировка ориентации движения | 12. Гусек (при наличии) | 16. Управление скоростью работы |
| 4. Выбор топлива | 9. Ход и рулевое управление | 13. Блокировка систем Soft Touch / SkyGuard / SkySense | 17. Контроллер подъема/поворота главной стрелы |
| 5. Гудок | | | |

Рис. 3-8. Пульт управления с платформы

Пульт управления с платформы

(См. Рис. 3-8., Пульт управления с платформы)

⚠ ОСТОРОЖНО

ВО ИЗБЕЖАНИЕ ТЯЖЕЛОЙ ТРАВМЫ НЕ РАБОТАЙТЕ НА МАШИНЕ, ЕСЛИ КАКОЙ-ЛИБО ИЗ РЫЧАГОВ УПРАВЛЕНИЯ ИЛИ ТУМБЛЕРОВ, КОНТРОЛИРУЮЩИХ ДВИЖЕНИЕ ПЛАТФОРМЫ, ПРИ ОТПУСКАНИИ НЕ ВОЗВРАЩАЕТСЯ В ВЫКЛЮЧЕННОЕ ИЛИ НЕЙТРАЛЬНОЕ ПОЛОЖЕНИЕ.

1. Выбор скорости движения / крутящего момента

Машина оборудована трехпозиционным переключателем — переднее положение обеспечивает максимальную скорость движения. Заднее положение обеспечивает максимальный крутящий момент для движения по неровной местности или преодоления уклонов. Центральное положение позволяет вести машину с максимально возможной плавностью.

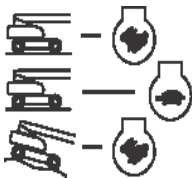

2. Селекторный переключатель рулевого управления (при наличии)

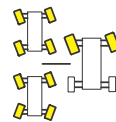

При наличии привода с четырьмя управляемыми колесами режим работы системы рулевого управления может быть выбран оператором. Центральному положению переключателя соответствует обычное рулевое управление передними колесами: на задние колеса управление не действует. Этот режим предназначен для нормального хода с максимальными скоростями. Переднее положение предназначено для управления «ходом краба». В этом режиме колеса переднего и заднего мостов поворачиваются в одном и том же направлении, и при движении машины вперед шасси перемещается вбок. Этот режим может быть использован для позиционирования машины в узких проходах или рядом со зданием. Заднее положение переключателя предназначено для «координированного» рулевого управления. В этом режиме колеса переднего и заднего мостов поворачиваются в противоположных направлениях, что обеспечивает минимальный радиус поворота для маневрирования на ограниченной площади.

Чтобы заново синхронизировать передний и задний мосты, установите задние ведущие колеса на движение вперед, выбрав режим «краба» или координированного управления, а затем, для работы в обычном режиме управления, выберите рулевое управление передними колесами (центральное положение переключателя).

⚠ ОСТОРОЖНО

ИСПОЛЬЗУЙТЕ ФУНКЦИЮ БЛОКИРОВКИ ВЫРАВНИВАНИЯ ПЛАТФОРМЫ ТОЛЬКО ПРИ НЕБОЛЬШИХ НАКЛОНАХ ПЛАТФОРМЫ. НЕВЕРНОЕ ИСПОЛЬЗОВАНИЕ МОЖЕТ ПРИВЕСТИ К ПАДЕНИЮ ИЛИ СМЕЩЕНИЮ ГРУЗА ИЛИ ЛЮДЕЙ. НЕСОБЛЮДЕНИЕ ЭТОГО ТРЕБОВАНИЯ МОЖЕТ ПРИВЕСТИ К СМЕРТИ ИЛИ ТЯЖЕЛОЙ ТРАВМЕ.

3. Блокировка выравнивания платформы

Трехпозиционный переключатель позволяет оператору регулировать систему автоматического самовыравнивания. Данный переключатель используется для регулировки уровня платформы в ситуациях подъема/спуска по склону.

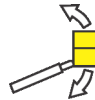

4. Выбор топлива (только для двигателей, работающих на двух видах топлива) (при наличии)



Установив переключатель в соответствующее положение, можно выбрать бензин или жидкий пропан. Очистка топливной системы перед сменой вида топлива не требуется, поэтому при смене вида топлива на работающем двигателе период ожидания отсутствует.

5. Гудок



Кнопочный переключатель гудка при нажатии подает напряжение на звуковое сигнальное устройство.

6. Переключатель «Питание / аварийный останов»



При вытягивании (включении) двухпозиционный красный грибовидный переключатель подает питание на органы управления с платформы. При нажатии (выключении) питание пульта управления с платформы отключается.

7. Запуск двигателя / вспомогательный источник питания



При нажатии вперед переключатель включает стартер для запуска двигателя.

Переключатель управления вспомогательным источником питания включает гидравлический насос с электроприводом. (Переключатель должен удерживаться во включенном положении, пока вспомогательный насос работает.)



Вспомогательный насос обеспечивает расход масла, достаточный для выполнения основных функций машины при выходе из строя основного насоса или двигателя. От вспомогательного насоса работают подъем, телескопирование и поворот стрелы.

8. Блокировка ориентации движения

Если стрела повернута над задними шинами или дальше в любом направлении, индикаторная лампочка ориентации движения загорается, когда выбирается функция движения. Нажмите и отпустите переключатель и через 3 секунды передвиньте рычаг управления/движения для включения хода или управления. Перед началом движения найдите черно-белые стрелки ориентации на средствах управления шасси и платформы. Перемещайте средства управления движением в требуемом направлении в соответствии со стрелками-указателями.



ПРИМЕЧАНИЕ. Рычаги управления подъемом стрелы, вращением и ходом подпружинены, и, если их отпустить, они возвращаются в нейтральное (выключенное) положение.

⚠ ОСТОРОЖНО

ВО ИЗБЕЖАНИЕ ТЯЖЕЛОЙ ТРАВМЫ НЕ РАБОТАЙТЕ НА МАШИНЕ, ЕСЛИ КАКОЙ-ЛИБО ИЗ РЫЧАГОВ УПРАВЛЕНИЯ ИЛИ ТУМБЛЕРОВ, КОНТРОЛИРУЮЩИХ ДВИЖЕНИЕ ПЛАТФОРМЫ, ПРИ ОТПУСКАНИИ НЕ ВОЗВРАЩАЕТСЯ В ВЫКЛЮЧЕННОЕ ИЛИ НЕЙТРАЛЬНОЕ ПОЛОЖЕНИЕ.

ПРИМЕЧАНИЕ. Чтобы привести в действие рукоятку управления движением, потяните за стопорное кольцо, находящееся под ручкой.

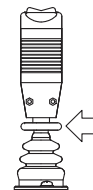

ПРИМЕЧАНИЕ. Рукоятка управления ходом подпружинена и при отпуске возвращается в нейтральное положение («выключено»).

9. Ход и рулевое управление

Нажмите вперед для движения вперед и назад для движения назад. Рулевое управление выполняется с помощью кулисного переключателя на конце ручки рулевого управления, управляемого большим пальцем.

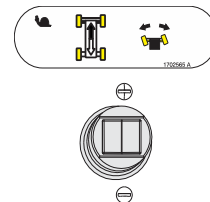

10. Телескопирование главной стрелы

Обеспечивает выдвигание и втягивание главной стрелы.

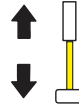

11. Освещение (при наличии)

Этот переключатель приводит в действие вспомогательный комплект фонарей, если машина оснащена таким комплектом.



ПРИМЕЧАНИЕ. Для включения фар не требуется включение зажигания, поэтому старайтесь не оставлять фары включенными, уходя с машины, чтобы не разрядить батарею. Главный переключатель и/или переключатель зажигания на пульте управления с земли выключают питание всех фонарей.

12. Гусек (при наличии)

Обеспечивает возможность подъема и опускания гуська.

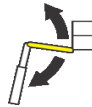

13. Переключатель блокировки систем Soft Touch / SkyGuard / SkySense

Для машин, оборудованных системой SkyGuard:

Переключатель блокировки системы SkyGuard активирует функции, которые были выключены системой SkyGuard, чтобы их можно было использовать снова; это позволяет оператору возобновить использование функций машины.



Для машин, оборудованных системами SkyGuard и Soft Touch:

Переключатель работает подобно переключателю блокировки системы SkyGuard, как описано выше. Этот переключатель также активирует функции, которые были выключены системой Soft Touch для того, чтобы можно было снова начать работать на замедленной скорости; это позволяет оператору отвести платформу от препятствия, которое вызвало остановку машины.



Для машин, оборудованных системами SkyGuard и SkySense:

Переключатель работает подобно переключателю блокировки системы SkyGuard, как описано выше. Кроме того, этот переключатель включает функции, которые были выключены системой SkySense для того, чтобы можно было снова начать работать на замедленной скорости; это позволяет оператору подвести платформу ближе к препятствию, которое вызвало останов машины.



14. Индикатор систем Soft Touch / SkyGuard

Показывает, что бампер системы Soft Touch пришел в соприкосновение с каким-либо препятствием или что был активирован датчик SkyGuard. Все средства управления остаются выключенными до нажатия кнопки блокировки. После нажатия кнопки блокировки для системы мягкого касания органы управления становятся доступными для управления машиной в режиме ползучего хода, а после нажатия кнопки блокировки для системы SkyGuard органы управления становятся доступными для управления машиной в нормальном режиме.

Если машина оборудована системой SkySense, данный переключатель выключает динамики SkySense.

15. Поворот платформы

Позволяет выполнить поворот платформы.



ПРИМЕЧАНИЕ. Рычаги управления подъемом главной стрелы, поворотом и ходом подпружинены и при отпуске автоматически возвращаются в нейтральное (выключенное) положение.

16. Управление скоростью функций

Этот регулятор отвечает за скорость работы функций телескопирования и поворота платформы.



ПРИМЕЧАНИЕ. Во время поворота платформы разница в скорости может быть незаметной для оператора.

При повороте ручки против часовой стрелки до щелчка машина переводится в ползучий режим. В ползучем режиме для перечисленных выше функций, а также для функций хода/рулевого управления и подъема/поворота главной стрелы устанавливаются минимальные настройки скорости.

ПРИМЕЧАНИЕ. Чтобы привести в действие рукоятку управления подъемом/поворотом главной стрелы, потяните за стопорное кольцо, находящееся под ручкой.

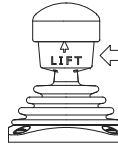

ПРИМЕЧАНИЕ. Рукоятка управления подъемом/поворотом главной стрелы пружинена и при отпуске автоматически возвращается в нейтральное (выключенное) положение.

17. Контроллер подъема/поворота главной стрелы



Обеспечивает подъем и поворот главной стрелы. Нажимайте вперед для подъема и потяните назад для опускания. Перемещайте вправо или влево для вращения в соответствующем направлении.

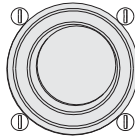

ПРИМЕЧАНИЕ. Функции подъема и поворота главной стрелы можно использовать совместно. При выборе нескольких функций максимальная скорость снижается.

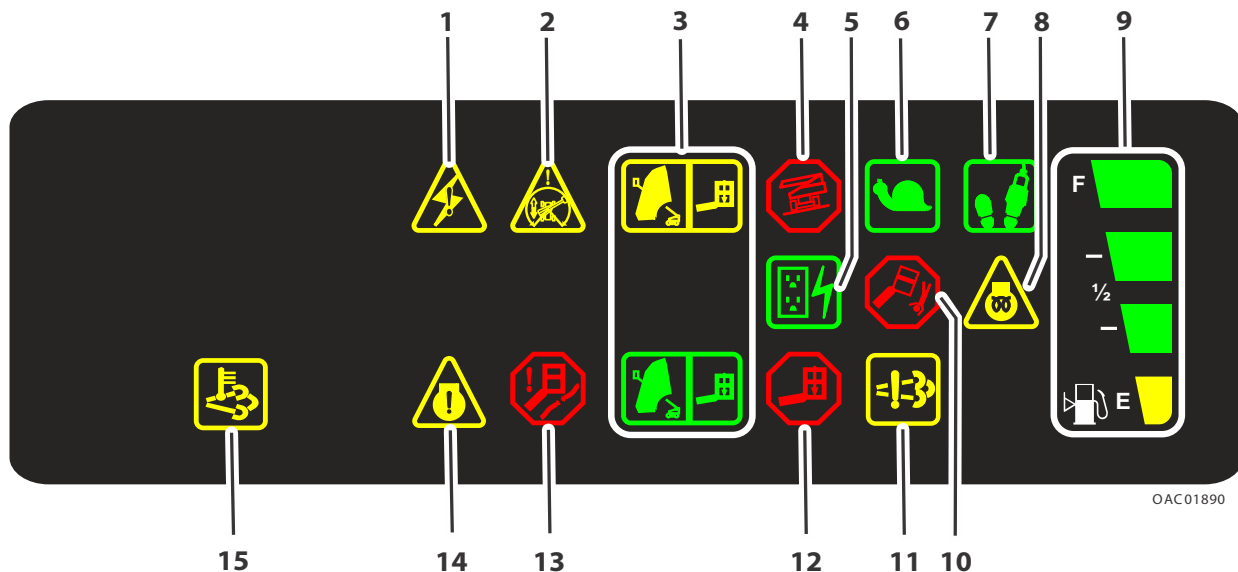

OAC01890

- | | | | | |
|------------------------------------|---|-------------------------|---|---|
| 1. Аварийное состояние системы | 4. Аварийная/предупреждающая сигнализация | 7. Ножной переключатель | 10. Система выравнивания | 13. Обслуживание канатов |
| 2. Ориентация движения | наклона | 8. Свеча подогрева | 11. Неисправность системы | 14. Неисправность двигателя |
| 3. Индикатор зоны грузоподъемности | 5. Генератор | 9. Уровень топлива | контроля токсичности отработавших газов | 15. Температура в системе |
| | 6. Ползучий режим | | 12. Перегрузка платформы | контроля токсичности отработавших газов |

Рис. 3-9. Панель индикаторов пульта управления с платформы

Панель индикаторов пульта управления с платформы

(См. Рис. 3-9., Панель индикаторов пульта управления с платформы)

ПРИМЕЧАНИЕ. При повороте ключа во включенное положение индикаторы загораются приблизительно на 1 секунду в порядке самопроверки.

1. Индикатор неисправности системы

Этот индикатор загорается, когда система управления компании JLG обнаруживает какое-либо аномальное состояние и в памяти системы сохраняется диагностический код неисправности. Коды неисправностей и процедуры их извлечения из памяти системы см. в Руководстве по техобслуживанию. Индикатор неисправности системы загорается на 2–3 секунды для самотестирования, когда ключ переводится в положение «ВКЛ.».



2. Индикатор ориентации движения

Показывает, что была активирована функция выключения хода и рулевого управления.



3. Индикатор грузоподъемности платформы

Показывает зону грузоподъемности для текущего положения платформы. В ограниченной зоне положений платформы (уменьшенные длины и увеличенные углы подъема стрел) допускаются грузоподъемности ограниченной зоны.

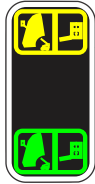

ПРИМЕЧАНИЕ. Для ознакомления с информацией о величинах грузоподъемности платформы в замкнутом и незамкнутом пространствах см. имеющиеся на машине наклейки со сведениями о грузоподъемности.

4. Сигнальный индикатор и звуковая аварийная сигнализация наклона

Этот красный индикатор показывает, что шасси находится на склоне. Если стрела поднята над горизонталью, а машина находится на склоне, загорится сигнальный индикатор наклона, раздастся звуковой сигнал, и автоматически активируется ползучий режим.



Угол наклона	Характеристика
4°	Все рынки

⚠ ОСТОРОЖНО

ЕСЛИ СИГНАЛЬНАЯ ЛАМПА НАКЛОНА ГОРИТ, КОГДА СТРЕЛА ПОДНЯТА ИЛИ ВЫДВИНУТА, ВТЯНИТЕ СТРЕЛУ И ОПУСТИТЕ ЕЕ НИЖЕ ГОРИЗОНТАЛИ, А ЗАТЕМ ПЕРЕМЕСТИТЕ МАШИНУ ТАК, ЧТОБЫ ОНА НАХОДИЛАСЬ В ПРЕДЕЛАХ ДОПУСТИМЫХ ЗНАЧЕНИЙ МАКСИМАЛЬНОГО РАБОЧЕГО УКЛОНА, ПРЕЖДЕ ЧЕМ ВЫДВИГАТЬ СТРЕЛУ ИЛИ ПОДНИМАТЬ ЕЕ НАД ГОРИЗОНТАЛЬЮ.

ПРИМЕЧАНИЕ. Если при активации аварийной сигнализации датчика угла наклона стрела поднята из горизонтального положения, функция хода будет отключена.

5. Индикатор генератора

Показывает, что генератор работает.



6. Индикатор ползучей скорости

Когда регулятор скорости функций повернут в положение ползучего режима, этот индикатор напоминает, что все функции переведены в режим самой низкой скорости.



7. Индикатор включения ножного переключателя



Для включения какой-либо функции необходимо нажать ножной переключатель и в течение семи секунд выбрать данную функцию. Индикатор разблокирования показывает, что органы управления действуют. Если в течение семи секунд движение не выбрано, или если прошло семь секунд между окончанием одного и началом следующего движения, индикатор разблокирования погаснет, и чтобы ввести в действие органы управления, нужно будет отпустить и снова нажать ножной переключатель. При отпуске ножного переключателя отключается питание всех органов управления, и включаются тормоза привода.

⚠ ОСТОРОЖНО

ВО ИЗБЕЖАНИЕ ТЯЖЕЛОЙ ТРАВМЫ НЕ СНИМАЙТЕ, НЕ МОДИФИЦИРУЙТЕ НОЖНОЙ ПЕРЕКЛЮЧАТЕЛЬ И НЕ ВЫВОДИТЕ ЕГО ИЗ РАБОТЫ БЛОКИРОВКОЙ ИЛИ ДРУГИМИ СПОСОБАМИ.

8. Индикатор запальных свечей

Показывает, что запальные свечи работают. Прежде чем проворачивать коленчатый вал двигателя после включения зажигания, подождите, пока не погаснет индикатор.



9. Индикатор уровня топлива

Показывает уровень топлива в топливном баке.

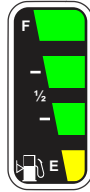

10. Индикатор неисправности системы выравнивания

Указывает на наличие неисправности в электронной системе выравнивания. Индикатор неисправности будет мигать, и раздастся звуковой сигнал. По умолчанию все функции будут переведены в ползучий режим, если стрела выдвинута из транспортного положения (на 61 см) или поднята над горизонталью более чем на 15 градусов.



11. Индикатор неисправности системы контроля токсичности отработавших газов двигателя

Индикатор загорается при возникновении какой-либо неисправности в системе доочистки отработавших газов.



12. Индикатор перегрузки платформы

Показывает, что платформа перегружена.



13. Индикатор необходимости обслуживания канатов

Показывает, что канаты ослаблены или порваны, и перед началом эксплуатации машины их необходимо отремонтировать или отрегулировать.



14. Индикатор неисправности двигателя

Указывает на неисправность двигателя, требующую проведения обслуживания.



15. Индикатор температуры в системе контроля токсичности отработавших газов

Индикатор загорается, когда температура по показаниям датчика системы контроля токсичности отработавших газов двигателя становится высокой.



РАЗД. 4. РАБОТА МАШИНЫ

4.1 ОПИСАНИЕ

Данная машина представляет собой передвижную подъемную платформу, которая предназначена для размещения людей вместе с их необходимыми инструментами и материалами в местах выполнения работ.

Главный пульт управления оператора находится на платформе. С этого пульта управления оператор может управлять движением машины вперед и назад. Оператор может поднимать и опускать верхнюю и нижнюю секции стрелы или поворачивать стрелу влево и вправо. Стандартная стрела непрерывно поворачивается на 360 градусов влево или вправо от положения для хранения. На машине имеется пульт управления с земли, которым блокируется пульт управления с платформы. С помощью органов управления с земли можно управлять всеми функциями, кроме движения и рулевого управления. Кроме выполнения осмотров и функциональной проверки, органы управления с земли предназначаются для использования в аварийных ситуациях, чтобы опустить платформу на землю, если оператор, находящийся на платформе, не в состоянии это сделать.

4.2 РАБОЧИЕ ХАРАКТЕРИСТИКИ И ОГРАНИЧЕНИЯ

Грузоподъемность

Подъем стрелы над горизонталью с грузом или без груза на платформе основывается на следующих критериях.

1. Машина размещена на ровной и твердой поверхности в пределах допустимых значений максимального рабочего уклона.
2. Вес груза не превышает номинальной расчетной грузоподъемности, установленной изготовителем.
3. Все системы машины функционируют нормально.
4. После поставки компанией JLG машина не подверглась никаким изменениям.

Система измерения нагрузки на платформу (LSS)

Система измерения нагрузки на платформу предоставляет информацию о грузоподъемности платформы для системы управления.

Если система LSS регистрирует состояние перегрузки, функции стрелы выключаются, загораются индикаторы перегрузки на обоих пультах управления, и раздается аварийный звуковой сигнал перегрузки. Уменьшите вес находящегося на платформе груза, чтобы он не превышал номинальную рабочую нагрузку, указанную на табличке с информацией о грузоподъемности. После этого элементы управления снова будут работать.

Устойчивость

Устойчивость машины определяется двумя (2) параметрами, которые называют устойчивостью к опрокидыванию ВПЕРЕД и НАЗАД. Положение машины с минимальной устойчивостью к опрокидыванию ВПЕРЕД показано на (См. Рис. 4-2.), а положение машины с минимальной устойчивостью к опрокидыванию НАЗАД показано на (См. Рис. 4-1.)

▲ ОСТОРОЖНО

ВО ИЗБЕЖАНИЕ ОПРОКИДЫВАНИЯ ВПЕРЕД ИЛИ НАЗАД НЕ ПЕРЕГРУЖАЙТЕ МАШИНУ И НЕ ЭКСПЛУАТИРУЙТЕ МАШИНУ ВНЕ ПРЕДЕЛОВ ДОПУСТИМЫХ ЗНАЧЕНИЙ МАКСИМАЛЬНОГО РАБОЧЕГО УКЛОНА.



Рис. 4-1. Положение минимальной устойчивости против опрокидывания назад



Рис. 4-2. Положение минимальной устойчивости против опрокидывания вперед

4.3 РАБОТА ДВИГАТЕЛЯ

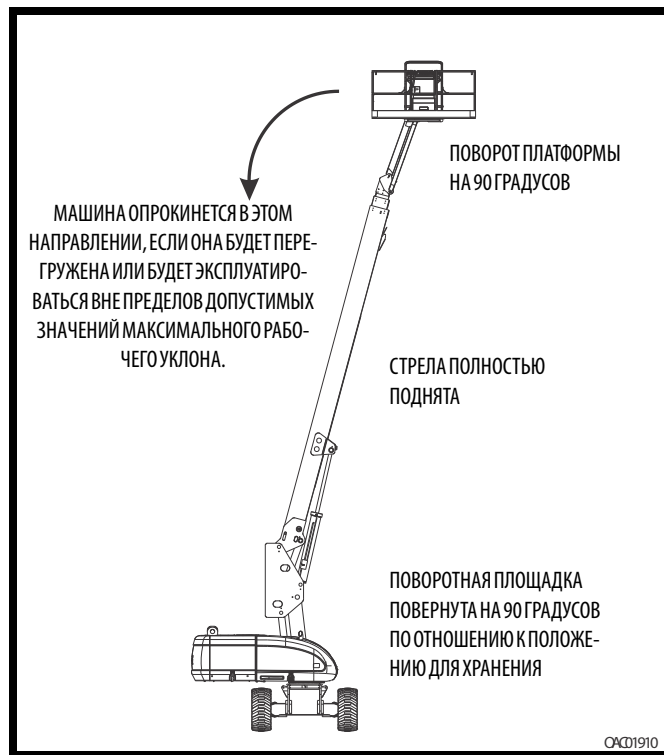
ПРИМЕЧАНИЕ. Если машина эксплуатируется на больших высотах над уровнем моря, может наблюдаться ухудшение ее рабочих характеристик из-за снижения плотности воздуха.

ПРИМЕЧАНИЕ. Если машина эксплуатируется при высоких температурах окружающей среды, может наблюдаться ухудшение ее рабочих характеристик и повышение температуры охлаждающей жидкости двигателя.

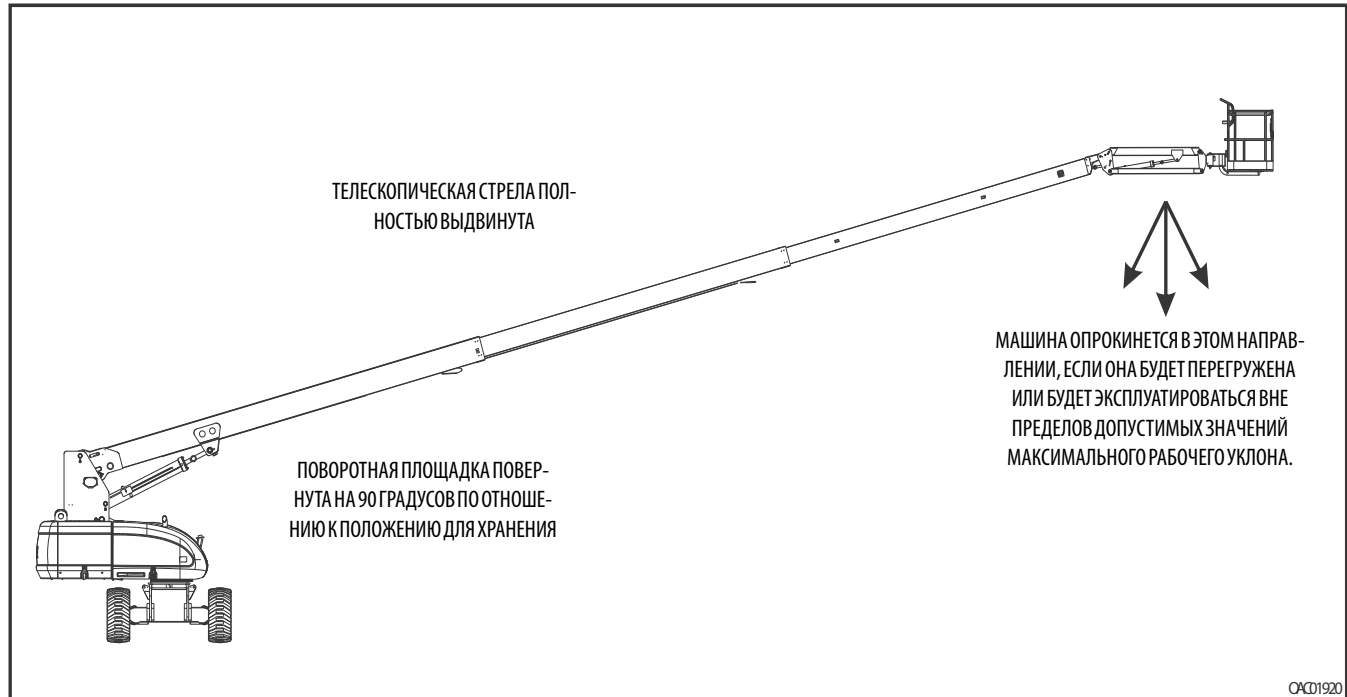
ПРИМЕЧАНИЕ. Для получения сведений об эксплуатации машины в аномальных условиях обратитесь в отдел обслуживания клиентов компании JLG.

ПРИМЕЧАНИЕ. Первоначальный запуск двигателя всегда должен осуществляться с помощью пульта управления с земли.

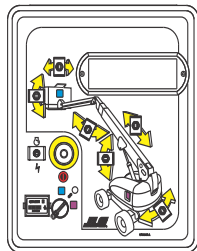

Процедура запуска

ВНИМАНИЕ

ЕСЛИ ДВИГАТЕЛЬ НЕ ЗАПУСКАЕТСЯ НАДЛЕЖАЩИМ ОБРАЗОМ, ЕГО НЕ СЛЕДУЕТ ДОЛГО ПРОВОРАЧИВАТЬ РУКОЯТКОЙ. ЕСЛИ ДВИГАТЕЛЬ СНОВА НЕ ЗАПУСКАЕТСЯ, ДАЙТЕ СТАРТЕРУ «ОСТЫТЬ» В ТЕЧЕНИЕ 2–3 МИНУТ. ЕСЛИ ДВИГАТЕЛЬ НЕ ЗАПУСКАЕТСЯ ПОСЛЕ НЕСКОЛЬКИХ ПОПЫТОК, ОБРАТИТЕСЬ К РУКОВОДСТВУ ПО ТЕХОБСЛУЖИВАНИЮ ДВИГАТЕЛЯ.

ПРИМЕЧАНИЕ. Только для дизельных двигателей: после включения зажигания оператор должен подождать, пока не погаснет индикаторная лампа свечи подогрева, прежде чем запускать двигатель рукояткой.



1. Поверните селекторный переключатель «Платформа/земля» в положение управления с земли.



2. Включите переключатель «Питание и аварийный останов».



3. Нажимайте переключатель запуска двигателя до тех пор, пока двигатель не запустится.



7. На пульте управления с платформы поднимите переключатель «Питание / аварийный останов».



⚠ ВНИМАНИЕ

ДО ПРИЛОЖЕНИЯ КАКИХ-ЛИБО НАГРУЗОК ДАЙТЕ ДВИГАТЕЛЮ ПРОГРЕТЬСЯ В ТЕЧЕНИЕ НЕСКОЛЬКИХ МИНУТ НА МАЛОЙ СКОРОСТИ.

4. После достаточного прогрева двигателя нажмите переключатель «Питание и аварийный останов» и выключите двигатель.



5. Установите селекторный переключатель «Платформа/земля» в положение «Платформа».



6. На пульте управления с земли поднимите переключатель «Питание / аварийный останов».



8. Нажимайте переключатель запуска двигателя до тех пор, пока двигатель не запустится.



ПРИМЕЧАНИЕ. Чтобы заработал стартер, ножной переключатель должен быть отпущен (поднят вверх). Если стартер начинает работать, когда ножной переключатель нажат, НЕ РАБОТАЙТЕ НА МАШИНЕ.

Процедура останова

⚠ ВНИМАНИЕ

ЕСЛИ НЕИСПРАВНОСТЬ ДВИГАТЕЛЯ ВЫЗЫВАЕТ НЕЗАПЛАНИРОВАННОЕ ВЫКЛЮЧЕНИЕ, ОПРЕДЕЛИТЕ ПРИЧИНУ И УСТРАНИТЕ ЕЕ ДО ПОВТОРНОГО ЗАПУСКА ДВИГАТЕЛЯ.

1. Снимите всю нагрузку и дайте двигателю поработать в течение 3–5 минут на малой скорости; это позволит еще снизить внутреннюю температуру двигателя.
2. Нажмите переключатель питания/аварийного останова.



3. Установите селекторный переключатель «Платформа/земля» в положение «Выкл.».



Подробную информацию см. в руководстве изготовителя двигателя.

Отсечной воздушный клапан (ASOV) (при наличии)

Отсечной воздушный клапан (ASOV) представляет собой устройство защиты от превышения скорости, закрепленное на воздухозаборной системе двигателя. При задействовании клапана он блокирует забор воздуха, останавливая двигатель. Чтобы убедиться, что клапан находится в надлежащем рабочем состоянии, рекомендуется проводить еженедельные проверки.

1. Запустите двигатель на холостом ходу.
2. Откройте красное ограждение переключателя проверки ASOV, а затем установите переключатель в режим проверки.

ПРИМЕЧАНИЕ. Переключатель проверки расположен под капотом слева от пульта управления с земли (ищите наклейку проверки).



3. На пульте управления с земли выберите и включите любую функцию, пока клапан не будет задействован при тестовых 1500 об/мин. После задействования клапана двигатель будет выключен.
4. Выключите зажигание.

5. Осмотрите клапан и убедитесь, что он находится в надлежащем состоянии.
6. Выполните сброс клапана, повернув ручку клапана в открытое положение.

ПРИМЕЧАНИЕ. Ручку не удастся повернуть, пока не будет выключена машина. Убедитесь, что переключатель зажигания повернут в выключенное положение.

▲ ОСТОРОЖНО

НЕ ИСПОЛЬЗУЙТЕ ASOV В КАЧЕСТВЕ АЛЬТЕРНАТИВЫ НАДЛЕЖАЩЕМУ ВЫКЛЮЧЕНИЮ МАШИНЫ.



Рис. 4-3. Сброс ASOV (возврат из открытого в закрытое положение)

Система резервного остатка топлива / выключения

ПРИМЕЧАНИЕ. Для проверки настроек машины изучите руководство по техобслуживанию и ремонту и обратитесь к квалифицированному механику JLG.

Система отключения подачи топлива контролирует уровень топлива в баке и регистрирует состояние, когда уровень топлива становится низким. Система управления JLG автоматически выключает двигатель до того, как топливо в баке закончится, если только машина не настроена на повторный запуск двигателя.

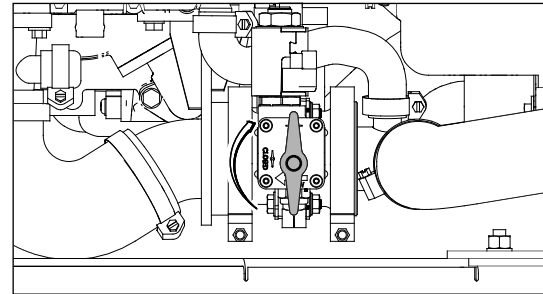
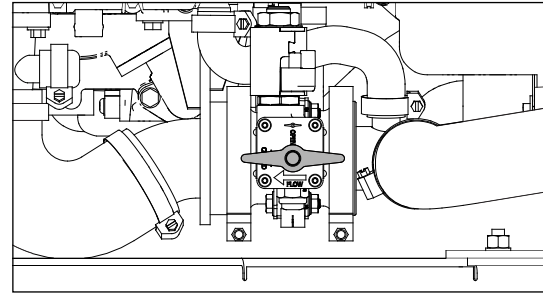
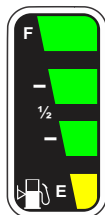

Если уровень топлива доходит до диапазона «Пустой бак», индикатор низкого уровня топлива начинает мигать с периодичностью один раз в секунду, и для работы двигателя остается примерно 60 минут. Если система находится в таком состоянии и автоматически выключает двигатель, или если оператор вручную выключает двигатель до истечения оставшихся 60 минут работы, индикатор низкого уровня топлива будет мигать с периодичностью 10 раз в секунду, а двигатель будет реагировать в соответствии с настройками машины. Доступны следующие параметры настройки:

- Один повторный запуск двигателя — при выключении двигателя оператору будет разрешено выключить и снова включить питание, а затем произвести повторный запуск двигателя один раз приблизительно на 2 минуты. По истечении 2 минут работы или в случае выключения двигателя оператором до окончания 2 минут работы повторный запуск двигателя не может быть произведен до тех пор, пока в бак не будет добавлено топливо.
- Повторный запуск двигателя — при выключении двигателя оператору будет разрешено выключить и снова включить питание, а затем произвести повторный запуск двигателя приблизительно на 2 минуты. По истечении 2 минут работы оператор может выключить и снова включить питание, а затем произвести повторный запуск двигателя еще на 2 минуты. Оператор может повторять этот процесс до тех пор, пока топливо не закончится полностью.
- Останов двигателя — при выключении двигателя повторный запуск не будет разрешен до тех пор, пока в бак не будет добавлено топливо.

4.4 САЖЕВЫЙ ФИЛЬТР (ПРИ НАЛИЧИИ)

Сажевый фильтр (DPF) представляет собой систему контроля токсичности отработавших газов, которая используется в дизельных двигателях и требует вмешательства оператора для обеспечения надлежащей работы.

Для обеспечения максимально эффективной работы систему DPF необходимо очищать с использованием одного из двух методов: очистки во время стоянки или сервисной очистки во время стоянки. Очистка во время стоянки — это любая очистка, которая запрашивается двигателем вне интервалов регламентного техобслуживания (например, если система обнаруживает чрезмерное количество сажи в корпусе DPF). Сервисная очистка во время стоянки — это очистка, запрашиваемая двигателем с периодичностью проведения регламентного техобслуживания.

ПРИМЕЧАНИЕ. После выполнения обычной или сервисной очистки во время стоянки система будет снова устанавливать счетчик часов с момента проведения техобслуживания на нуль часов.

Очистка во время стоянки

Для выполнения очистки во время стоянки должны соблюдаться следующие условия.

- Машина не должна двигаться
- Стрела должна находиться в транспортном положении
- На платформе не должно быть людей
- Двигатель должен работать на холостом ходу
- Температура охлаждающей жидкости должна быть выше 40°C
- Машина должна находиться в режиме управления с земли

1. Когда требуется очистка во время стоянки, будет мигать индикатор сажевого фильтра (DPF) на пульте управления с платформы.



2. Переместите машину в подходящую зону, где отсутствуют горючие материалы и люди, которые могли бы подвергнуться воздействию горячих отработавших газов.

3. Запустите процесс очистки, нажав кнопку DPF на пульте управления с земли на 3 секунды. На дисплее появится следующий экран.

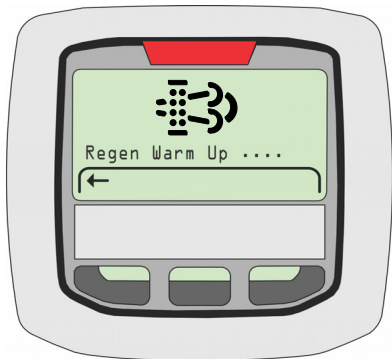

4. Начнется главный процесс очистки, который будет продолжаться приблизительно 30–60 минут. На следующем экране будет показываться, что процесс начался. Кроме того, на этом экране имеется индикатор хода выполнения, который показывает ход выполнения процесса очистки.

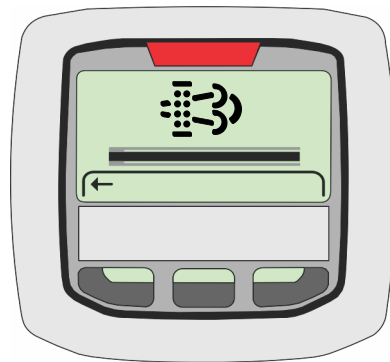
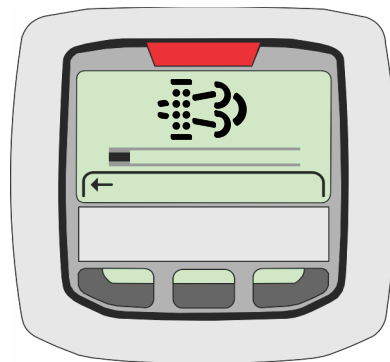

5. После окончания процесса очистки двигатель будет работать приблизительно 5 минут. Это время требуется для того, чтобы двигатель и система доочистки отработавших газов (EAT) могли остыть. На дисплее появится экран «Regen Complete» («Регенерация завершена»), показанный на иллюстрации, и индикатор температуры в системе контроля токсичности отработавших газов погаснет.

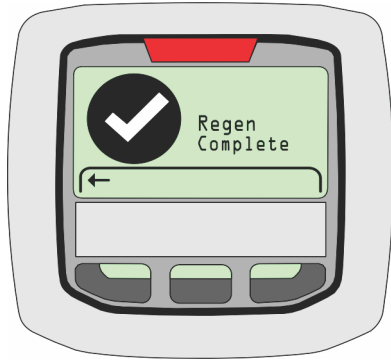

Методы иницирования сервисной очистки во время стоянки

Сервисная очистка во время стоянки может быть иницирована одним из двух методов: с помощью анализатора или с помощью кнопки DPF на пульте управления с земли. При этом должны соблюдаться все те же условия, которые указаны в разделе «Очистка во время стоянки».

Отмена сервисной очистки во время стоянки

Сервисная очистка во время стоянки будет немедленно прекращаться в следующих случаях:

- Перевод селекторного переключателя «Платформа/земля» из положения «Земля» в положение «Платформа»
- Включение переключателя любой функции для выполнения какой-либо функции стрелы
- Выключение двигателя

В случае прерывания сервисной очистки во время стоянки ее необходимо иницировать повторно, а на дисплее будет отображаться экран «Regen Failed» («Выполнить регенерацию не удалось»), показанный на иллюстрации.

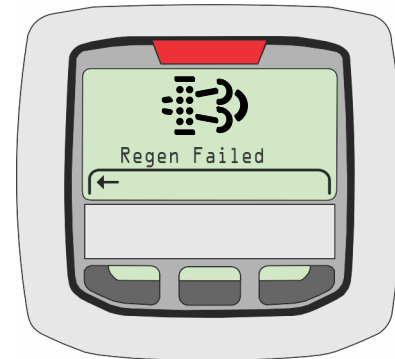

Неудачное выполнение очистки

В случае неудачного выполнения очистки на дисплее будет отображаться пиктограмма DPF. Возможные причины неудачного выполнения очистки:

- Двигатель не прогреет
- Бак DEF замерз
- Во время выполнения очистки были включены функции машины
- Имеются другие активные неисправности двигателя

На дисплее будет отображаться экран «Regen Failed» («Выполнить регенерацию не удалось»), показанный на иллюстрации. Если очистка завершилась неудачей, процесс необходимо выполнить повторно.

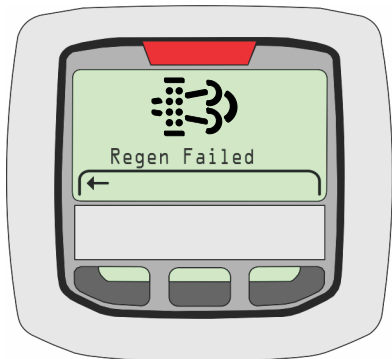

Замена фильтра DPF в связи с заполнением золой

В DPF скапливаются негорючие частицы, которые не могут быть удалены с помощью процесса очистки во время стоянки. В случае скапливания золы требуются техобслуживание и/или замена фильтра.

На необходимость техобслуживания или замены фильтра DPF указывает пиктограмма необходимости замены DPF, отображаемая на дисплее.









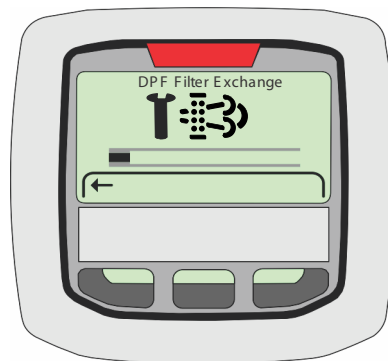

Табл. 4-1. Замена фильтра DPF из-за заполнения золой

	Заполнение золой	Индикатор необходимости замены фильтра DPF	Индикатор неисправности двигателя	Ограничение работоспособности
Нормальная работа	<100%	--	--	Нет
Требуется замена фильтра	≥100%		--	Нет
Уровень предупреждения	≥105%	Мигает 	--	Нет
Уровень предупреждения	≥110%	Мигает 	горит непрерывно 	Машина переводится в ползучий режим, и становится активным код DTC. Обратитесь к дилеру компании Deutz

РАЗД. 4 — РАБОТА МАШИНЫ

Уровни очистки во время стоянки		Число часов работы машины с момента последней очистки	Индикатор неисправности двигателя	Индикатор DPF	Индикатор температуры в системе контроля токсичности отработавших газов*	Ограничение работоспособности	Замечания
0	Нормальная работа	0–500	--	--		Нет	В период между 500 и 650 моточасов цикл очистки может быть инициирован с помощью анализатора JLG.
		500–650					
1	Требуется остановка машины	650–750	--			Нет	Температура охлаждающей жидкости двигателя должна составлять >40°C, а машина должна находиться в режиме управления с земли.
2	Уровень предупреждения	750–775	горит непрерывно 			Машина переводится в ползучий режим, и становится активным код DTC	
3	Уровень выключения	>775	Мигает 			Блокировка холостого хода. Функции стрелы блокируются, и стрела фиксируется в транспортном положении.	Обратитесь к дилеру компании Deutz
4	Замена фильтра	Регенерация DPF НЕВОЗМОЖНА Требуется замена фильтра DPF	Мигает 			Блокировка холостого хода. Функции стрелы блокируются, и стрела фиксируется в транспортном положении.	

*При выполнении очистки во время стоянки индикатор температуры в системе контроля токсичности отработавших газов горит непрерывно

Уровни заполнения сажей	Заполнение сажей / время	Методы инициирования очистки DPF	Индикатор неисправности двигателя	Индикатор DPF	Индикатор температуры в системе контроля токсичности отработавших газов*	Ограничение работоспособности	Замечания
Нормальная работа	<99%		--	--		Нет	
Требуется остановка машины	100–109% или 100 моточасов	Переключатель в машине JLG или анализатор JLG	--			Нет	Индикация необходимости очистки во время стоянки будет сохраняться в течение 100 моточасов или до тех пор, пока заполнение сажей не достигнет 109%
Уровень предупреждения	109–125% или 25 моточасов	Переключатель в машине JLG или анализатор JLG	горит непрерывно 			Машина переводится в ползучий режим, и становится активным код DTC	Индикация уровня предупреждения (ограничения работоспособности) будет сохраняться в течение 25 моточасов или до тех пор, пока заполнение сажей не достигнет 125%

РАЗД. 4 — РАБОТА МАШИНЫ

Уровни заполнения сажей	Заполнение сажей / время	Методы иницирования очистки DPF	Индикатор неисправности двигателя	Индикатор DPF	Индикатор температуры в системе контроля токсичности отработавших газов*	Ограничение работоспособности	Замечания
Уровень выключения	125–161%	Очистка DPF невозможна	Мигает 			Блокировка холодного хода. Функции стрелы блокируются, и стрела фиксируется в транспортном положении	Обратитесь к дилеру компании Deutz
Замена фильтра	>161%	Очистка DPF невозможна	Мигает 			Блокировка холодного хода. Функции стрелы блокируются, и стрела фиксируется в транспортном положении	

*При выполнении очистки во время стоянки индикатор температуры в системе контроля токсичности отработавших газов горит непрерывно



Рис. 4-4. Продольный и поперечный уклоны

4.5 ДВИЖЕНИЕ (ХОД)

ПРИМЕЧАНИЕ. Когда верхняя стрела поднята приблизительно на 11 градусов над горизонталью, скоростная передача автоматически переводится на малую скорость.

ПРИМЕЧАНИЕ. Значения способности движения по склону и бокового откоса см. в таблице «Рабочие характеристики».

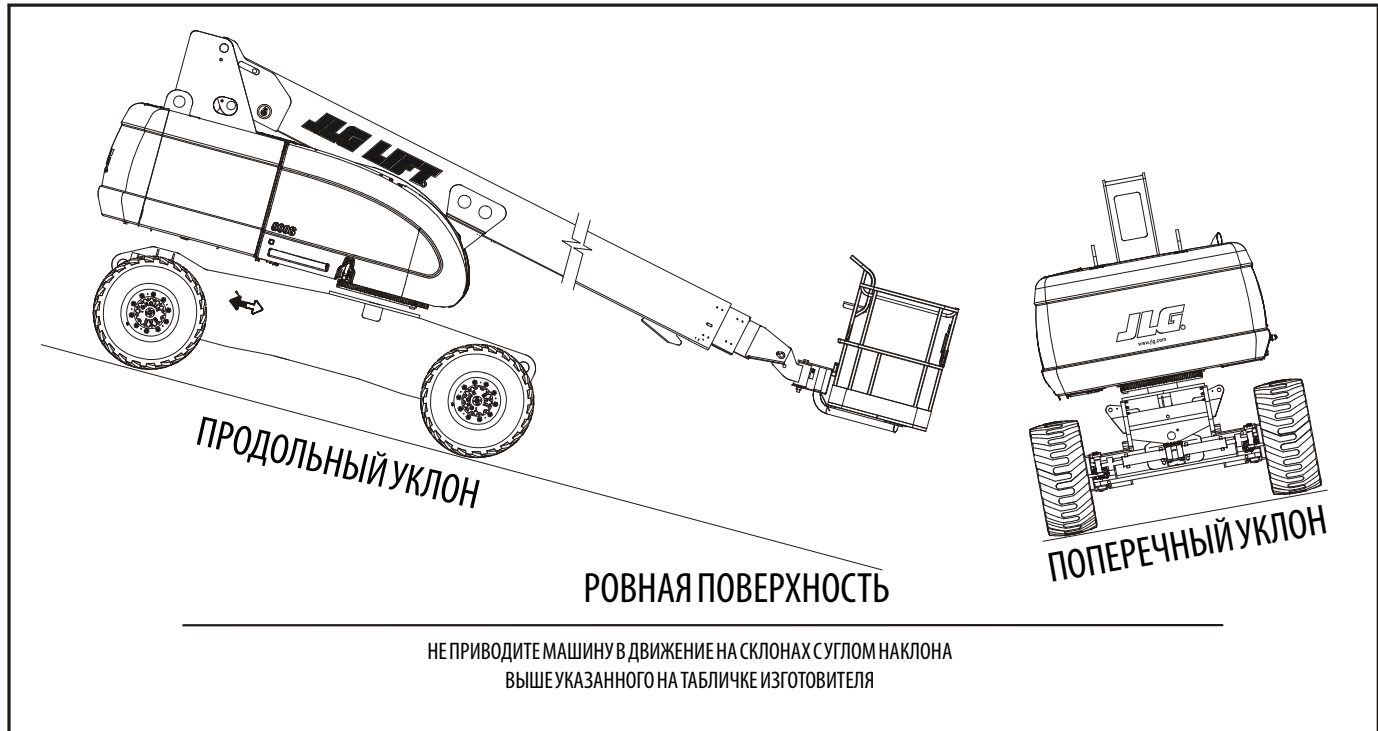
Все значения способности движения по склону и бокового откоса основаны на измерениях при условии, что стрела машины находится в положении для хранения, полностью опущена и втянута.

Движение ограничивается двумя факторами.

1. Способность движения по склону — уклон, который может преодолеть машина, выраженная в процентном соотношении.
2. Боковой откос — это угол уклона, который машина может преодолеть.

▲ ОСТОРОЖНО

ПЕРЕМЕЩАТЬ ПЕРЕДВИЖНУЮ ПОДЪЕМНУЮ ПЛАТФОРМУ НЕ В РЕЖИМЕ ТРАНСПОРТИРОВКИ МОЖНО ТОЛЬКО ПО РОВНЫМ ТВЕРДЫМ ПОВЕРХНОСТЯМ В ПРЕДЕЛАХ ДОПУСТИМЫХ ЗНАЧЕНИЙ МАКСИМАЛЬНОГО РАБОЧЕГО УКЛОНА.

ВО ИЗБЕЖАНИЕ ПОТЕРИ УПРАВЛЯЕМОСТИ И ОПРОКИДЫВАНИЯ НЕ ВЕДИТЕ МАШИНУ ПО СКЛОНАМ С УГЛОМ, ПРЕВЫШАЮЩИМ ЗНАЧЕНИЕ, УКАЗАННОЕ В РАЗДЕЛЕ РАБОЧИХ ХАРАКТЕРИСТИК ЭТОГО РУКОВОДСТВА.

ПРЕЖДЕ ЧЕМ НАЧИНАТЬ ДВИЖЕНИЕ НА ЗАМЕТНОЕ РАССТОЯНИЕ, УБЕДИТЕСЬ В ТОМ, ЧТО ЗАМОК ПОВОРОТНОЙ ПЛОЩАДКИ ЗАПЕРТ.

НЕ ВЕДИТЕ МАШИНУ ПО БОКОВЫМ ОТКОСАМ С УГЛОМ БОЛЬШЕ 4 ГРАДУСОВ.

СОБЛЮДАЙТЕ ИСКЛЮЧИТЕЛЬНУЮ ОСТОРОЖНОСТЬ ПРИ ДВИЖЕНИИ ЗАДНИМ ХОДОМ И ВСЕГДА — ПРИ ДВИЖЕНИИ С ПОДНЯТОЙ ПЛАТФОРМОЙ.

ПЕРЕД НАЧАЛОМ ДВИЖЕНИЯ ОБЯЗАТЕЛЬНО РАСПОЛОЖИТЕ СТРЕЛУ НАД ЗАДНЕЙ ВЕДУЩЕЙ ОСЬЮ. ЕСЛИ СТРЕЛА НАХОДИТСЯ НАД ПЕРЕДНИМИ КОЛЕСАМИ, РУЛЕВОЕ УПРАВЛЕНИЕ И УПРАВЛЕНИЕ ХОДОМ БУДЕТ РЕВЕРСИРОВАНО. НАЙДИТЕ ЧЕРНО-БЕЛЫЕ СТРЕЛКИ ОРИЕНТАЦИИ НА СРЕДСТВАХ УПРАВЛЕНИЯ ШАССИ И ПЛАТФОРМЫ. ПЕРЕМЕЩАЙТЕ СРЕДСТВА УПРАВЛЕНИЯ ДВИЖЕНИЕМ В ТРЕБУЕМОМ НАПРАВЛЕНИИ В СООТВЕТСТВИИ СО СТРЕЛКАМИ-УКАЗАТЕЛЯМИ.

Передний и задний ход

1. На пульте управления с платформы оттяните переключатель аварийного останова и нажмите ножной переключатель.



- Установите контроллер хода на ПЕРЕДНИЙ или ЗАДНИЙ ход.

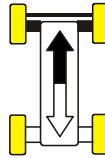

Эта машина оснащена индикатором ориентации движения. Желтая индикаторная лампочка на пульте управления с платформы показывает, что стрела повешена вне задних управляемых шин и машина может переместиться в направлении, противоположном заданному средствами управления. Если загорается эта индикаторная лампочка, включите функцию движения следующим образом:



- Для установки направления движения машины согласуйте направления черной и белой стрелок на пульте управления с платформы и на шасси.

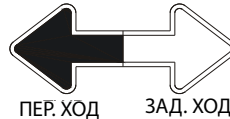

- Нажмите и отпустите переключатель блокировки ориентации движения. Через 3 секунды медленно переместите средство управления движением к стрелке, совмещенной с намечаемым направлением движения. Индикаторная лампочка будет мигать в течение 3 секунд до тех пор, пока не будет выбрана функция движения.



Движение по склону

При движении по склону максимальные силы торможения и сцепления достигаются, когда стрела сложена и находится над задним (ведущим) мостом на одной линии с направлением движения. При подъеме по склону ведите машину передним ходом, а при спуске по склону — задним ходом. Не превышайте максимальный номинальный уклон при движении машины.



Рис. 4-5. Движение по склону

ПРИМЕЧАНИЕ

ЕСЛИ СТРЕЛА НАХОДИТСЯ НАД ПЕРЕДНИМ (УПРАВЛЯЕМОМ) МОСТОМ, НАПРАВЛЕНИЯ РУЛЕВОГО УПРАВЛЕНИЯ И ДВИЖЕНИЯ БУДУТ ПРОТИВОПОЛОЖНЫ НАПРАВЛЕНИЯМ ПЕРЕМЕЩЕНИЯ ОРГАНОВ УПРАВЛЕНИЯ.

4.6 РУЛЕВОЕ УПРАВЛЕНИЕ

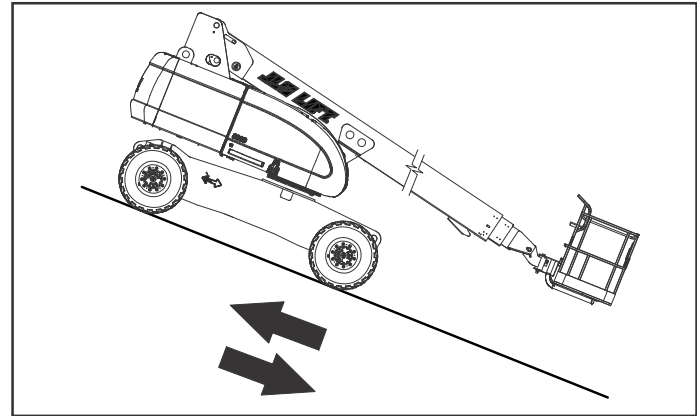
На контроллере хода/управления установите тумблер в положение направо или налево для поворота в соответствующем направлении.



4.7 ПЛАТФОРМА

Выравнивание платформы

⚠ ОСТОРОЖНО

ИСПОЛЬЗУЙТЕ ФУНКЦИЮ БЛОКИРОВКИ ВЫРАВНИВАНИЯ ПЛАТФОРМЫ ТОЛЬКО ПРИ НЕБОЛЬШИХ НАКЛОНАХ ПЛАТФОРМЫ. НЕВЕРНОЕ ИСПОЛЬЗОВАНИЕ МОЖЕТ ПРИВЕСТИ К ПАДЕНИЮ ИЛИ СМЕЩЕНИЮ ГРУЗА ИЛИ ЛЮДЕЙ. НЕСОБЛЮДЕНИЕ ЭТОГО ТРЕБОВАНИЯ МОЖЕТ ПРИВЕСТИ К СМЕРТИ ИЛИ ТЯЖЕЛОЙ ТРАВМЕ.

Для подъема или опускания установите переключатель управления уровнем платформы в верхнее или нижнее положение и удерживайте его, пока платформа не достигнет нужного уровня.



Вращение платформы

Чтобы повернуть платформу влево или вправо, используйте переключатель поворотного устройства платформы для выбора направления поворота и удерживайте переключатель, пока не платформа не будет выровнена.



4.8 СТРЕЛА

⚠ ОСТОРОЖНО

НА ПАНЕЛИ ИНДИКАТОРОВ ПУЛЬТА УПРАВЛЕНИЯ С ПЛАТФОРМЫ НАХОДИТСЯ КРАСНЫЙ СИГНАЛЬНЫЙ ИНДИКАТОР НАКЛОНА, КОТОРЫЙ ЗАГОРАЕТСЯ, КОГДА ШАССИ НАХОДИТСЯ НА ЧРЕЗМЕРНО КРУТОМ СКЛОНЕ. НЕ ПОВОРАЧИВАЙТЕ СТРЕЛУ И НЕ ПОДНИМАЙТЕ ЕЕ ИЗ ГОРИЗОНТАЛЬНОГО ПОЛОЖЕНИЯ, КОГДА ГОРИТ ЭТОТ ИНДИКАТОР.

НЕ ПОЛАГАЙТЕСЬ НА СИГНАЛЬНЫЙ ИНДИКАТОР НАКЛОНА КАК НА ИНДИКАТОР УРОВНЯ ШАССИ. СИГНАЛЬНЫЙ ИНДИКАТОР НАКЛОНА ЛИШЬ ПОКАЗЫВАЕТ, ЧТО ШАССИ НАХОДИТСЯ НА ЧРЕЗМЕРНО КРУТОМ СКЛОНЕ (5 ГРАДУСОВ ИЛИ БОЛЕЕ). ПЕРЕД НАЧАЛОМ ПОВОРОТА СТРЕЛЫ, ПОДЪЕМА СТРЕЛЫ ВЫШЕ ГОРИЗОНТАЛЬНОГО ПОЛОЖЕНИЯ ИЛИ ДВИЖЕНИЯ С ПОДНЯТОЙ СТРЕЛОЙ НЕОБХОДИМО ВЫРАВНЯТЬ ШАССИ.

ЕСЛИ СИГНАЛЬНЫЙ ИНДИКАТОР НАКЛОНА ЗАГОРАЕТСЯ, КОГДА СТРЕЛА ПОДНЯТА ВЫШЕ ГОРИЗОНТАЛЬНОГО ПОЛОЖЕНИЯ, ВО ИЗБЕЖАНИЕ ОПРОКИДЫВАНИЯ ОПУСТИТЕ ПЛАТФОРМУ ДО УРОВНЯ ЗЕМЛИ. ЗАТЕМ, ПРЕЖДЕ ЧЕМ ПОДНИМАТЬ СТРЕЛУ, ПЕРЕСТАВЬТЕ МАШИНУ ТАК, ЧТОБЫ ШАССИ БЫЛО ВЫРОВНЕНО.

ЕСЛИ ПЛАТФОРМА НЕ ОСТАНАВЛИВАЕТСЯ ПОСЛЕ ОТПУСКАНИЯ ПЕРЕКЛЮЧАТЕЛЯ ИЛИ РЫЧАГА УПРАВЛЕНИЯ, СНИМИТЕ НОГУ С НОЖНОГО ПЕРЕКЛЮЧАТЕЛЯ ИЛИ ОСТАНОВИТЕ МАШИНУ ПЕРЕКЛЮЧАТЕЛЕМ АВАРИЙНОГО ОСТАНОВА.

⚠ ОСТОРОЖНО

ВО ИЗБЕЖАНИЕ ТЯЖЕЛОЙ ТРАВМЫ НЕ РАБОТАЙТЕ НА МАШИНЕ, ЕСЛИ КАКОЙ-ЛИБО ИЗ РЫЧАГОВ ИЛИ ТУМБЛЕРОВ, УПРАВЛЯЮЩИХ ДВИЖЕНИЯМИ ПЛАТФОРМЫ, ПРИ ОТПУСКАНИИ НЕ ВОЗВРАЩАЕТСЯ В ПОЛОЖЕНИЕ «ВЫКЛЮЧЕНО» (В НЕЙТРАЛЬНОЕ ПОЛОЖЕНИЕ).

⚠ ВНИМАНИЕ

ВО ИЗБЕЖАНИЕ СТОЛКНОВЕНИЯ И ТРАВМЫ, ЕСЛИ ПЛАТФОРМА НЕ ОСТАНАВЛИВАЕТСЯ, КОГДА ПЕРЕКЛЮЧАТЕЛЬ ИЛИ РЫЧАГ УПРАВЛЕНИЯ ОТПУЩЕН, СНИМИТЕ НОГУ С НОЖНОГО ПЕРЕКЛЮЧАТЕЛЯ ИЛИ ОСТАНОВИТЕ МАШИНУ КНОПКОЙ АВАРИЙНОГО ОСТАНОВА.

Поворот стрелы

Чтобы повернуть стрелу, используйте переключатель управления вращением для выбора правого или левого направления вращения.



ПРИМЕЧАНИЕ

ПРИ ПОВОРОТЕ СРЕЛЫ УБЕДИТЕСЬ В НАЛИЧИИ ДОСТАТОЧНОГО ПРОСТРАНСТВА, ЧТОБЫ СРЕЛА НЕ НАТЫКАЛАСЬ НА ОКРУЖАЮЩИЕ СТЕНЫ, ПЕРЕГОРОДКИ И ОБОРУДОВАНИЕ.

ПРИМЕЧАНИЕ. На машинах для рынка ЕС при работе стрелой ход и рулевое управление блокируются.

Подъем и опускание стрелы

Чтобы поднять или опустить стрелу, нажимайте переключатель подъема стрелы вверх или вниз до достижения нужной высоты.

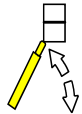

Телескопирование главной стрелы

Чтобы выдвинуть или втянуть главную стрелу, используйте переключатель управления телескопической системой для выбора движения внутрь или наружу.

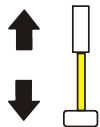

4.9 УПРАВЛЕНИЕ СКОРОСТЬЮ РАБОТЫ

Этот орган управления отвечает за скорость телескопирования и поворота. При повороте ручки против часовой стрелки до щелчка функции хода, подъема главной стрелы, телескопирования и поворота переводятся в ползучий режим.

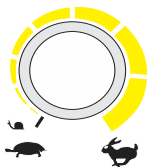

4.10 БЛОКИРОВКА СИСТЕМЫ ОБЕСПЕЧЕНИЯ БЕЗОПАСНОСТИ МАШИНЫ (MSSO) (ПРИ НАЛИЧИИ)

Блокировка системы обеспечения безопасности машины (MSSO) предназначена для обхода блокировки органов управления функциями исключительно с целью аварийной эвакуации оператора с платформы. Для ознакомления с рабочими процедурами см. Разд. 5.5, Блокировка системы обеспечения безопасности машины (MSSO) (при наличии).



4.11 ЭКСПЛУАТАЦИЯ СИСТЕМЫ SKYGUARD

Система SkyGuard обеспечивает повышенный уровень защиты пульта управления. При активации датчика SkyGuard функции, которые использовались в момент активации, реверсируются или выключаются. Дополнительная информация об этих функциях приведена в таблице функций SkyGuard.

Во время активации будет раздаваться звуковой сигнал и будет гореть проблесковый маячок SkyGuard (при наличии), пока датчик и ножной переключатель не будут выключены.

Если датчик SkyGuard остается активированным после реверсирования или выключения функций, нажмите и удерживайте переключатель блокировки SkyGuard для обеспечения возможности нормального использования функций до тех пор, пока датчик не будет выключен.

Для определения типа системы SkyGuard на машине и для ознакомления с информацией о порядке ее активации используйте приведенные иллюстрации. Независимо от типа работа системы SkyGuard в соответствии с таблицей функций SkyGuard не изменяется.

SkyGuard

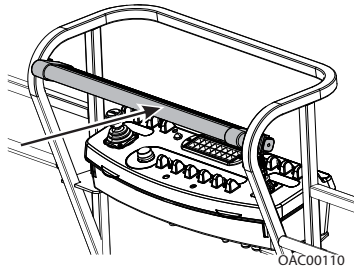

К желтому брусу прилагается усилие приблизительно 222 Н·м.

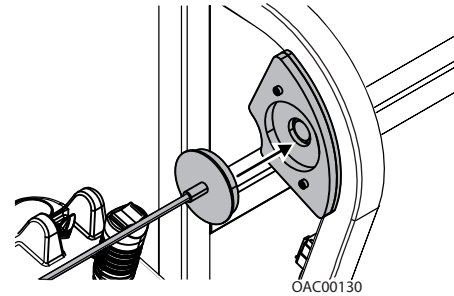

В случае разъединения снова подсоедините магнитный конец троса к кронштейну.

SkyGuard — SkyLine

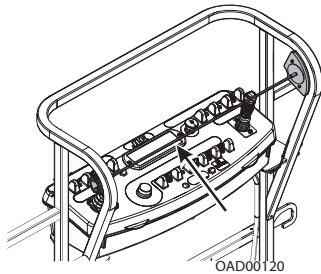

Трос нажимается, и разрывается магнитное соединение между тросом и правым кронштейном.

SkyGuard — SkyEye

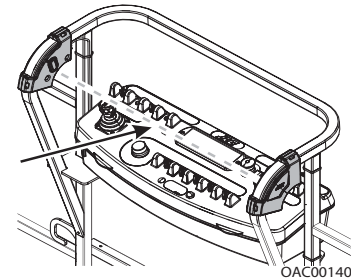

Оператор проходит на пути луча датчика.

Таблица функций SkyGuard

Движение передним ходом	Движение задним ходом	Рулевое управление	Поворот	Подъем стрелы	Опускание стрелы	Выдвижение стрелы	Втягивание стрелы	Подъем гуська	Выравнивание корзины	Вращение корзины
Р*/В**	Р	В	Р	Р	Р	Р	В	В	В	В
Р = активируется реверсирование										
В = активируется выключение										
* DOS (система ориентации движения) включена										
** Система DOS не включена, машина движется прямо, не поворачивая, и активна любая другая гидравлическая функция										
Примечание. Если функция SkyGuard оснащена системой Soft Touch, функции выключаются вместо реверсирования.										

4.12 ПРОВЕРКА БЛОКИРОВКИ КАЧАЮЩЕГОСЯ МОСТА (ПРИ НАЛИЧИИ)

ПРИМЕЧАНИЕ

ПРОВЕРКА СИСТЕМЫ БЛОКИРОВКИ ДОЛЖНА ВЫПОЛНЯТЬСЯ ЕЖЕКВАРТАЛЬНО, А ТАКЖЕ В ЛЮБОЕ ВРЕМЯ ПОСЛЕ ЗАМЕНЫ КАКОГО-ЛИБО КОМПОНЕНТА СИСТЕМЫ ИЛИ НАЛИЧИИ ПОДОЗРЕНИЯ, ЧТО РАБОТА СИСТЕМЫ НАРУШЕНА.

Для ознакомления с процедурой см. Разд. 2.4, Проверка блокировки качающегося моста (при наличии).

4.13 АВАРИЙНАЯ БУКСИРОВКА

⚠ ОСТОРОЖНО

ОСТЕРЕГАЙТЕСЬ ПОТЕРИ УПРАВЛЕНИЯ ТЯГАЧОМ И МАШИНОЙ. МАШИНА НЕ ИМЕЕТ БУКСИРОВОЧНЫХ ТОРМОЗОВ. ТЯГАЧ ДОЛЖЕН ИМЕТЬ ВОЗМОЖНОСТЬ ПОСТОЯННО УПРАВЛЯТЬ МАШИНОЙ. БУКСИРОВКА ПО АВТОМАГИСТРАЛЯМ ЗАПРЕЩЕНА. НЕВЫПОЛНЕНИЕ ИНСТРУКЦИЙ МОЖЕТ СТАТЬ ПРИЧИНОЙ СМЕРТИ ИЛИ ТЯЖЕЛОЙ ТРАВМЫ.

МАКСИМАЛЬНАЯ СКОРОСТЬ БУКСИРОВКИ — 8 КМ/Ч, МАКСИМАЛЬНЫЙ УКЛОН ПРИ БУКСИРОВКЕ — 25%.

⚠ ВНИМАНИЕ

НЕ БУКСИРУЙТЕ МАШИНУ ПРИ РАБОТАЮЩЕМ ДВИГАТЕЛЕ ИЛИ ВВЕДЕННЫХ ПРИВОДНЫХ СТУПИЦАХ.

1. Втяните и опустите стрелу, и установите ее в транспортное положение; заблокируйте поворотную площадку.

2. Отсоедините приводные ступицы, перевернув размыкающую крышку.



Рис. 4-6. Ступица отсоединения привода

3. Завершив буксировку, снова подсоедините приводные ступицы, перевернув размыкающую крышку.

4.14 БУКСИРОВОЧНОЕ ДЫШЛО (ПРИ НАЛИЧИИ)

⚠ ОСТОРОЖНО

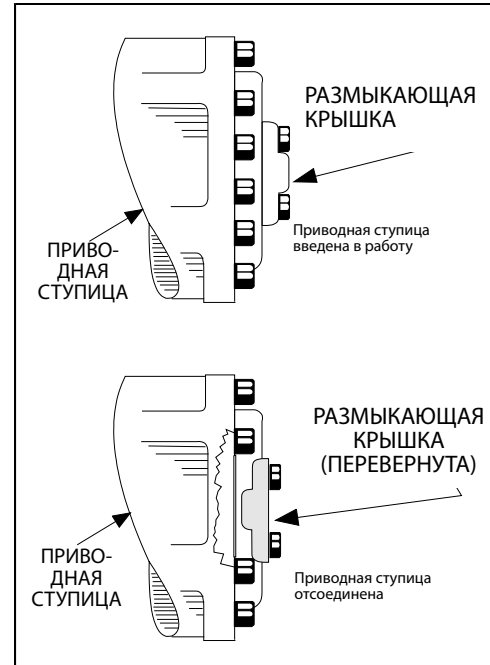
ОСТЕРЕГАЙТЕСЬ ПОТЕРИ УПРАВЛЕНИЯ ТЯГАЧОМ И МАШИНОЙ. МАШИНА НЕ ИМЕЕТ БУКСИРОВОЧНЫХ ТОРМОЗОВ. ТЯГАЧ ДОЛЖЕН ИМЕТЬ ВОЗМОЖНОСТЬ ПОСТОЯННО УПРАВЛЯТЬ МАШИНОЙ. БУКСИРОВКА ПО АВТОМАГИСТРАЛЯМ ЗАПРЕЩЕНА. НЕВЫПОЛНЕНИЕ ИНСТРУКЦИЙ МОЖЕТ СТАТЬ ПРИЧИНОЙ СМЕРТИ ИЛИ ТЯЖЕЛОЙ ТРАВМЫ.

МАКСИМАЛЬНАЯ СКОРОСТЬ БУКСИРОВКИ — 8 КМ/Ч

МАКСИМАЛЬНЫЙ УКЛОН ПРИ БУКСИРОВКЕ — 25%.

Перед буксировкой машины:

⚠ ВНИМАНИЕ

НЕ БУКСИРУЙТЕ МАШИНУ ПРИ РАБОТАЮЩЕМ ДВИГАТЕЛЕ ИЛИ ВВЕДЕННЫХ ПРИВОДНЫХ СТУПИЦАХ.

1. Втяните и опустите стрелу, и установите ее в транспортное положение; заблокируйте поворотную площадку.
2. Опустите буксировочное дышло и подсоедините к тягачу

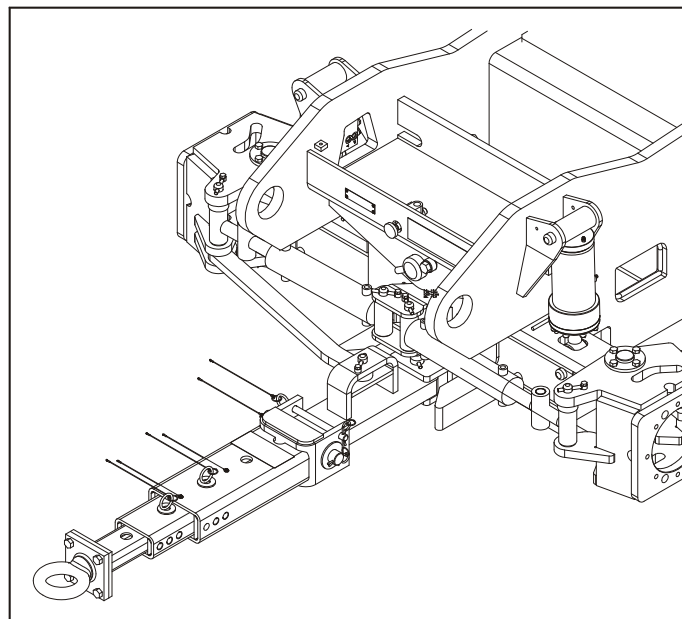

3. Отсоедините приводные ступицы, перевернув размыкающие крышки. См. Рис. 4-6., Ступица отсоединения привода

4. Установите селекторный клапан управления/буксировки на буксировку; **ВЫТЯНИТЕ** кнопку клапана в положение для буксировки. Теперь машина находится в режиме буксировки.

После буксировки машины:

1. Включите селекторный клапан управления/буксировки на управление; **ВДАВИТЕ** кнопку клапана.
2. Присоедините приводные ступицы, перевернув размыкающие крышки.
3. Отсоедините буксировочное дышло от тягача и установите в положение хранения, как показано ниже. Теперь машина находится в режиме хода.

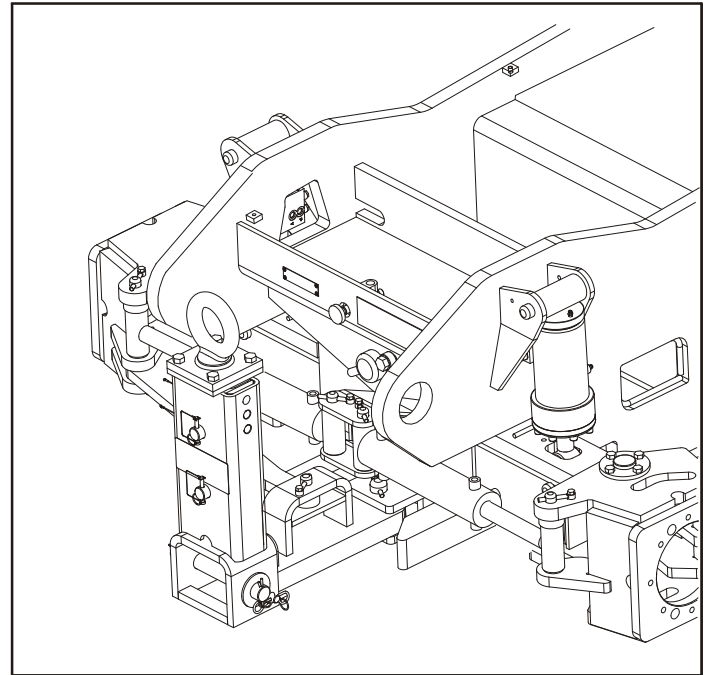

4.15 ОСТАНОВ И ПЕРЕВОД В СТОЯНОЧНОЕ ПОЛОЖЕНИЕ

Чтобы выключить двигатель и установить машину на стоянку, выполните следующие операции:

1. Поставьте машину в достаточно хорошо защищенном месте.
2. Убедитесь, что стрела полностью втянута и опущена над задним мостом.
3. Выключите аварийный останов на пульте управления с платформы.
4. Выключите аварийный останов на пульте управления с земли. Установите селекторный переключатель «Платформа/земля» в положение «Выкл.» (центральное положение).
5. При необходимости накройте пульт управления с платформы, чтобы защитить таблички, наклейки и органы управления от неблагоприятных внешних воздействий.

ПРИМЕЧАНИЕ

ПРИ ПАРКОВКЕ МЕWR С ПОДНЯТОЙ СТРЕЛОЙ ДЛЯ ЭКОНОМИИ ПРОСТРАНСТВА СЕКЦИИ СТРЕЛЫ РАЗРЕШАЕТСЯ ПОДНИМАТЬ, НО НЕ СЛЕДУЕТ ВЫДВИГАТЬ. ОПЕРАТОР НЕСЕТ ОТВЕТСТВЕННОСТЬ ЗА СОБЛЮДЕНИЕ ВСЕХ ПРАВИЛ ТЕХНИКИ БЕЗОПАСНОСТИ, ПРИВЕДЕННЫХ В РАЗДЕЛЕ 1 ДАННОГО РУКОВОДСТВА, В КАЖДОЙ ОТДЕЛЬНОЙ СИТУАЦИИ.

4.16 ПОДЪЕМ И ЗАКРЕПЛЕНИЕ

Подъем

1. См. паспортную табличку с серийным номером машины; чтобы узнать общий вес машины, обратитесь в JLG Industries или взвесьте машину.
2. Сложите стрелу в транспортное положение.
3. Снимите с машины все незакрепленные предметы.
4. Тщательно отрегулируйте оснастку, чтобы предотвратить повреждение машины, и чтобы машина оставалась горизонтальной.

Крепление

ПРИМЕЧАНИЕ

ПРИ ТРАНСПОРТИРОВКЕ МАШИНЫ СТРЕЛА ДОЛЖНА БЫТЬ ПОЛНОСТЬЮ ОПУЩЕНА НА ЕЕ ОПОРУ.

1. Сложите стрелу в транспортное положение.
2. Снимите с машины все незакрепленные предметы.
3. Закрепите шасси стропами или цепями достаточной прочности.
4. Убедитесь, что платформа опущена и расположенная снизу изнашиваемая накладка опирается на поверхность транспортировочного автомобиля.

ПРИМЕЧАНИЕ. Для крепления используйте стропы или цепи достаточной прочности, пропуская их через проушины на стреле.

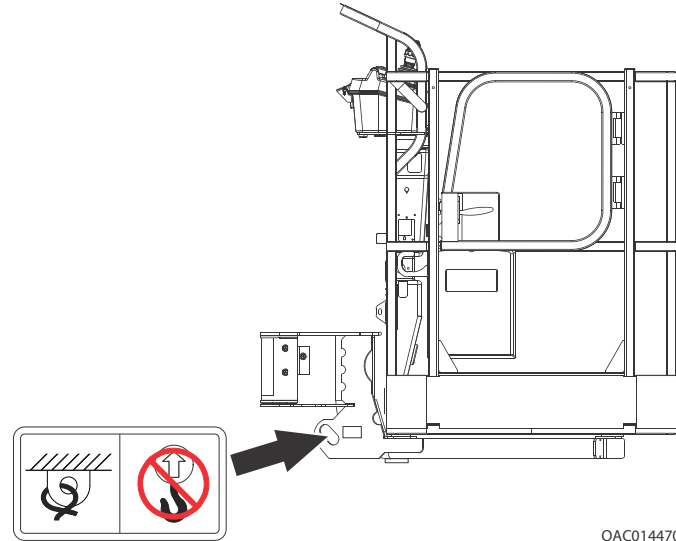

OAC014470

ПРИМЕЧАНИЕ. *Перед движением на большие расстояния или перевозкой машины на грузовике или трейлере закрепляйте поворотный стол замком поворотного стола.*



Рис. 4-7. Схема подъема и закрепления



Рис. 4-8. Расположение наклеек — расположение наклеек модели 800S — лист 1 из 5

0AC02030

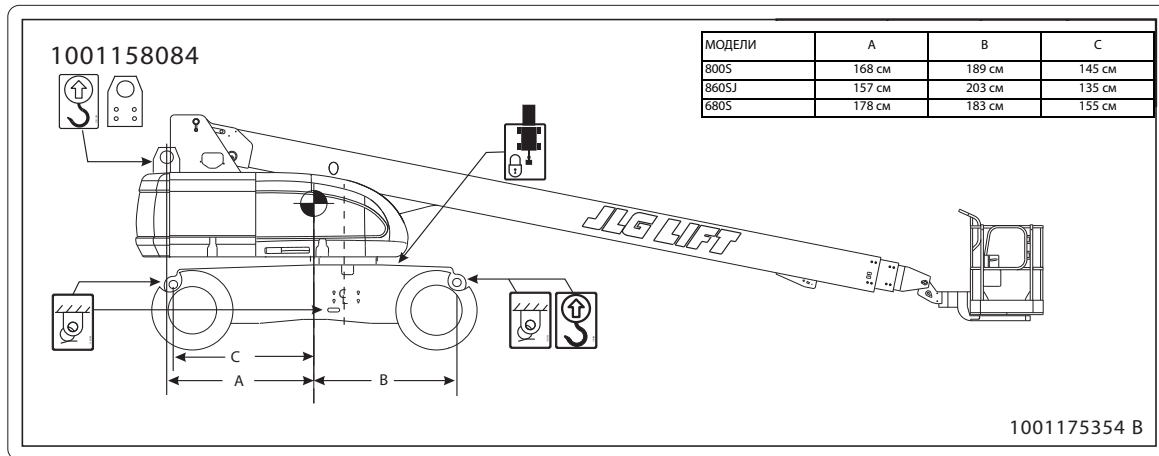

Рис. 4-9. Расположение наклеек — расположение наклеек модели 800S — лист 2 из 5

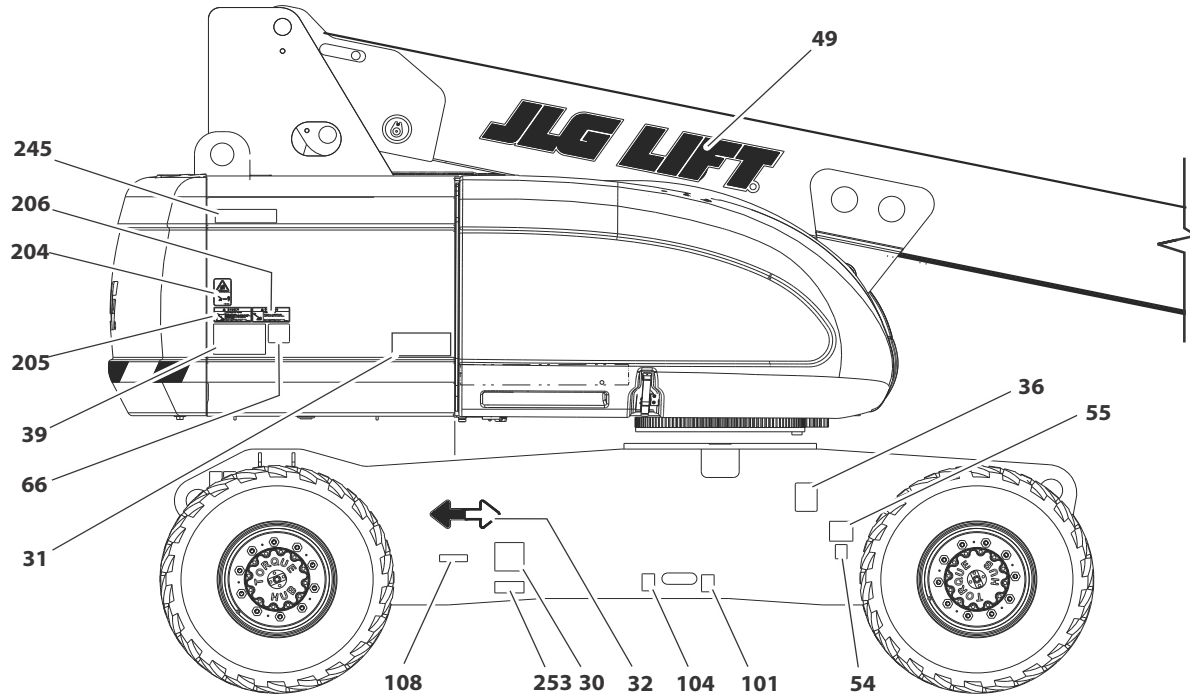

Рис. 4-10. Расположение наклеек — расположение наклеек модели 800S — лист 3 из 5

0402050

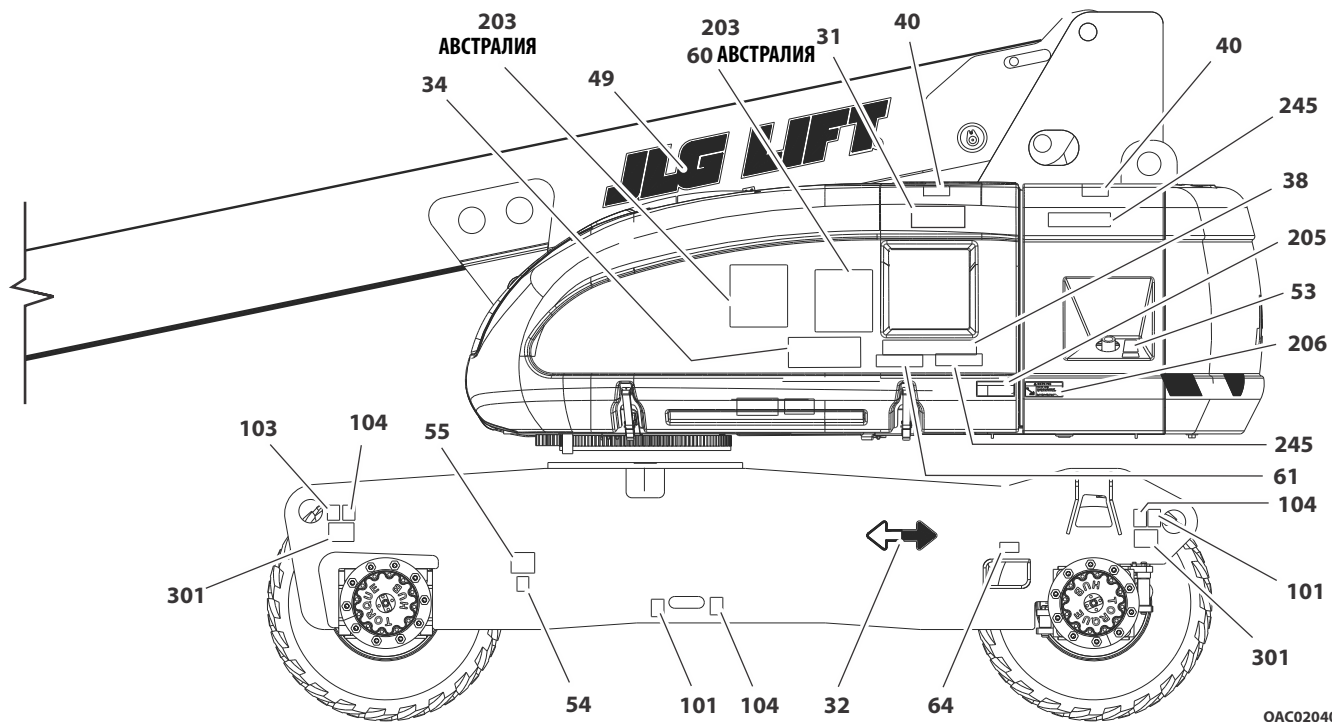

Рис. 4-11. Расположение наклеек — расположение наклеек модели 800S — лист 4 из 5

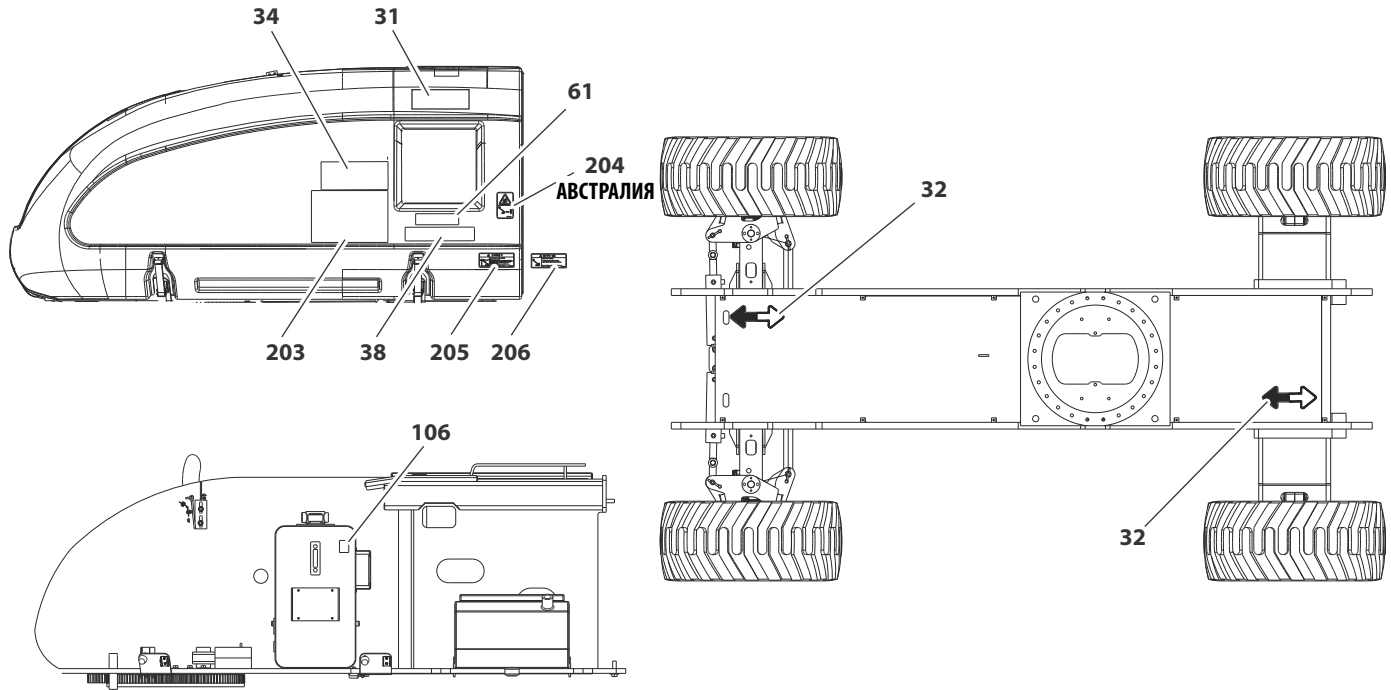
ОАС02060

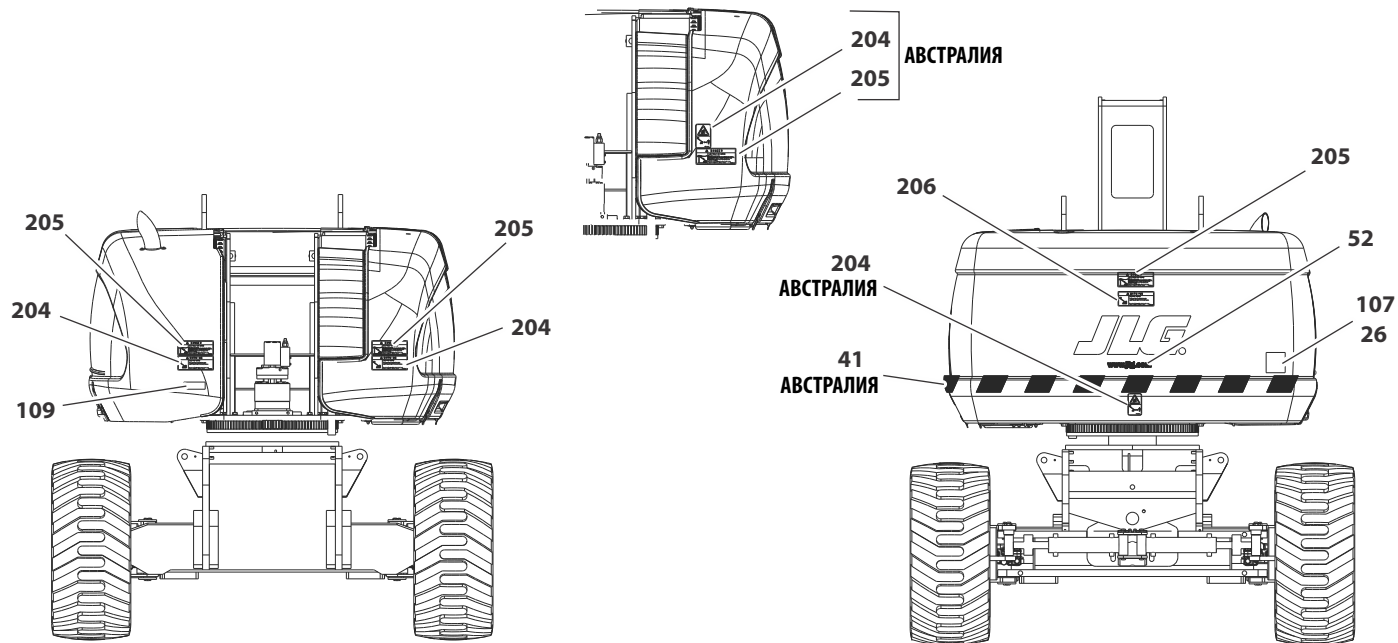

Рис. 4-12. Расположение наклеек — расположение наклеек модели 800S — лист 5 из 5

0400070

Табл. 4-2. Пояснения к расположению наклеек, 800S

Поз. №	ANSI 1001242459-C	Корейский 1001242595-C	Китайский 1001242654-C	Испанский 1001242694-C	Португальский 1001242700-C	Французский 1001242753-C	ЕС 1001257320-A	Японский 1001242826-C	Австралия 1001257322-A
11	--	--	--	--	--	--	1705980	--	1705980
25	3252347	--	--	--	--	--	--	--	--
26	3251813	3251813	3251813	3251813	3251813	3251813	--	--	--
30	1702631	1702631	1702631	1702631	1702631	1702631	1702631	1702631	1702631
31	1704906	1704906	1704906	1704906	1704906	1704906	1704906	1704906	1704906
32	1701501	1701501	1701501	1701501	1701501	1701501	1701501	1701501	1701501
33	1001257229	1001257233	1001257235	1001257237	1001257241	1001257231	1001257257	1001257239	1001257257
34	1001257230	1001257234	1001257236	1001257238	1001257242	1001257232	1001257258	1001257240	1001257258
36	1001131269	--	--	--	--	1001131269	--	--	--
39	1001175354	1001175354	1001175354	1001175354	1001175354	1001175354	1001175354	1001175354	1001175354
40	1701691	1701691	1701691	1701691	1701691	1701691	1701691	1701691	1701691
41	4420051	4420051	4420051	4420051	4420051	4420051	4420051	4420051	4420051
44	0860520	0860520	0860520	0860520	0860520	0860520	0860520	0860520	0860520
46	3311405	3311405	3311405	3311405	3311405	3311405	3311405	3311405	3311405
47	3820001	3820001	3820001	3820001	3820001	3820001	3820001	3820001	3820001
48	4751400	4751400	4751400	4751400	4751400	4751400	4751400	4751400	4751400
49	1702861	1702861	1702861	1702861	1702861	1702861	1001159323	1702861	0274518

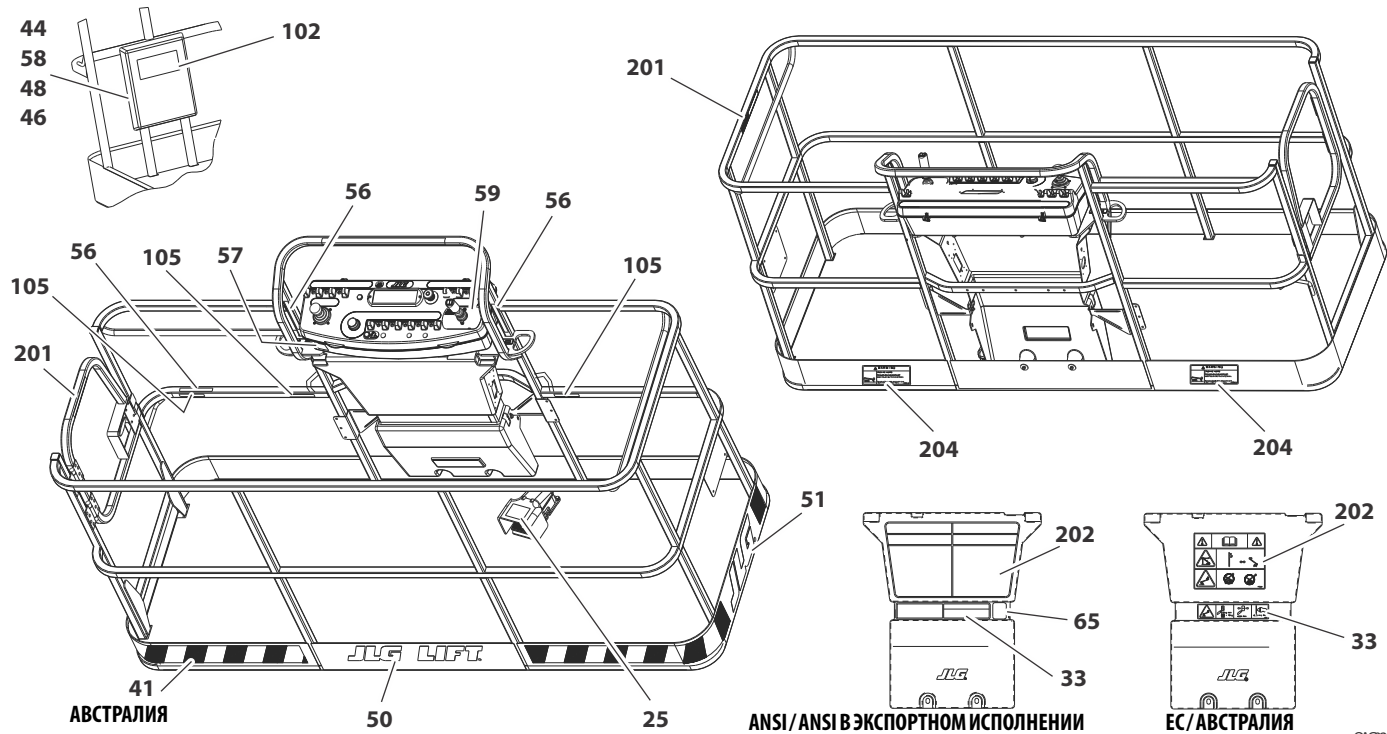
Табл. 4-2. Пояснения к расположению наклеек, 800S

Поз. №	ANSI 1001242459-C	Корейский 1001242595-C	Китайский 1001242654-C	Испанский 1001242694-C	Португальский 1001242700-C	Французский 1001242753-C	ЕС 1001257320-A	Японский 1001242826-C	Австралия 1001257322-A
50	1702774	1702774	1702774	1702774	1702774	1702774	--	1702774	0274518
51	1702773	1702773	1702773	1702773	1702773	1702773	1702773	1702773	0274518
52	1704885	1704885	1704885	1704885	1704885	1704885	--	1704885	0274518
55	1700818	1700818	1700818	1700818	1700818	1700818	--	1700818	1700818
57	1001231801	--	--	--	--	--	--	--	--
58	0641406	0641406	0641406	0641406	0641406	0641406	0641406	0641406	0641406
59	1705351	1705427	1705430	1705910	1705905	1705429	--	1705426	--
61	--	--	--	--	--	--	1001197408	--	--
62	1001181145	1001181145	1001181145	1001181145	1001181145	1001181145	1001181145	1001181145	1001181145
63	1001223055	1001224048	1001224050	1001224049	1001224052	1001223971	1001139654	1001224053	--
64	1001223453	--	--	--	--	1001223453	--	--	--
66	--	--	1001244298	--	--	--	--	--	--
100	1001109029	1001109029	1001109029	1001109029	1001109029	1001109029	1001199949	1001109029	1001199949
101	1701499	1701499	1701499	1701499	1701499	1701499	1701499	1701499	1701499
102	1701509	1701509	1701509	1701509	1701509	1701509	1701509	1701509	1701509
103	1703811	1703811	1703811	1703811	1703811	1703811	1703811	1703811	1703811
104	1703814	1703814	1703814	1703814	1703814	1703814	1703814	1703814	1703814
105	1704277	1704277	1704277	1704277	1704277	1704277	1704277	1704277	1704277

Табл. 4-2. Пояснения к расположению наклеек, 800S

Поз. №	ANSI 1001242459-C	Корейский 1001242595-C	Китайский 1001242654-C	Испанский 1001242694-C	Португальский 1001242700-C	Французский 1001242753-C	ЕС 1001257320-A	Японский 1001242826-C	Австралия 1001257322-A
106	1704412	1704412	1704412	1704412	1704412	1704412	1704412	1704412	1704412
109	3251243	3251243	3251243	3251243	--	--	--	3251243	--
200	2902307	2902310	2902309	2902311	2902312	2902322	2902329	2902308	2902329
201	1702868	1705969	1001116846	1704001	1705967	1704000	1705921	--	1705921
202	1703797	1703927	1703925	1703923	1705895	1703924	1705822	1703926	1705822
203	1705336	1705345	1001116849	1705917	1705896	1705347	1701518	1705344	1701518
204	1703804	1703951	1703949	1703947	1705898	1703948	1705961	1703950	1705961
205	1703805	1703939	1001116851	1703935	1705897	1703936	1705828	1703938	1705828
206	1703953	1703945	1703943	1703941	1705903	1703942	--	1703944	--
210	--	1703981	1703982	1703983	1705902	1703984	--	1703980	--
300	2902354	2902354	2902354	2902354	2902354	2902354	2902354	2902354	2902354
301	1703475	1703475	1703475	1703475	1703475	1703475	1703475	1703475	1703475

Поз. №	ANSI 1001242586-C	Корейский 1001242597-C	Китайский 1001242655-C	Испанский 1001242695-C	Португальский 1001242701-C	Французский 1001242754-C	ЕС 1001257321-A	Японский 1001242827-C	Австралия 1001257323-A
11	--	--	--	--	--	--	1705980	--	1705980
25	3252347	--	--	--	--	--	--	--	--
26	3251813	3251813	3251813	3251813	3251813	3251813	--	--	--
30	1702631	1702631	1702631	1702631	1702631	1702631	1702631	1702631	1702631
31	1704907	1704907	1704907	1704907	1704907	1704907	1704907	1704907	1704907
32	1701501	1701501	1701501	1701501	1701501	1701501	1701501	1701501	1701501
33	1001257243	1001257247	1001257249	100125751	1001257255	1001257245	1001257259	1001257253	1001257259
34	1001257244	1001257248	1001257250	100125752	1001257256	1001257246	1001257260	1001257254	1001257260
36	1001131269	--	--	--	--	1001131269	--	--	--
39	1001175354	1001175354	1001175354	1001175354	1001175354	1001175354	1001175354	1001175354	1001175354
40	1701691	1701691	1701691	1701691	1701691	1701691	1701691	1701691	1701691
41	4420051	4420051	4420051	4420051	4420051	4420051	4420051	4420051	4420051
44	0860520	0860520	0860520	0860520	0860520	0860520	0860520	0860520	0860520
46	3311405	3311405	3311405	3311405	3311405	3311405	3311405	3311405	3311405
47	3820001	3820001	3820001	3820001	3820001	3820001	3820001	3820001	3820001
48	4751400	4751400	4751400	4751400	4751400	4751400	4751400	4751400	4751400
49	1702861	1702861	1702861	1702861	1702861	1702861	1001159323	1702861	1702861
50	1702774	1702774	1702774	1702774	1702774	1702774	--	1702774	1702774
51	1702773	1702773	1702773	1702773	1702773	1702773	1702773	1702773	1702773

РАЗД. 4 — РАБОТА МАШИНЫ

Поз. №	ANSI 1001242586-C	Корейский 1001242597-C	Китайский 1001242655-C	Испанский 1001242695-C	Португальский 1001242701-C	Французский 1001242754-C	ЕС 1001257321-A	Японский 1001242827-C	Австралия 1001257323-A
52	1704885	1704885	1704885	1704885	1704885	1704885	--	1704885	1704885
55	1700818	1700818	1700818	1700818	1700818	1700818	--	1700818	1700818
57	1001231801	--	--	--	--	--	--	--	--
58	0641406	0641406	0641406	0641406	0641406	0641406	0641406	0641406	0641406
59	1705351	1705427	1705430	1705910	1705905	1705429	--	1705426	--
61	--	--	--	--	--	--	1001197408	--	--
62	1001181145	1001181145	1001181145	1001181145	1001181145	1001181145	1001181145	1001181145	1001181145
63	1001223055	1001224048	1001224050	1001224049	1001224052	1001223971	1001139654	1001224053	--
64	1001223453	--	--	--	--	1001223453	--	--	--
66	--	--	1001244298	--	--	--	--	--	--
100	1001109029	1001109029	1001109029	1001109029	1001109029	1001109029	1001199949	1001109029	1001199949
101	1701499	1701499	1701499	1701499	1701499	1701499	1701499	1701499	1701499
102	1701509	1701509	1701509	1701509	1701509	1701509	1701509	1701509	1701509
103	1703811	1703811	1703811	1703811	1703811	1703811	1703811	1703811	1703811
104	1703814	1703814	1703814	1703814	1703814	1703814	1703814	1703814	1703814
105	1704277	1704277	1704277	1704277	1704277	1704277	1704277	1704277	1704277
106	1704412	1704412	1704412	1704412	1704412	1704412	1704412	1704412	1704412
109	3251243	3251243	3251243	3251243	--	--	--	3251243	--
200	2902307	2902310	2902309	2902311	2902312	2902322	2902329	2902308	2902329
201	1702868	1705969	1001116846	1704001	1705967	1704000	1705921	--	1705921

Поз. №	ANSI 1001242586-C	Корейский 1001242597-C	Китайский 1001242655-C	Испанский 1001242695-C	Португальский 1001242701-C	Французский 1001242754-C	ЕС 1001257321-A	Японский 1001242827-C	Австралия 1001257323-A
202	1703797	1703927	1703925	1703923	1705895	1703924	1705822	1703926	1705822
203	1705336	1705345	1001116849	1705917	1705896	1705347	1701518	1705344	1701518
204	1703804	1703951	1703949	1703947	1705898	1703948	1705961	1703950	1705961
205	1703805	1703939	1001116851	1703935	1705897	1703936	1705828	1703938	1705828
206	1703953	1703945	1703943	1703941	1705903	1703942	--	1703944	--
210	--	1703981	1703982	1703983	1705902	1703984	--	1703980	--
300	2902429	2902429	2902429	2902429	2902429	2902429		2902429	
301	1703482	1703482	1703482	1703482	1703482	1703482		1703482	

РАЗД. 5. АВАРИЙНЫЕ ПРОЦЕДУРЫ

5.1 ОБЩИЕ СВЕДЕНИЯ

В этом разделе разъясняются меры, которые должны быть приняты в аварийной ситуации при работе на машине.

5.2 УВЕДОМЛЕНИЕ ОБ АВАРИЯХ

Компания JLG Industries, Inc. должна быть немедленно уведомлена о любом аварийном происшествии с изделием компании. Даже если никаких травм и повреждения имущества не было, следует связаться по телефону с заводом и сообщить все нужные подробности.

- США: 877-JLG-SAFE (554-7233)
- ЕВРОПА: (32) 0 89 84 82 20
- АВСТРАЛИЯ: (61) 2 65 811111
- Адрес электронной почты: ProductSafety@JLG.com

Неуведомление изготовителя об аварийном происшествии с изделием компании JLG Industries в течение 48 часов может привести к аннулированию любой гарантии, относящейся к данной машине.

ПРИМЕЧАНИЕ

ПОСЛЕ ЛЮБОГО НЕСЧАСТНОГО СЛУЧАЯ ТЩАТЕЛЬНО ОСМОТРИТЕ МАШИНУ И ПРОВЕРЬТЕ ВСЕ ЕЕ ФУНКЦИИ, ВНАЧАЛЕ ПРИ ПОМОЩИ СРЕДСТВ УПРАВЛЕНИЯ С ЗЕМЛИ, А ЗАТЕМ ПРИ ПОМОЩИ СРЕДСТВ УПРАВЛЕНИЯ С ПЛАТФОРМЫ. НЕ ПОДНИМАЙТЕ ПЛАТФОРМУ ВЫШЕ 3 М ДО ТЕХ ПОР, ПОКА НЕ БУДЕТЕ УВЕРЕНЫ В ТОМ, ЧТО ВСЕ ПОВРЕЖДЕНИЯ УСТРАНЕНЫ (ЕСЛИ ЭТО НЕОБХОДИМО), И ВСЕ СРЕДСТВА УПРАВЛЕНИЯ ФУНКЦИОНИРУЮТ НОРМАЛЬНО.

5.3 РАБОТА В АВАРИЙНОЙ СИТУАЦИИ

Оператор не способен управлять машиной

ЕСЛИ ОПЕРАТОР НА ПЛАТФОРМЕ ПРИДАВЛЕН, ЗАЖАТ ИЛИ НЕ В СОСТОЯНИИ РАБОТАТЬ ИЛИ УПРАВЛЯТЬ МАШИНОЙ.

1. Другие работники должны управлять машиной, если это потребуется, только с земли.
2. Другой квалифицированный персонал, находящийся на платформе, может использовать пульт управления с платформы. ПРЕКРАТИТЕ РАБОТУ, ЕСЛИ СРЕДСТВА УПРАВЛЕНИЯ НЕ ДЕЙСТВУЮТ НАДЛЕЖАЩИМ ОБРАЗОМ.
3. Для снятия людей с платформы и стабилизации движения машины могут быть использованы краны, вилочные погрузчики или другое оборудование.

Платформа или стрела застряла наверху

Если платформа или стрела застряла в подвесных конструкциях или оборудовании, сделайте следующее:

- 1.** Выключите машину.
- 2.** Перед высвобождением машины снимите всех находившихся на платформе людей. Перед началом использования любых органов управления на машине необходимо снять персонал с платформы.
- 3.** По необходимости используйте краны, вилочные погрузчики или другое оборудование для стабилизации перемещения машины во избежание ее опрокидывания.
- 4.** С пульта управления с земли используйте вспомогательную систему питания (при наличии) для того, чтобы осторожно освободить платформу или стрелу от объекта.
- 5.** После освобождения снова запустите двигатель машины и верните платформу в безопасное положение.
- 6.** Осмотрите машину на отсутствие повреждений. Немедленно выключите машину, если она повреждена или не работает должным образом. Сообщите о возникшей неисправности надлежащим работникам техобслуживания. Не работайте на машине, пока работа на ней не будет признана безопасной.

5.4 ПРОЦЕДУРЫ АВАРИЙНОЙ БУКСИРОВКИ

Буксировка машины разрешается только при наличии надлежащего оборудования. Тем не менее, предусмотрены процедуры перемещения машины. Для ознакомления с конкретными процедурами см. раздел 4.

5.5 БЛОКИРОВКА СИСТЕМЫ ОБЕСПЕЧЕНИЯ БЕЗОПАСНОСТИ МАШИНЫ (MSSO) (ПРИ НАЛИЧИИ)

Блокировка системы обеспечения безопасности машины (MSSO) предназначена исключительно для эвакуации оператора, который оказался придавлен, зажат или не в состоянии управлять машиной, а органы управления функциями заблокированы с платформы вследствие ее перегрузки.



ПРИМЕЧАНИЕ. При использовании функции MSSO загорается индикатор неисправности, а в системе управления JLG регистрируется код неисправности, который должен быть удален квалифицированным специалистом по обслуживанию компании JLG.

ПРИМЕЧАНИЕ. Никакие функциональные проверки системы MSSO не требуются. В случае неисправности управляющего переключателя система управления JLG регистрирует диагностический код неисправности.

Чтобы задействовать систему MSSO, сделайте следующее:

1. С пульта управления с земли установите селекторный переключатель «Платформа/земля» в положение «Земля».

2. Вытяните вверх переключатель питания / аварийного останова.
3. Запустите двигатель.
4. Нажмите и удерживайте переключатель MSSO и управляющий переключатель для требуемой функции.

РАЗД. 6. ДОПОЛНИТЕЛЬНОЕ ОБОРУДОВАНИЕ

Табл. 6-1. Доступное дополнительное оборудование

Дополнительное оборудование	Рынок						
	ANSI (только США)	ANSI	CSA	ЕС	АВСТРАЛИЯ	Япония	Китай
Платформа со страховочной системой (91,44 см x 2,44 м)	√	√			√		√
Платформа со страховочной системой (0,91 м x 1,83 м)	√	√					
Стеллажи для труб	√				√		
SkyAir™	√	√	√				
SkyCutter™	√	√	√			√	
SkyGlazier™	√	√	√		√		
SkyPower™ — 7,5 кВт	√	√	√		√	√	√
Генератор — 4 кВт	√	√	√	√	√	√	√
SkyWelder™	√	√	√		√	√	
Soft Touch	√	√	√	√	√	√	
Внешняя страховочная система с болтовым креплением (0,91 м x 2,44 м)	√	√	√			√	√
Внешняя страховочная система с болтовым креплением (0,91 м x 1,83 м)	√	√	√			√	√
SkySense™	√	√	√	√	√	√	√

Табл. 6-2. Таблица взаимозависимостей вариантов оснащения/дополнительного оборудования

ДОПОЛНИТЕЛЬНОЕ ОБОРУДОВАНИЕ	ТРЕБУЕМЫЙ КОМПОНЕНТ	СОВМЕСТИМОЕ ОБОРУДОВАНИЕ (примечание 1)	НЕСОВМЕСТИМОЕ ОБОРУДОВАНИЕ	ВЗАИМОЗАМЕНЯЕМОЕ ДОПОЛНИТЕЛЬНОЕ ОБОРУДОВАНИЕ (примечание 2)
Стеллажи для труб		SkyPower™	Сетка платформы для крепления на среднем поручне, сетка платформы для крепления на верхнем поручне, SkySense, Soft Touch	SkyCutter, SkyGlazier, SkyWelder
SkyAir™	SkyPower™	SkyCutter™, SkyGlazier™, SkyWelder™		
SkyCutter™	SkyPower™	SkyWelder™	Платформа 1,22 м, стеллажи для труб, сетка платформы для крепления на верхнем поручне, Soft Touch	SkyGlazier™
SkyGlazier™		SkyPower™	Платформа 1,22 м, стеллажи для труб, сетка платформы для крепления на верхнем поручне, SkySense, Soft Touch	SkyCutter™, SkyWelder™
SkyPower™		SkyCutter™, SkyGlazier™, SkyWelder™		
SkyWelder™	SkyPower™	SkyCutter™	Платформа 1,22 м, стеллажи для труб, сетка платформы для крепления на верхнем поручне, SkySense, Soft Touch	SkyGlazier™
Soft Touch			Pipe Racks, SkyCutter™, SkyGlazier™, SkySense, SkyWelder™	
SkySense™			Стеллажи для труб, SkyGlazier™, SkyWelder™, сетка платформы для крепления на среднем поручне, сетка платформы для крепления на верхнем поручне, Soft Touch	
Примечание 1. Предполагается, что все дополнительное оборудование без «Sky» в названии, не указанное в столбце «НЕСОВМЕСТИМОЕ ОБОРУДОВАНИЕ», является совместимым.				
Примечание 2. Могут использоваться на одной и той же машине, но не одновременно.				

6.1 ПЛАТФОРМА СО СТРАХОВОЧНОЙ СИСТЕМОЙ

ПРИМЕЧАНИЕ. Для ознакомления с более подробной информацией см. руководство по эксплуатации внешней страховочной системы JLG (артикул 3128935).

Внешняя страховочная система предназначена для обеспечения наличия места крепления страховочного троса, позволяя оператору получать доступ к местам, находящимся за пределами платформы. Производите выход с платформы и вход на нее только через дверцу. Система предназначена для использования только одним человеком.

Персонал всегда должен использовать средства защиты от падения. Требуется использовать страховочный пояс с наплечными лямками и длиной страховочного троса не более 1,8 м. Это ограничивает максимальное усилие удержания величинами 408 кг для страховочных систем типа Transfastener и 612 кг для страховочных систем челночного типа.

Правила техники безопасности

⚠ ОСТОРОЖНО

НЕ ИСПОЛЬЗУЙТЕ НИКАКИЕ ФУНКЦИИ МАШИНЫ, КОГДА НАХОДИТЕСЬ ВНЕ ПЛАТФОРМЫ. СОБЛЮДАЙТЕ ОСТОРОЖНОСТЬ ПРИ ВХОДЕ НА ПЛАТФОРМУ И ВЫХОДЕ С НЕЕ НА ВЫСОТЕ.

6.2 СТЕЛЛАЖИ ДЛЯ ТРУБ

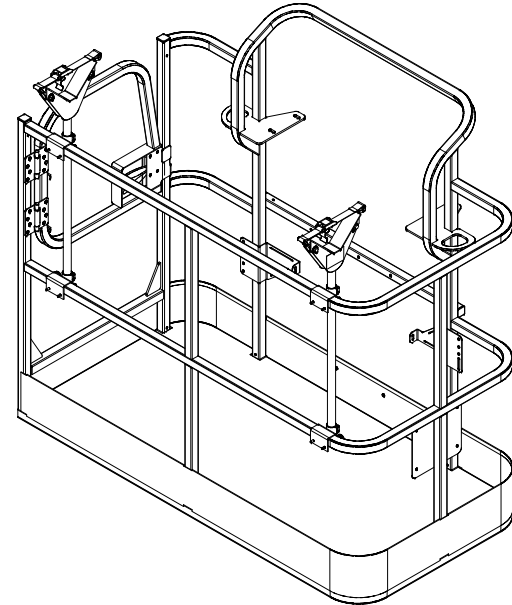

Стеллажи для труб позволяют держать трубы или кабельные каналы внутри платформы, чтобы предотвратить повреждение поручней и использовать платформу более оптимально. Это дополнительное оборудование включает два стеллажа с регулируемыми ремнями для крепления груза на месте.

Характеристики грузоподъемности (только для Австралии)

Макс. грузоподъемность стеллажей *	Макс. грузоподъемность платформы (с макс. весом на стеллажах)
80 кг	184 кг
Макс. длина материала на стеллажах: 6,0 м Мин. длина материала на стеллажах: 2,4 м	

Правила техники безопасности

⚠ ОСТОРОЖНО

ПРИ УСТАНОВКЕ ГРУЗОПОДЪЕМНОСТЬ ПЛАТФОРМЫ УМЕНЬШАЕТСЯ НА 45,5 КГ.

⚠ ОСТОРОЖНО

СУММА МАССЫ ГРУЗА НА СТЕЛЛАЖАХ И МАССЫ ГРУЗА НА ПЛАТФОРМЕ НЕ ДОЛЖНА ПРЕВЫШАТЬ НОМИНАЛЬНУЮ ГРУЗОПОДЪЕМНОСТЬ.

ПРИМЕЧАНИЕ

МАКСИМАЛЬНАЯ НАГРУЗКА НА СТЕЛЛАЖИ СОСТАВЛЯЕТ 80 КГ РАВНОМЕРНО РАСПРЕДЕЛЕННОГО МЕЖДУ ДВУМЯ СТЕЛЛАЖАМИ ГРУЗА.

ПРИМЕЧАНИЕ

МАКСИМАЛЬНАЯ ДЛИНА МАТЕРИАЛА НА СТЕЛЛАЖАХ СОСТАВЛЯЕТ 6,1 М.

- Следите за тем, чтобы под платформой не было людей.
- Не выходите с платформы, перелезая через поручни, и не вставайте на поручни.
- Не приводите машину в движение, не закрепив материалы
- Когда стеллажи не используются, верните их в сложенное положение.
- Используйте это дополнительное оборудование на утвержденных моделях.

Подготовка и осмотр

- Убедитесь, что стеллажи прикреплены к поручням платформы.
- Заменяйте оборванные или изношенные стяжные ремни.

Работа

1. Чтобы подготовить стеллажи к загрузке, извлеките стопорные штифты, поверните каждую подставку на 90 градусов из сложенного положения в рабочее, после чего закрепите стопорными штифтами.
2. Ослабьте и снимите стяжные ремни. Поместите материалы на стеллажи, равномерно распределив вес между обеими стеллажами.
3. Пропустите стяжные ремни с обеих сторон вокруг загруженного материала и затяните.
4. Чтобы снять материалы, ослабьте и освободите стяжные ремни, затем осторожно снимите материалы со стеллажей.

ПРИМЕЧАНИЕ. Перед продолжением работ на машине зафиксируйте все оставшиеся материалы стяжными ремнями.

6.3 SKYAIR™

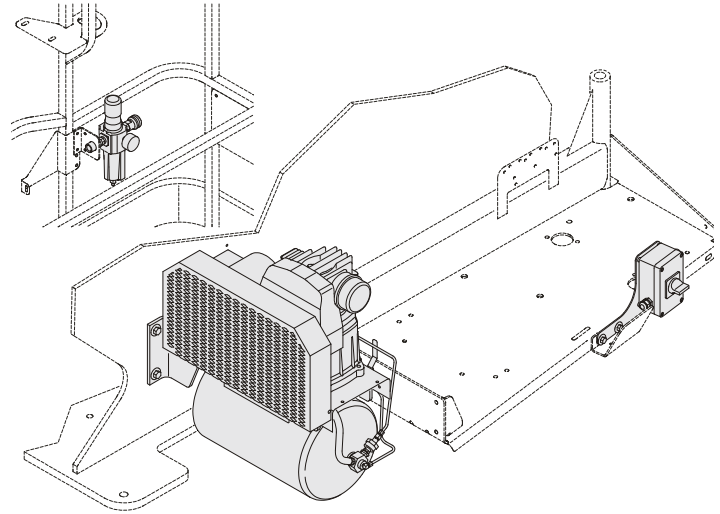

SkyAir™ используется для подачи сжатого воздуха на платформу. Фильтр/регулятор расположен в области элементов управления давления воздуха платформы. Выключатель питания расположен в отсеке двигателя. Это дополнительное оборудование получает питание от системы SkyPower™.

Технические характеристики компрессора

- Одноступенчатый с двойным управлением
- Перемещение (л/мин): 263,35
- Двигатель: 230 В, 2 л.с., 3-фазный

Номинальные характеристики дополнительного оборудования

РЕЖИМ УПРАВЛЕНИЯ	ОБЪЕМ
Автоматическое управление запуском-остановом	7,03–9,13 кг/см ²
Управление непрерывным ходом	7,38–8,43 кг/см ²

Правила техники безопасности

⚠ ОСТОРОЖНО

НЕ ПЕРЕГРУЖАЙТЕ ПЛАТФОРМУ.

- Следите за тем, чтобы под платформой не было людей.
- Это устанавливаемое на заводе дополнительное оборудование доступно только для отдельных моделей.
- Всегда держите страховочный трос прикрепленным.

Подготовка и осмотр

- Убедитесь, что компрессор и шланги работают надлежащим образом.
- Проверьте состояние ремня и проводки.

Работа

Запустите двигатель, включите генератор, затем включите воздушный компрессор.

Для ознакомления с дополнительной информацией см. руководство J-Air (артикул 3128970).

6.4 SKYCUTTER™

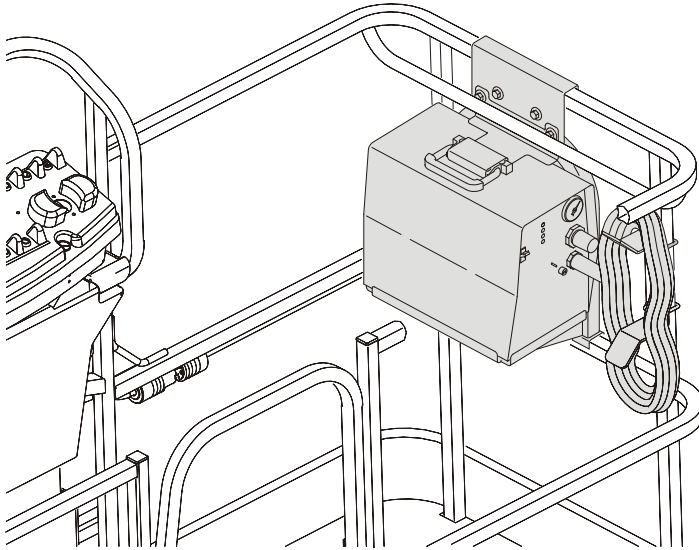

Установка SkyCutter™ способна выполнять резку металла толщиной до 0,95 см. Ток установки составляет 27 А при напряжении 92 В пост. тока для рабочего цикла 35% или 14 А при напряжении 92 В пост. тока для рабочего цикла 60%. Это оборудование получает питание от системы SkyPower™.

Номинальные характеристики дополнительного оборудования

Спецификация	Номинальная выходная мощность	Сила входного тока при номинальной выходной мощности, частоте 60 Гц, однофазном напряжении	кВ·А/кВт	Газ для плазменной резки	Расход/давление газа для плазменной резки	Максимальная толщина разрезаемого металла при скорости 254 мм/мин	Максимальное напряжение холостого хода (OCV)
120 В ±10% (20 А)	27 А при 91 В постоянного тока и рабочем цикле 20%	Не более 28,8; 0,30 *	3,4 кВ·А 3,2 кВт	Только воздух или азот при 621–827 кПа	129 л/мин при 414 кПа	10 мм	400 В постоянного тока
120 В ±10% (15 А)	20 А при 88 В постоянного тока и рабочем цикле 35%	Не более 20,6; 0,30 *	2,5 кВ·А 2,3 кВт				
240 В ±10% (27 А)	27 А при 91 В постоянного тока и рабочем цикле 35%	Не более 13,9; 0,13 *	3,3 кВ·А 3,0 кВт				

* Во время работы на холостом ходу.

Выходные параметры генератора

Скорость двигателя 1800 об/мин +/-10%.

Спецификации ANSI:

- 3 фазы: 240 В, 60 Гц, 7,5 кВт
- 1 фаза: 240 В / 120 В, 60 Гц, 6 кВт

Правила техники безопасности

⚠ ОСТОРОЖНО

НЕ ПЕРЕГРУЖАЙТЕ ПЛАТФОРМУ.

⚠ ОСТОРОЖНО

ПРИ МОНТАЖЕ УСТАНОВКИ ДЛЯ ПЛАЗМЕННОЙ РЕЗКИ НА ПЛАТФОРМУ НОМИНАЛЬНАЯ ГРУЗОПОДЪЕМНОСТЬ ПЛАТФОРМЫ СНИЖАЕТСЯ НА 32 КГ.

- Выполняйте проверку на отсутствие трещин сварных швов и повреждений опор установки для плазменной резки.
- Проверяйте надежность установки для резки и кронштейна.
- Следите за тем, чтобы под платформой не было людей.
- Не выходите с платформы, перелезая через поручни, и не вставайте на поручни.
- Используйте это дополнительное оборудование на утвержденных моделях.
- Всегда держите страховочный трос прикрепленным.
- Используйте надлежащие настройки резки.
- Не используйте незаземленные электрические шнуры.
- Не используйте электрические инструменты в воде.
- Не производите резку конструкций платформы и не используйте платформу для заземления.
- Надевайте надлежащую защитную экипировку.
- Не перемещайте машину во время подсоединения внешних источников воздуха/газа.

Подготовка и осмотр

- Подсоедините зажим заземления к разрезаемому металлу.
- Убедитесь в надежности заземления.

Работа

Запустите двигатель, включите генератор, затем включите установку плазменной резки.

Для ознакомления с дополнительной информацией см. руководство по эксплуатации установки плазменной резки Miller (артикул 3128420).

6.5 SKYGLAZIER™

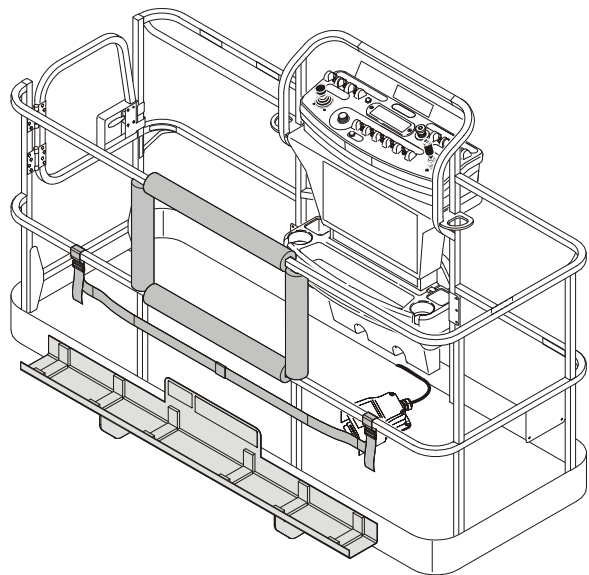

SkyGlazier™ позволяет стекольщикам эффективно размещать панели. Комплект для стекольщиков представляет собой лоток, который прикрепляется к нижней части платформы. Панель опирается на лоток и верхний поручень платформы, на который устанавливается обивка из мягкого материала для предотвращения повреждения. В комплект SkyGlazier™ входит ремень для крепления панели к поручню платформы.

Характеристики грузоподъемности

Зона грузоподъемности *	Макс. грузоподъемность лотка	Макс. грузоподъемность платформы (с макс. весом на лотке)
227 кг	68 кг	113 кг
250 кг	68 кг	113 кг
272 кг	68 кг	113 кг
340 кг	68 кг	200 кг
454 кг	113 кг	227 кг
* Для получения информации о зоне грузоподъемности см. таблички с информацией о грузоподъемности, установленные на машине.		
Требуемый тип платформы: с боковым доступом		
Максимальные габаритные размеры панели: 3 м ²		

Правила техники безопасности

ОСТОРОЖНО

СЛЕДИТЕ ЗА ТЕМ, ЧТОБЫ ПАНЕЛЬ БЫЛА ЗАКРЕПЛЕНА С ПОМОЩЬЮ РЕМНЯ.

ОСТОРОЖНО

НЕ ПЕРЕГРУЖАЙТЕ ЛОТОК ИЛИ ПЛАТФОРМУ. ПРИ УСТАНОВКЕ ЛОТКА ОБЩАЯ ГРУЗОПОДЪЕМНОСТЬ МАШИНЫ СНИЖАЕТСЯ.

ОСТОРОЖНО

ПРИ УСТАНОВКЕ SKYGLAZIER™ ИСХОДНАЯ НОМИНАЛЬНАЯ ГРУЗОПОДЪЕМНОСТЬ ПЛАТФОРМЫ СНИЖАЕТСЯ, КАК УКАЗАНО В ТАБЛИЦЕ С ХАРАКТЕРИСТИКАМИ ГРУЗОПОДЪЕМНОСТИ. НЕ ПРЕВЫШАЙТЕ НОВУЮ НОМИНАЛЬНУЮ ГРУЗОПОДЪЕМНОСТЬ ПЛАТФОРМЫ. СМ. НАКЛЕЙКУ С ИНФОРМАЦИЕЙ О ГРУЗОПОДЪЕМНОСТИ НА ЛОТКЕ.

ОСТОРОЖНО

ПРИ УВЕЛИЧЕНИИ ПЛОЩАДИ, ОТКРЫТОЙ ВЕТРУ, УСТОЙЧИВОСТЬ УМЕНЬШАЕТСЯ. ОГРАНИЧЬТЕ ПЛОЩАДЬ ПАНЕЛИ ДО 3 М².

- Следите за тем, чтобы под платформой не было людей.
- Не выходите с платформы, перелезая через поручни, и не вставайте на поручни.
- Снимайте лоток, когда он не используется.
- Используйте это дополнительное оборудование на утвержденных моделях.

Подготовка и осмотр

- Выполните проверку на отсутствие трещин сварных швов и повреждений лотка.
- Убедитесь, что лоток должным образом прикреплен к платформе.
- Убедитесь, что ремень не порван и не изношен.

Работа

1. Погрузите панель на лоток SkyGlazier™.
2. Оберните регулируемый ремень вокруг панели и затяните до обеспечения надежного крепления.
3. Установите панель в требуемое место.

6.6 СИСТЕМА SKYPOWER™ МОЩНОСТЬЮ 7,5 кВт И ГЕНЕРАТОР МОЩНОСТЬЮ 4 кВт

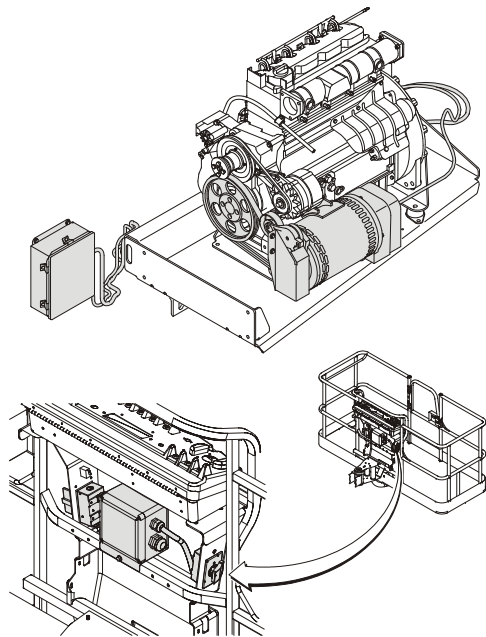

Системы SkyPower™ и генератора обеспечивают подачу питания переменного тока на платформу через гнездо питания переменного тока для работы инструментов, освещения, а также режущего и сварочного оборудования.

Все компоненты регулирования мощности находятся в водонепроницаемой коробке, соединенной кабелем с генератором. Генератор подает электропитание во время работы на заданной скорости при включенном переключателе питания (этот переключатель находится на платформе). Двухполюсный автоматический выключатель с номиналом 20 А (4 кВт) или трехполюсный автоматический выключатель с номиналом 30 А (7,5 кВт) защищает генератор от перегрузки.

Выходная мощность

Спецификации ANSI:

- 3 фазы: 240 В, 60 Гц, 7,5 кВт (пиковая мощность: 8,5 кВт)
- 1 фаза: 240 В / 120 В, 60 Гц, 6 кВт (пиковая мощность: 6,0 кВт)

Номинальные характеристики дополнительного оборудования

- 3000 об/мин (50 Гц)
- 3600 об/мин (60 Гц)

Правила техники безопасности



НЕ ПЕРЕГРУЖАЙТЕ ПЛАТФОРМУ.

- Следите за тем, чтобы под платформой не было людей.
- Это устанавливаемое на заводе дополнительное оборудование доступно только для отдельных моделей.
- Всегда держите страховочный трос прикрепленным.
- Не используйте электрические инструменты в воде.
- Используйте надлежащее напряжение для применяемого инструмента.
- Не перегружайте цепь.

Подготовка и осмотр

- Убедитесь, что генератор безопасен.
- Проверьте состояние ремня и проводки.

Работа

Запустите двигатель, а затем включите генератор.

Для ознакомления с дополнительной информацией см. техническое руководство к генератору Miller (артикул 3121677).

6.7 SKYWELDER™

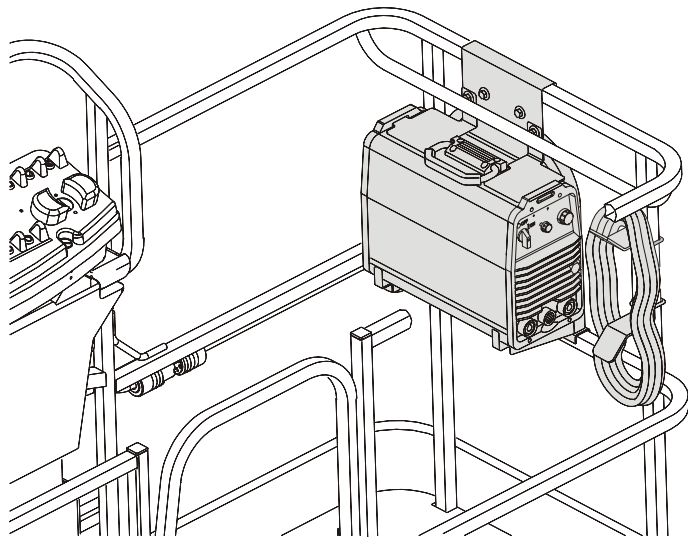

Сварочный аппарат SkyWelder™ предназначен для дуговой сварки вольфрамовым электродом в среде инертного газа и сварки защищенной дугой и создает ток силой 200 А при рабочем цикле 100% или 250 А при рабочем цикле 50%. Это дополнительное оборудование получает питание от системы SkyPower™.

Выходные параметры генератора

Скорость двигателя 1800 об/мин +/-10%.

Спецификации ANSI:

- 3 фазы: 240 В, 60 Гц, 7,5 кВт
- 1 фаза: 240 В / 120 В, 60 Гц, 6 кВт

Сварочные приспособления

- Сварочные провода длиной 3,66 м с зажимом и замком (хранится на платформе)
- Огнетушитель

Номинальные характеристики дополнительного оборудования

Режим сварки	Входное напряжение	Номинальная выходная мощность	Диапазон силы сварочного тока	Максимальное напряжение холостого хода	Сила входного тока при номинальной выходной нагрузке (50/60 Гц)				
					230 В	460 В	575 В	кВ·А	кВт
Сварка защищенной дугой (SMAW) Дуговая сварка вольфрамовым электродом в среде инертного газа (GTAW)	3-фазное	280 А при 31,2 В постоянного тока и рабочем цикле 35%	5–250 А	79 В пост. тока	32	17	13	15,7	10
		200 А при 28 В постоянного тока и рабочем цикле 100%			20	11	8	10,3	6,4
	1-фазное	200 А при 28 В постоянного тока и рабочем цикле 50%	5–200 А	79 В пост. тока	35	-----	-----	9,8	6,5
		150 А при 28 В постоянного тока и рабочем цикле 100%			34	-----	-----	6,9	4,4

Правила техники безопасности

⚠ ОСТОРОЖНО
НЕ ПЕРЕГРУЖАЙТЕ ПЛАТФОРМУ.

⚠ ОСТОРОЖНО

ПРИ УСТАНОВКЕ СВАРОЧНОГО АППАРАТА НА ПЛАТФОРМУ НОМИНАЛЬНАЯ ГРУЗОПОДЪЕМНОСТЬ ПЛАТФОРМЫ СНИЖАЕТСЯ НА 32 КГ.

- Выполняйте проверку на отсутствие трещин сварных швов и повреждений опор сварочного аппарата.
- Проверяйте правильность и надежность установки сварочного аппарата и кронштейна.
- Следите за тем, чтобы под платформой не было людей.
- Не выходите с платформы, перелезая через поручни, и не вставайте на поручни.
- Используйте это дополнительное оборудование на утвержденных моделях.
- Всегда держите страховочный трос прикрепленным.
- Соблюдайте надлежащую полярность сварочных проводов.
- Наденьте надлежащую сварочную экипировку.

- Используйте электроды надлежащего размера и надлежащие настройки силы тока.
- Не используйте незаземленные электрические шнуры.
- Не используйте электрические инструменты в воде.
- Не приваривайте никакие компоненты к платформе.
- Не используйте платформу для заземления.
- Не используйте с аппаратом для дуговой сварки вольфрамовым электродом в среде инертного газа высокочастотные устройства возбуждения сварочной дуги.

Подготовка и осмотр

- Подсоедините зажим заземления к свариваемому металлу.
- Убедитесь в наличии надлежащего заземления и соблюдайте полярность.

Работа

Запустите двигатель, включите генератор, затем включите сварочный аппарат.

Для ознакомления с дополнительной информацией см. руководство по эксплуатации сварочного аппарата Miller (артикул 3128957).

6.8 SOFT TOUCH

Комплект амортизирующей обивки устанавливается на поручнях платформы и раме, подвешенной под платформой. Когда обитый каркас касается какой-либо соседней конструкции, концевые выключатели деактивируют функции платформы. Кнопка на пульте управления с платформы позволяет блокировать работу системы.

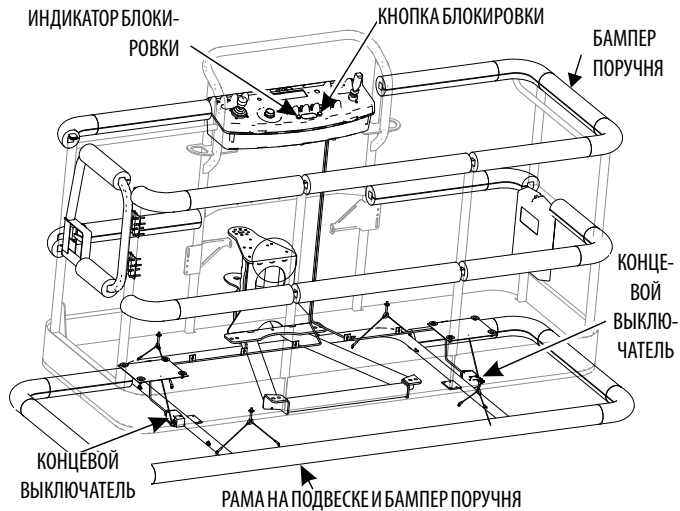

6.9 SKYSENSE™

ОСТОРОЖНО

СИСТЕМА SKYSENSE НЕ ИЗБАВЛЯЕТ ОПЕРАТОРА ОТ НЕОБХОДИМОСТИ КОНТРОЛИРОВАТЬ ОБСТАНОВКУ ВОКРУГ МАШИНЫ И НЕ ПРИЗВАНА ЗАМЕНЯТЬ ОПЕРАТОРА В ЭТОМ ОТНОШЕНИИ. ВОЗМОЖНО, СИСТЕМЕ SKYSENSE НЕ УДАСТСЯ ПРЕДОТВРАЩАТЬ ОПАСНОСТИ, КОТОРЫЕ МОГУТ ПОВЛЕЧЬ ЗА СОБОЙ ТЯЖЕЛЫЕ ТРАВМЫ И ГИБЕЛЬ ЛЮДЕЙ, А ТАКЖЕ СНИЖАТЬ СТЕПЕНЬ СЕРЬЕЗНОСТИ ТАКИХ ОПАСНОСТЕЙ. ОПЕРАТОР ДОЛЖЕН ВСЕГДА СМОТРЕТЬ В НАПРАВЛЕНИИ ДВИЖЕНИЯ, ИЗБЕГАТЬ КОНТАКТА С ЛИНИЯМИ ЭЛЕКТРОПЕРЕДАЧИ, ИЗБЕГАТЬ КОНТАКТА С ПРЕПЯТСТВИЯМИ, КОТОРЫЕ МОГУТ УДАРИТЬ МАШИНУ ИЛИ НАХОДЯЩИХСЯ НА ПЛАТФОРМЕ ЛЮДЕЙ, А ТАКЖЕ СОБЛЮДАТЬ ВСЕ ИНСТРУКЦИИ, УКАЗАНИЯ НА НАКЛЕЙКАХ И ПРОЧИЕ ПРЕДУПРЕЖДЕНИЯ, КАСАЮЩИЕСЯ ДАННОЙ МАШИНЫ.

ОПЕРАТОР НЕ ДОЛЖЕН ПОЛАГАТЬСЯ НА СИСТЕМУ SKYSENSE В КАЧЕСТВЕ ЗАМЕНЫ СОБЛЮДЕНИЯ ИНСТРУКЦИЙ И ПРЕДУПРЕЖДЕНИЙ, ПРИВЕДЕННЫХ В РУКОВОДСТВАХ И НА ТАБЛИЧКАХ, ПОСТАВЛЯЕМЫХ С ЭТОЙ МАШИНОЙ.

СИСТЕМА SKYSENSE ПРИЗВАНА ПОМОГАТЬ ОПЕРАТОРУ. СИСТЕМА SKYSENSE МОЖЕТ НЕ ОБНАРУЖИВАТЬ НЕКОТОРЫЕ ОБЪЕКТЫ В ЗАВИСИМОСТИ ОТ ИХ ФОРМЫ, ТИПА МАТЕРИАЛА И ОРИЕНТАЦИИ ОБЪЕКТА ОТНОСИТЕЛЬНО ДАТЧИКОВ. ОПЕРАТОР ОБЯЗАН ВСЕГДА КОНТРОЛИРОВАТЬ ОКРУЖАЮЩУЮ ОБСТАНОВКУ.

ОСТОРОЖНО

КОГДА ДАННАЯ СИСТЕМА УСТАНОВЛЕНА НА ПЛАТФОРМЕ, ГРУЗОПОДЪЕМНОСТЬ ПЛАТФОРМЫ СНИЖАЕТСЯ НА 4,5 КГ НА ОДНУ ШТАНГУ (ВСЕГО НА 9 КГ ИЛИ 14 КГ).

ПРИМЕЧАНИЕ. Когда управление машиной осуществляется с помощью органов управления с земли, система SkySense не работает.

Подготовка и осмотр

Осмотр перед началом эксплуатации:

1. Осмотрите каждую из трубок системы SkySense на отсутствие вмятин, трещин и прочих повреждений.
2. Осмотрите каждый датчик системы SkySense на отсутствие любых повреждений корпуса и самого датчика.

Для проверки системы SkySense сделайте следующее:

1. Выведите машину на какой-либо участок без препятствий и убедитесь, что машина находится на ровной твердой поверхности в пределах допустимых значений максимального рабочего уклона.
2. С пульта управления на платформе поднимайте стрелу до тех пор, пока днище платформы не окажется на высоте не менее 1,83 м от грунта.
3. Продолжайте поднимать платформу.
4. Во время подъема держите руку на высоте 152,4–304,8 мм от одного из датчиков, обращенных вверх. Машина должна остановиться, и светодиодный индикатор, соответствующий данному датчику (левый светодиодный

индикатор для левой сенсорной штанги, правый светодиодный индикатор для правой сенсорной штанги, оба светодиодных индикатора для центральной сенсорной штанги или верхнего датчика), должен загореться красным светом.

5. Убедитесь, что в зоне под платформой нет никаких препятствий, и опустите платформу. Машина должна замедлить опускание (светодиодный индикатор состояния системы SkySense будет мигать желтым светом с увеличивающейся частотой) и остановиться (светодиодный индикатор состояния системы SkySense будет непрерывно гореть красным светом), когда днище платформы будет находиться на расстоянии приблизительно 304,8 мм от грунта. При этом должен раздаваться аварийный звуковой сигнал, если он не выключен (см. «Звуковая аварийная сигнализация SkySense»).
6. Выключите и снова включите ножной переключатель, а затем нажмите кнопку блокировки на пульте управления с платформы.
7. Продолжайте опускать платформу. Машина должна двигаться в режиме скорости движения с поднятой платформой (светодиодный индикатор состояния системы SkySense по-прежнему будет гореть красным светом).

ПРИМЕЧАНИЕ. Во время движения на ползучей скорости система SkySense не будет останавливать работу машины.

Работа

Система SkySense замедляет работу функций машины до ползучей скорости, когда регистрируется определенное расстояние до объекта, называемое «зоной предупреждения». Если машина продолжает приближаться к объекту и въезжает в «зону остановки», система SkySense останавливает все функции машины.

Для пропорциональных функций, которые активируются с помощью рукоятки управления, размер зоны предупреждения варьирует в зависимости от величины перемещения рукоятки управления. Зона остановки всегда активируется на одном и том же расстоянии до объекта независимо от положения рукоятки управления.

Если функция достигает зоны предупреждения, нормальная скорость хода будет восстановлена после активации какой-либо функции в противоположном направлении. Если машина достигла зоны остановки системы SkySense, выключите функцию, а затем выключите и снова включите ножной переключатель, чтобы активировать работу функции в противоположном направлении.

Система SkySense активна во время работы следующих функций:

- Подъем/опускание (включая функции гуська)
- Вращение платформы (включая вращение гуська)

- Выдвижение
- Поворот
- Движение задним ходом

ПРИМЕЧАНИЕ. Когда активна система ориентации движения (DOS), система SkySense активна как при движении передним ходом, так и при движении задним ходом.

На блоке управления с платформы имеются два светодиодных индикатора, которые сигнализируют о работе системы SkySense.

- **Светодиодный индикатор не горит:** нормальная работа.
- **Светодиодный индикатор мигает желтым светом:** машина находится в зоне предупреждения системы SkySense, и скорость работы функций будет снижена до ползучей скорости. Частота мигания соответствует близости к объекту.
- **Светодиодный индикатор горит красным светом:** машина находится в зоне остановки системы SkySense, и все функции машины будут выключены.
- **Светодиодный индикатор мигает красным светом:** датчик SkySense загорожен или поврежден. Необходимо удалить препятствия и проверить работу. Поврежденные датчики необходимо заменять.

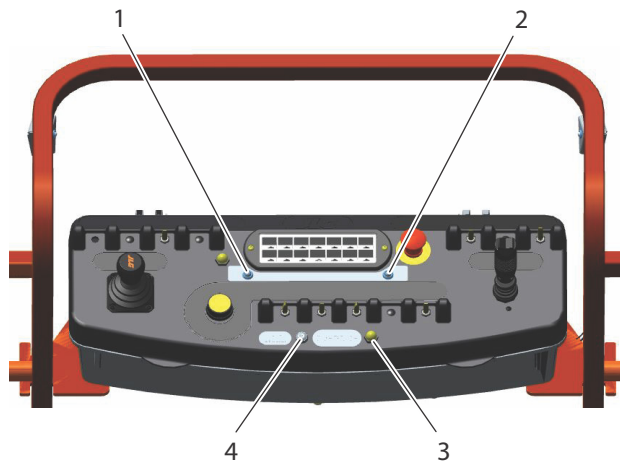

1. Светодиодный индикатор
2. Светодиодный индикатор
3. Кнопка блокировки
4. Переключатель выключения динамиков

Рис. 6-1. Индикаторы SkySense на панели платформы

Звуковая аварийная сигнализация SkySense

Активация системы SkySense сопровождается оповещением с помощью звукового сигнала и светодиодных индикаторов на пульте управления с платформы, которое указывает на работу системы SkySense при въезде в зоны предупреждения и остановки.

В зоне предупреждения раздается прерывистый звуковой сигнал, частота подачи которого увеличивается по мере приближения машины к объекту. В зоне остановки раздается непрерывный звуковой сигнал.

Кроме того, когда машина находится в зоне остановки, раздается звуковой сигнал на пульте управления с платформы. Сброс системы может быть выполнен путем выключения и повторного включения ножного переключателя.

Звуковые сигналы системы SkySense можно выключать с помощью переключателя на пульте управления с платформы, хотя светодиодные индикаторы будут продолжать гореть. Звуковой сигнал на пульте управления с платформы при въезде машины в зону остановки системы SkySense будет раздаваться, даже если он выключен.

Кнопка блокировки

Желтая кнопка блокировки позволяет операторам работать в обход системы SkySense для того, чтобы подъехать ближе к какому-либо объекту в зоне остановки.

Когда оператор блокирует систему SkySense с помощью кнопки блокировки, чтобы подъехать ближе к рабочей поверхности, машина будет сохранять ползучую скорость движения, и индикатор будет мигать соответствующим светом в зависимости от того, в какой зоне (предупреждения или остановки) находится машина.

ПРИМЕЧАНИЕ. Блокировка необходима только в том случае, если оператор хочет переместить платформу ближе к какому-либо объекту, который находится в зоне остановки или требует въезда в эту зону.

КОГДА СИСТЕМА SKYSENSE УСТАНОВЛЕНА НА МАШИНЕ, ЭТО ВЛИЯЕТ НА ПОРЯДОК РАБОТЫ СИСТЕМЫ SKYGUARD. ЕСЛИ СИСТЕМА SKYSENSE АКТИВИРУЕТСЯ РАНЬШЕ СИСТЕМЫ SKYGUARD, СИСТЕМА SKYGUARD БУДЕТ ВЫКЛЮЧАТЬ ФУНКЦИИ ТОЛЬКО В СЛУЧАЕ ИХ АКТИВАЦИИ. ЕСЛИ ЖЕ СИСТЕМА SKYGUARD АКТИВИРУЕТСЯ РАНЬШЕ СИСТЕМЫ SKYSENSE, СИСТЕМА SKYGUARD БУДЕТ РАБОТАТЬ В ОБЫЧНОМ РЕЖИМЕ.

Зоны покрытия SkySense



Уровень 1 (2 штанги)

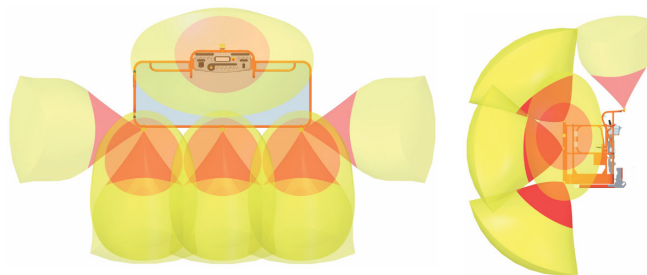

Уровень 2 (3 штанги)

Конические рабочие зоны датчиков показаны приблизительно исключительно для справки.

6.10 ВНЕШНЯЯ СТРАХОВОЧНАЯ СИСТЕМА С БОЛТОВЫМ КРЕПЛЕНИЕМ

Внешняя страховочная система с болтовым креплением предназначена для обеспечения наличия места крепления страховочного троса, позволяя оператору получать доступ к местам, находящимся за пределами платформы. Производите выход с платформы и вход на нее только через дверцу. Система предназначена для использования только одним человеком.

Персонал всегда должен использовать средства защиты от падения. Требуется использовать страховочный пояс с наплечными лямками и длиной страховочного троса не более 1,8 м. Это ограничивает максимальное усилие удержания величиной 408 кг.

Максимальная грузоподъемность внешней страховочной системы составляет 140 кг — один (1) человек.

Не перемещайте платформу во время использования внешней страховочной системы.

▲ ОСТОРОЖНО

НЕ ИСПОЛЬЗУЙТЕ НИКАКИЕ ФУНКЦИИ МАШИНЫ, КОГДА НАХОДИТЕСЬ ВНЕ ПЛАТФОРМЫ. СОБЛЮДАЙТЕ ОСТОРОЖНОСТЬ ПРИ ВХОДЕ НА ПЛАТФОРМУ И ВЫХОДЕ С НЕЕ НА ВЫСОТЕ.

▲ ОСТОРОЖНО

ЕСЛИ ВНЕШНЯЯ СТРАХОВОЧНАЯ СИСТЕМА БЫЛА ЗАДЕЙСТВОВАНА ДЛЯ ПРЕДОТВРАЩЕНИЯ ПАДЕНИЯ ИЛИ ПОЛУЧИЛА КАКИЕ-ЛИБО ИНЫЕ ПОВРЕЖДЕНИЯ, ПЕРЕД ВОЗВРАТОМ МАШИНЫ В ЭКСПЛУАТАЦИЮ НЕОБХОДИМО ЗАМЕНИТЬ ВСЮ СИСТЕМУ ЦЕЛИКОМ И ПОЛНОСТЬЮ ОСМОТРЕТЬ ПЛАТФОРМУ. ДЛЯ ОЗНАКОМЛЕНИЯ С ПРОЦЕДУРАМИ СНЯТИЯ И УСТАНОВКИ СМ. РУКОВОДСТВО ПО ОБСЛУЖИВАНИЮ.

ПРИМЕЧАНИЕ

ВНЕШНЯЯ СТРАХОВОЧНАЯ СИСТЕМА ТРЕБУЕТ ЕЖЕГОДНОГО ПРОВЕДЕНИЯ ОСМОТРА И СЕРТИФИКАЦИИ СИЛАМИ КВАЛИФИЦИРОВАННОГО СПЕЦИАЛИСТА (НЕ ПОЛЬЗОВАТЕЛЯ).

Осмотр перед использованием

Внешнюю страховочную систему необходимо осматривать перед каждым использованием машины. Производите замену компонентов при обнаружении любых признаков износа и повреждений.

Перед каждым использованием производите осмотр следующих компонентов:

- Трос: осматривайте трос на предмет надлежащего натяжения, на отсутствие порванных прядей, перегибов и любых признаков коррозии.



Рис. 6-2. Натяжение троса внешней страховочной системы с болтовым креплением

- Фитинги и кронштейны: убедитесь, что все фитинги затянуты, и отсутствуют любые признаки растрескивания. Осмотрите кронштейны на отсутствие повреждений.
- Крепежное кольцо: не допускается наличие никаких трещин и признаков износа. При обнаружении любых признаков коррозии требуется замена.
- Крепежные детали: осмотрите все крепежные детали и убедитесь, что все компоненты на месте, а крепежные детали должным образом затянуты.
- Поручни платформы: не допускается наличие никаких видимых повреждений.

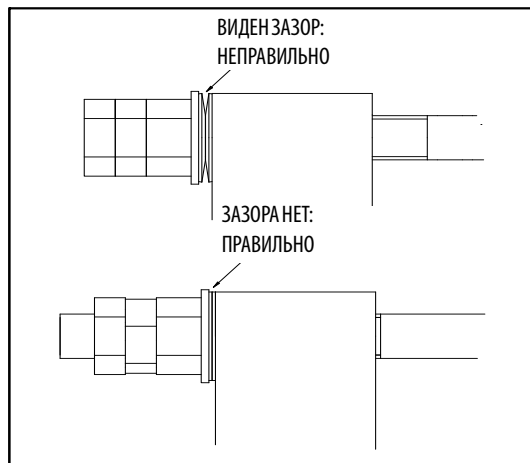

Рис. 6-3. Внешняя страховочная система с болтовым креплением

РАЗД. 7. ОБЩИЕ ХАРАКТЕРИСТИКИ И ТЕХОБСЛУЖИВАНИЕ, ВЫПОЛНЯЕМОЕ ОПЕРАТОРОМ

7.1 ВВЕДЕНИЕ

Этот раздел руководства содержит дополнительную информацию, которая необходима оператору для правильной эксплуатации и обслуживания машины.

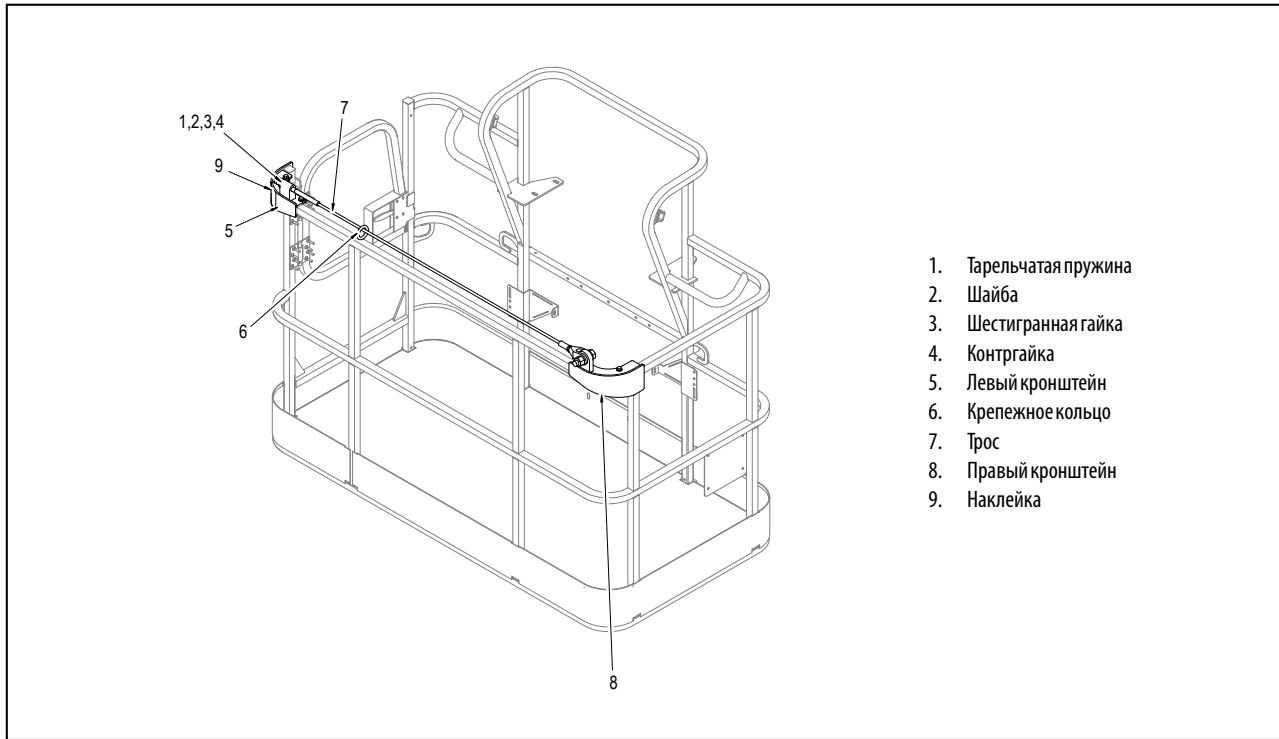
Часть раздела, посвященная техобслуживанию, рассчитана только на то, чтобы помочь оператору в выполнении работ по ежедневному техобслуживанию, и не заменяет более подробные таблицы профилактического техобслуживания и осмотра, содержащиеся в Руководстве по техобслуживанию и ремонту.

Другие имеющиеся публикации:

Руководство по сервисному и техническому обслуживанию 31217197

Иллюстрированное руководство по запасным частям 31215050

7.2 РАБОЧИЕ ХАРАКТЕРИСТИКИ

Табл. 7-1. Рабочие характеристики

Максимальная рабочая нагрузка (грузоподъемность) Все рынки В незамкнутом пространстве: В замкнутом пространстве:	227 кг Для ознакомления с информацией о величинах грузоподъемности платформы в замкнутом пространстве см. наклейки со сведениями о грузоподъемности на машине
Максимальная грузоподъемность — двойная номинальная грузоподъемность Все рынки 800S 860SJ	454 кг 340 кг
Максимально допустимый рабочий наклон	4°
Максимальный уклон при движении (продольный уклон)* Привод на 2 колеса Привод на 4 колеса	25% 45%

Табл. 7-1. Рабочие характеристики

Максимальный уклон при движении (поперечный уклон)*	4°
Максимальная высота платформы:	800S — 24,38 м 860SJ — 26,20 м
Максимальный горизонтальный вылет платформы	21,6 м
800S	22,9 м
860SJ	
Радиус поворота (наружный)	
800S/860SJ	6,02 м
Радиус поворота (внутренний)	3,8 м
Максимальная скорость движения:	5,6 км/ч
Максимальное давление в гидравлической системе	310 бар
Максимальная скорость ветра	12,5 м/с
Максимальное усилие в ручном режиме	400 Н
Напряжение в электрической системе	12 В
Общий вес машины (с пустой платформой)	
800S	14 982 кг
860SJ	16 433 кг
Окружающая (рабочая) температура	См. рис. 7-2–7-3

* Со стрелой в транспортном положении

Характеристики и эксплуатационные качества

Табл. 7-2. Характеристики и эксплуатационные качества

Поворот	360°
Радиус поворота хвостовой части	1,42 м
Платформы	0,91 м x 1,83 м 0,91 м x 2,44 м
Общая ширина	2,48 м
Высота при положении для хранения	
800S	3,02 м
860SJ	3,04 м
Длина при положении для хранения	
800S	11,4 м
860SJ	12,2 м
Колесная база	
800S/860SJ	3,06 м
Дорожный просвет	
800S/860SJ	0,28 м
Скорость хода	
Положение для хранения, привод на 2 колеса	5,5 км/ч
Привод на 4 колеса	5,6 км/ч
Поднятое положение	1,2 км/ч
Давление на грунт — 800S	5,06 кг/см ²

Табл. 7-2. Характеристики и эксплуатационные качества

Давление на грунт — 860SJ	5,7 кг/см ²
Макс. нагрузка на шину — 800S	7870 кг
Макс. нагрузка на шину — 860SJ	9163 кг

Заправочные объемы технологических жидкостей

Табл. 7-3. Заправочные объемы технологических жидкостей

Топливный бак	Приблизительно 117 л
Топливный бак (опциональный)	Приблизительно 200 л
Гидравлический бак (до линии полного уровня на смотровом стекле)	Прибл. 151 л
Заправочный объем моторного масла Deutz D2011L04	
Система охлаждения	4,5 л
Картер	10,5 л с фильтром
Общий объем	15 л
Deutz TD 2,9 л	8,9 л с фильтром
Ford 2,5 л	6,6 л с фильтром

Характеристики двигателей

Табл. 7-4. Характеристики двигателя Deutz D2011L04

Тип	Охлаждаемый жидкостью (масло)
Топливо	Дизельное
Объем масла	
Система охлаждения	4,5 л
Картер	10,5 л с фильтром
Общий объем	15 л
Скорость холостого хода, об/мин	1000
Низкие обороты	1800
Высокие обороты	2600
Генератор переменного тока	55 А, ременный привод
Расход топлива	3,33 л/ч
Аккумуляторная батарея	1000 А при проворачивании холодного двигателя, резервная емкость 210 мин, 12 В пост. тока
Мощность	61,6 при 2600 об/мин, полная нагрузка

Табл. 7-5. Характеристики Deutz TD 2,9

Топливо	Дизельное топливо со сверхнизким содержанием серы (15 частей на миллион)
Выходная мощность	50 кВт (67 л.с.)
Крутящий момент	234 Н·м при 1 800 об/мин
Объем масла (картер)	8,9 л с фильтром
Система охлаждения	12,5 л
Низкие обороты	1200 ± 50 об/мин
Высокие обороты	2600 ± 50 об/мин
Генератор переменного тока	95 А
Расход топлива	4,0 л/ч

Табл. 7-6. Характеристики двигателя Ford 2,5 л DF

Топливо	Бензин или бензин и сжиженный газ
Мощность	
Бензин	84 л. с. при 3200 об/мин
Сжиженный газ	80 л. с. при 3200 об/мин
Диаметр отверстия	101,6 мм
Ход поршня	91,44 мм
Рабочий объем	3,0 л, 2966 куб. см
Объем масла (с фильтром)	6,6 л
Минимальное давление масла на холостом ходу	0,4 бар при 1000 об/мин
в горячем состоянии	1,2 бар при 2000 об/мин
Объем охлаждающей жидкости	2,4 л
Номинальные характеристики стартера	12 В, 64,4 А при 3574 об/мин
Номинальные характеристики генератора	12 В, 150 А
Передаточное отношение вентилятора	1,3
Макс. скорость, об/мин	3200
Расход топлива:	
Бензин	3,74 л/ч
Жидкое нефтяное топливо	2,57 л/ч

Аккумуляторная батарея

Табл. 7-7. Характеристики аккумуляторных батарей

Напряжение	12 В
Тип	31-950
Ток холодного запуска	950 А при проворачивании холодного двигателя при -18°C
Резервная емкость	205 мин при 27°C

Шины

Табл. 7-8. Характеристики шин

Размер	Тип	Норма слойности	Диапазон нагрузок	Давление
15-625	с пенорезиновым наполнением	16	Н	—
18-625	с пенорезиновым наполнением	16	Н	—

Масса основных компонентов

Табл. 7-9. Вес компонентов

Узел	кг
Поворотный стол (без всего)	1678
Противовес (S)	3175
Противовес (SJ)	3969
Стойка	476
Нижняя стрела	311
Внутренняя секция стрелы (SJ)	214
Внутренняя секция стрелы (S)	222
Средняя секция стрелы (SJ)	340
Средняя секция стрелы (S)	336
Наружная секция стрелы (SJ)	635
Наружная секция стрелы (S)	640
Узел стрелы	1514
Телескопический цилиндр (800S)	268
Телескопический цилиндр (860SJ)	263
Вспомогательный цилиндр	33
Моментная ступица (привод на 2 колеса)	99
Шины и колеса (FF)	247

Гидравлическое масло

Табл. 7-10. Гидравлическое масло

Рабочий диапазон температур гидравлической системы	Класс вязкости SAE
от -18° до +83 °С	10W
от -18° до +99 °С	10W-20, 10W30
от +10° до +99 °С	20W-20

ПРИМЕЧАНИЕ. Гидравлическое масло должно обладать противозносными свойствами, соответствующими, как минимум, классу GL-3 по эксплуатационной классификации API, и химической стабильностью, достаточной для работы в гидравлических системах мобильных машин. Компания JLG Industries рекомендует использовать стандартное масло UTTO.

ПРИМЕЧАНИЕ. Если температура все время остается ниже -7°С, JLG Industries рекомендует применять высококачественную гидравлическую жидкость для холодных погодных условий.

Помимо рекомендаций JLG, нежелательно использовать смеси масел различных марок или типов, так как они могут не содержать те же самые требуемые присадки и не иметь сопоставимые вязкости. Если требуется использовать масло, отличное от стандартного масла UTTO, обратитесь в компанию JLG Industries для получения надлежащих рекомендаций.



Рис. 7-1. Таблица рабочих температур гидравлической жидкости, лист 1 из 2

1001206353 A

Жидкость	Свойства		Основа				Классификации		
	Вязкость при температуре 40°C (СГ, типовой)	Показатель вязкости	Минеральные масла	Масла растительного происхождения	Синтетические	Синтетические полиэфирные	Быстро биоразлагаемые*	Практически не токсичные**	Несторыемые***
Shell Spirax S4 TXM — рекомендуется	67	146	X						
Mobilfluid 424 — опционально	60	134	X						
Shell Tellus S2 VX 32 — рекомендуется	32	142	X					X	
Mobil DTE 10 Excel 32 — опционально	32	164	X					X	
Shell Tellus S4 VX 32 — рекомендуется	32	296	X						
Univis HVI 26 — опционально	26	376	X						
Shell Naturelle HF-E32 — рекомендуется	31	192		X			X	X	
Mobil EAL EnviroSyn H32 — опционально	34	146		X			X	X	
Shell Naturelle HF-E46 — рекомендуется	46	193			X		X	X	
Mobil EAL EnviroSyn H46 — опционально	49	145			X		X	X	
Quintolubric 888-46	48	190				X	X	X	X
Hydrolube HP-5046D	46	192				X	X	X	X

* Принадлежность к быстро биоразлагаемым маслам определяется следующими показателями:

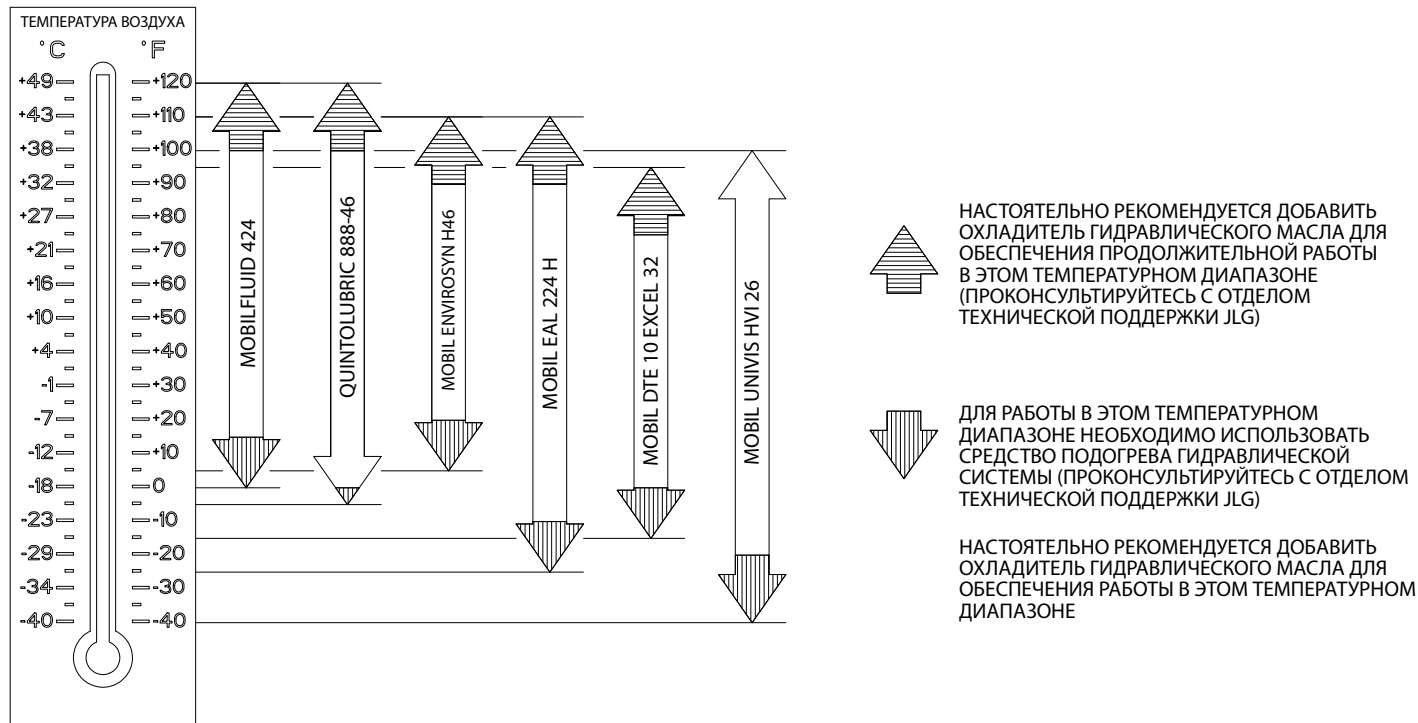
Разложение до CO₂ > 60% по EPA 560/6-82-003

Разложение до CO₂ > 80% по CEC-L-33-A-93

** Принадлежность к практически не токсичным маслам означает, что согласно OECD 203 значение LC50 составляет >5000 частей на миллион

*** Принадлежность к негорючим маслам указывает на наличие утверждения со стороны Factory Mutual Research Corp. (FMRC)

41507408

Рис. 7-2. Таблица рабочих температур гидравлической жидкости, лист 2 из 2

7.3 РАСПОЛОЖЕНИЕ СЕРИЙНОГО НОМЕРА

Табличка с серийным номером закреплена на левой стороне задней части рамы. На тот случай, если паспортная табличка будет повреждена или утеряна, серийный номер машины выштампован вверх на левой стороне рамы.



Рис. 7-3. Расположение серийных номеров



Рис. 7-4. Спецификации рабочей температуры двигателя — Deutz — лист 1 из 2

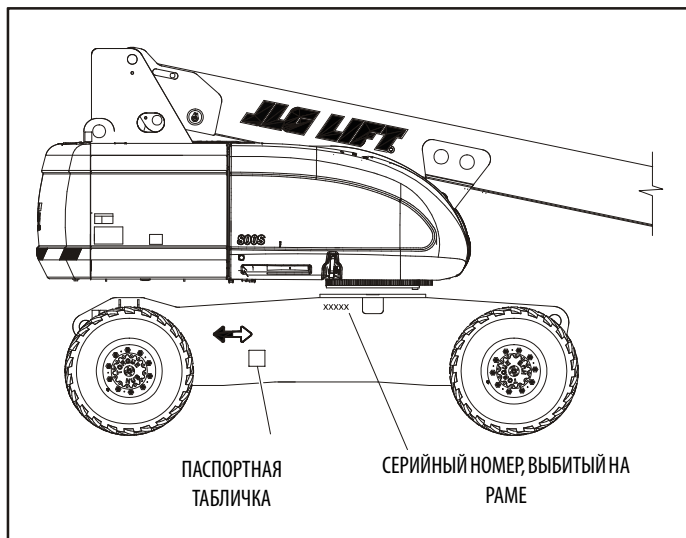

Рис. 7-5. Спецификации рабочей температуры двигателя — Deutz — лист 2 из 2

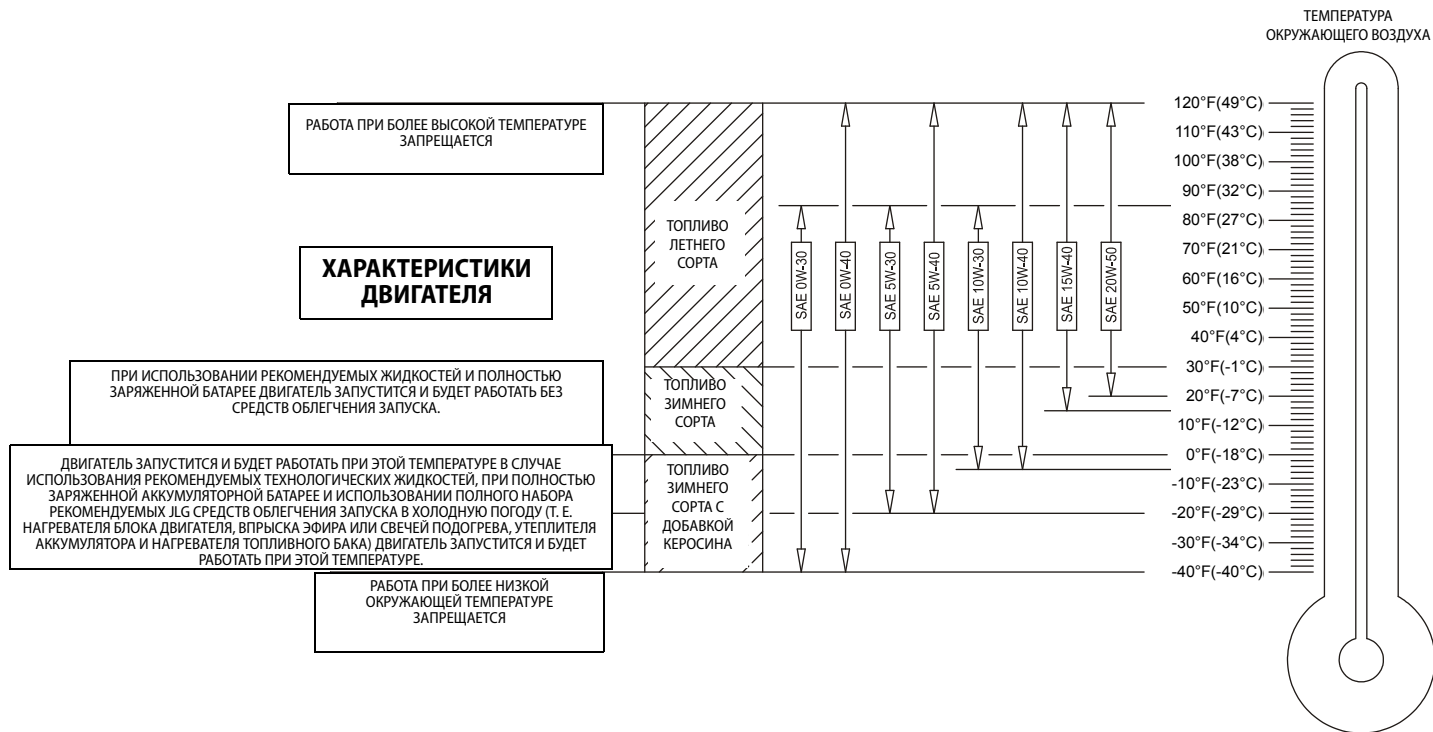

Рис. 7-6. Схема техобслуживания и смазки

7.4 ТЕХОБСЛУЖИВАНИЕ И СМАЗКА

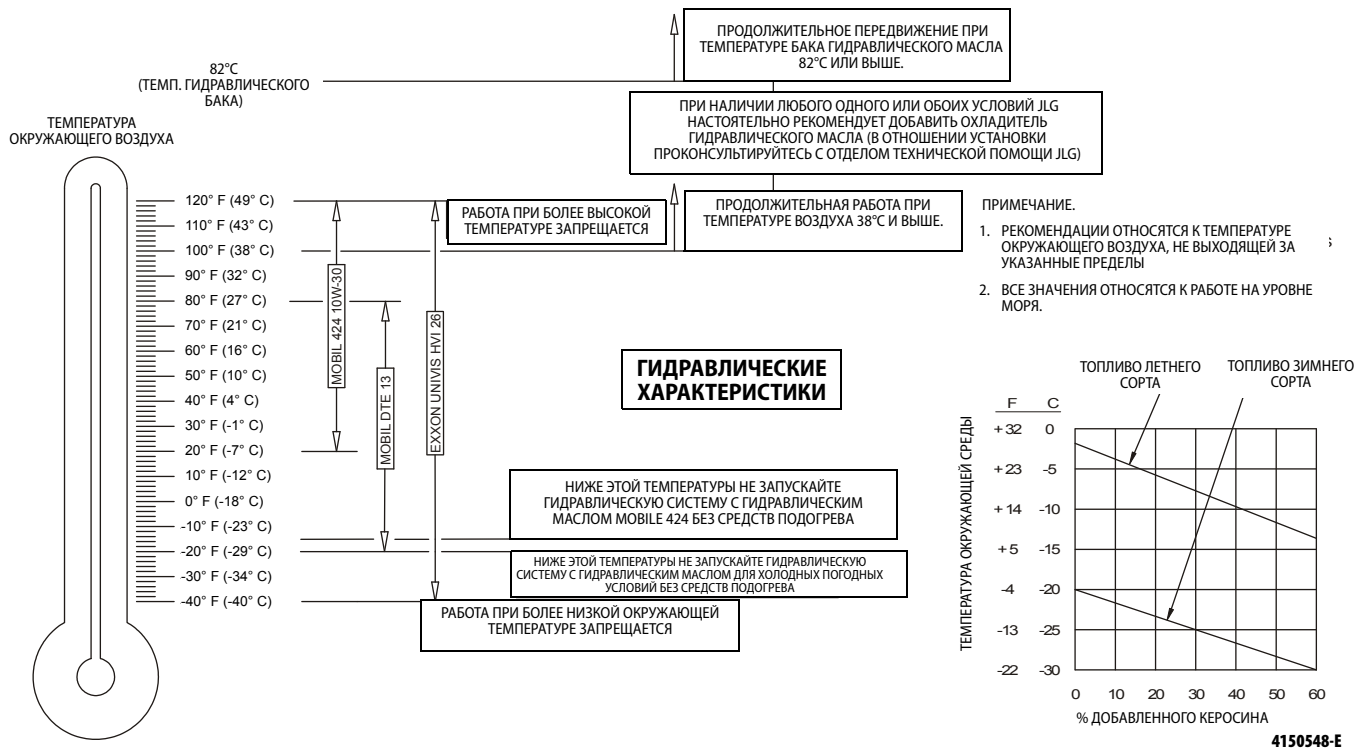
ПРИМЕЧАНИЕ. Номера соответствуют позициям на Рис. 7-6, Схема техобслуживания и смазки.

Табл. 7-11. Характеристики смазочных материалов

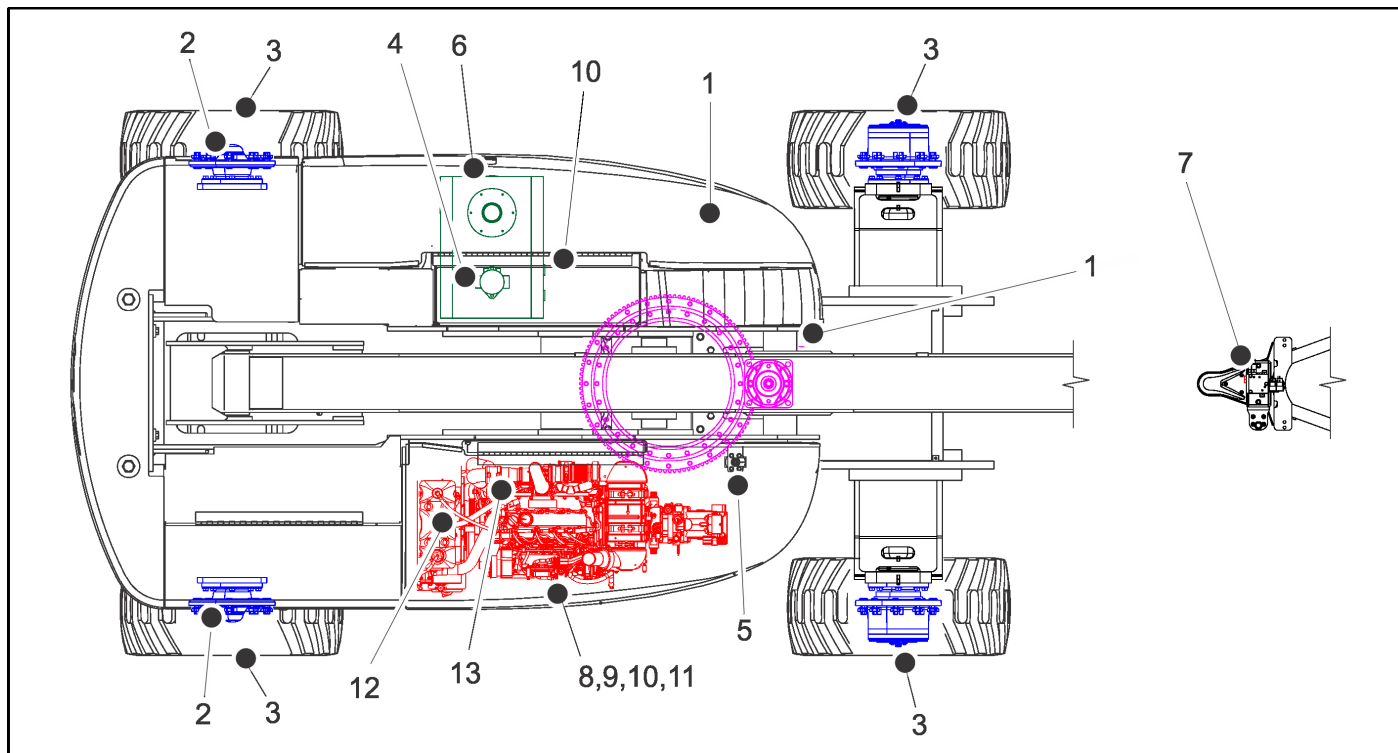
ОБОЗН.	ХАРАКТЕРИСТИКИ
MPG	Универсальная консистентная смазка с минимальной температурой вытекания 177°C. Прекрасная водостойкость и высокие адгезионные и противозадирные свойства. (Нагрузка Timken OK минимум 18 кг.)
EPGL	Противозадирная смазка для зубчатых передач (масло), удовлетворяющая требованиям GL-5 эксплуатационной классификации API или MIL-Spec MIL-L-2105
HO	Гидравлическое масло. Удовлетворяет требованиям GL-3 эксплуатационной классификации API, например стандартное масло UTTO.
EO	Картер двигателя. Бензиновые двигатели (5W30) — API SN, арктический комплект — ACEA A1/B1, A5/B5 — API SM, SL, SJ, EC, CF, CD — ILSAC GF-4. Дизельные двигатели (арктический комплект 15W40, 5W30) — API CJ-4.

ПРИМЕЧАНИЕ

ИНТЕРВАЛЫ СМАЗКИ УСТАНОВЛЕННЫ ДЛЯ НОРМАЛЬНЫХ УСЛОВИЙ РАБОТЫ МАШИНЫ. ДЛЯ МАШИН, РАБОТАЮЩИХ В НЕСКОЛЬКО СМЕН И/ИЛИ В НЕБЛАГОПРИЯТНОЙ СРЕДЕ ЛИБО В ТЯЖЕЛЫХ УСЛОВИЯХ, ЧАСТОТУ СМАЗКИ НЕОБХОДИМО СООТВЕТСТВУЮЩИМ ОБРАЗОМ УВЕЛИЧИТЬ.

31217774

ПРИМЕЧАНИЕ. Рекомендуется заменять все фильтры одновременно.

1. Подшипник вращения — внутренний шариковый подшипник

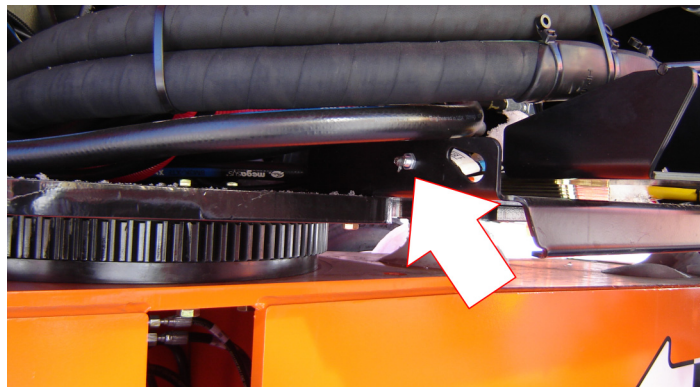

Точки смазки — 1 пресс-масленка
 Количество — по необходимости
 Смазка — MPG
 Периодичность — каждые 3 месяца или 150 ч работы
 Примечания — дистанционный доступ

2. Колесные подшипники

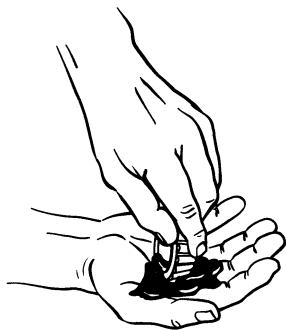

Точки смазки — повторная набивка

Количество — по потребности

Смазка — MPG

Периодичность — каждые 2 года или 1200 часов работы

3. Приводная ступица колеса

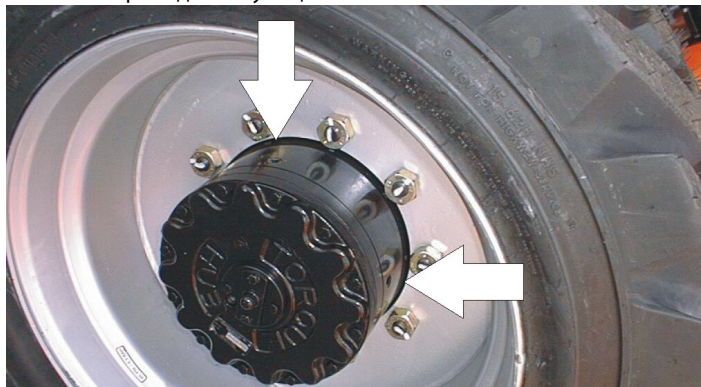

Точки смазки — контрольная/заливная заглушка

Количество — 1,3 л — заполняется на 1/2 объема

Смазка — EPGL

Периодичность — проверяйте уровень через каждые 3 месяца или 150 часов работы; заменяйте через каждые 2 года или 1200 часов работы

Примечания — поместите наливное отверстие в положение 12 часов и проверочное отверстие — в положение 3 часов. Заливайте смазку в наливное отверстие, пока она не потечет из проверочного отверстия.

4. Фильтр возвратного трубопровода гидравлической системы



Периодичность — замените после первых 50 часов, а затем производите замену через каждые 6 месяцев или 300 часов работы, либо в соответствии с показаниями индикатора состояния.

5. Фильтр питающего трубопровода гидравлической системы



Периодичность — замените после первых 50 часов, а затем производите замену через каждые 6 месяцев или 300 часов работы, либо в соответствии с показаниями индикатора состояния (при наличии).

6. Гидравлический бак



Точки смазки — заливная крышка

Количество — бак (до отметки полного уровня на смотровом стекле)

Приблизительно 79,5 л

Вместимость системы — 223 л

Смазка — НО

Периодичность — проверяйте уровень ежедневно; производите замену через каждые 2 года или 1200 часов работы.

7. Фильтр платформы

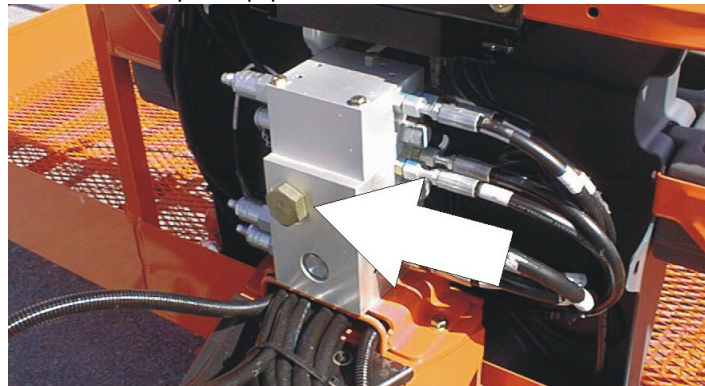

Периодичность — производите замену по необходимости

8. Замена масла с фильтром — Deutz

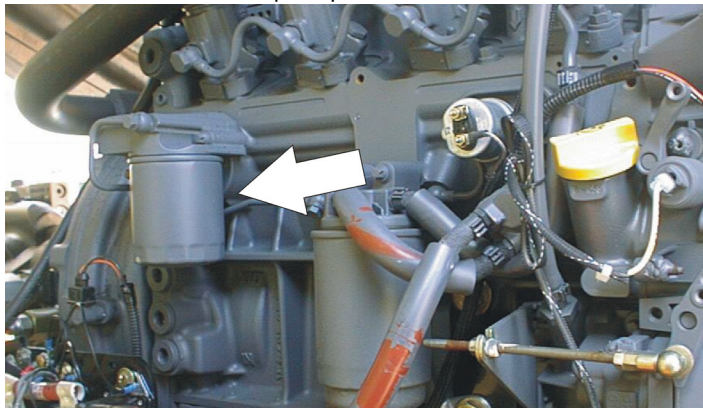

Точки смазки — заливная крышка / навинчиваемый элемент
Количество — картер 10,5 л
Смазка — EO
Периодичность — ежегодно или через каждые 1200 часов работы
Примечания — проверяйте уровень ежедневно / производите замену в соответствии с указаниями, приведенными в руководстве по эксплуатации двигателя.

В. Замена масла с фильтром — Deutz TD 2,9



Точки смазки — заливная крышка / навинчиваемый элемент
Количество — 9,0 л
Смазка — EO
Периодичность — ежегодно или через каждые 600 часов работы
Примечания — проверяйте уровень ежедневно; замените масло в соответствии с указаниями, приведенными в руководстве по эксплуатации двигателя.



Рис. 7-7. Масляный щуп двигателя Deutz 2011

9. Замена масла с фильтром — двигатель Ford 2,5 л

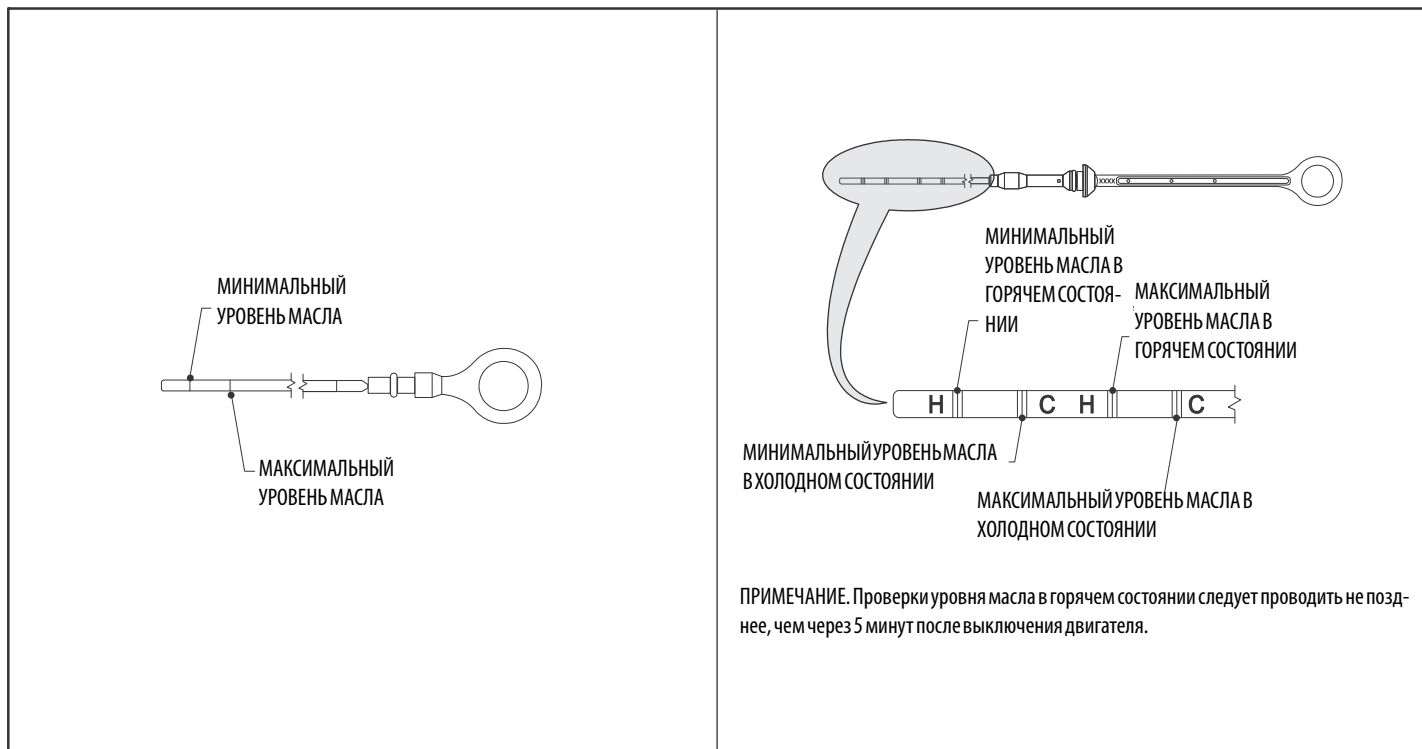
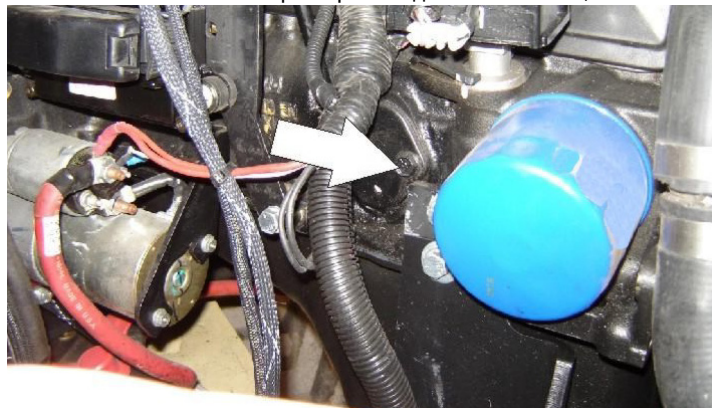

Точки смазки — заливная крышка / навинчиваемый элемент
Количество — 4,25 л с фильтром
Смазка — EO
Периодичность — 3 месяца или 150 часов работы
Примечания — проверяйте уровень ежедневно / производите замену в соответствии с указаниями, приведенными в руководстве по эксплуатации двигателя.

10. Топливный фильтр — Deutz D2011

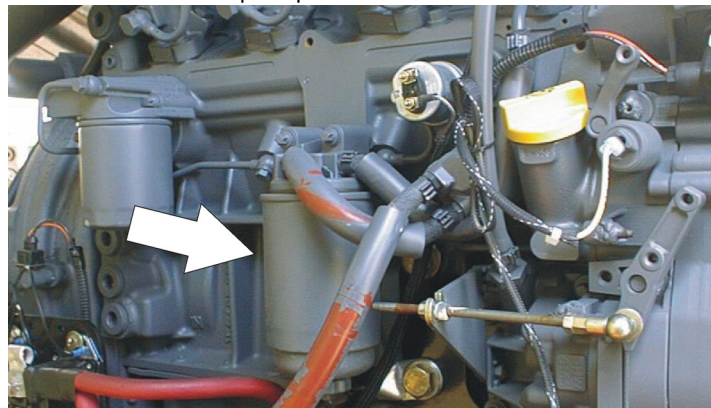

Точки смазки — заменяемый элемент
Периодичность — ежегодно или через каждые 600 часов работы

В. Топливный фильтр — Deutz TD 2,9 (в гидравлическом баке)

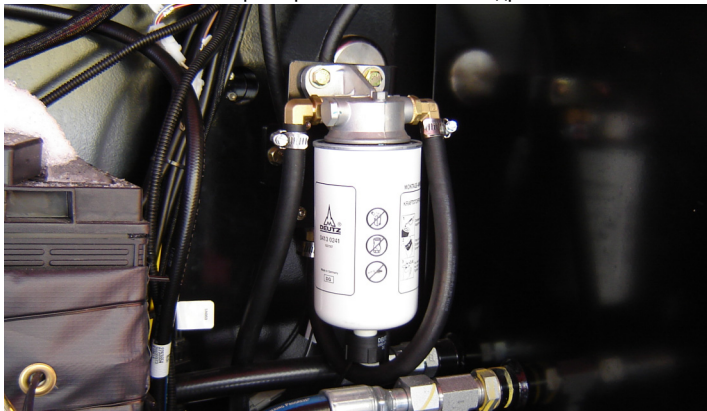

Точки смазки — заменяемый элемент
Периодичность — производите замену в соответствии с указаниями, приведенными в руководстве по эксплуатации двигателя

С. Топливный фильтр — Deutz TD 2,9 (на двигателе)



Точки смазки — заменяемый элемент
Периодичность — производите замену в соответствии с указаниями, приведенными в руководстве по эксплуатации двигателя

11. Топливный фильтр (бензиновый) — GM

Точки смазки — заменяемый элемент
Периодичность — через каждые 6 месяцев или 300 ч работы

12. Воздушный фильтр

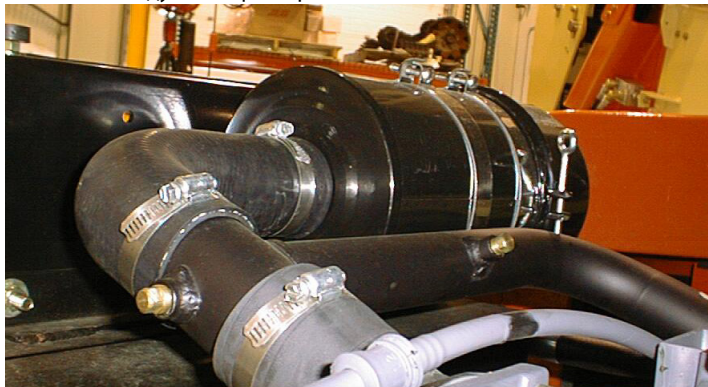

Точки смазки — заменяемый элемент
Периодичность — через каждые 6 месяцев или 300 часов работы, либо по показаниям индикатора состояния

В. Воздушный фильтр (Deutz TD 2,9)

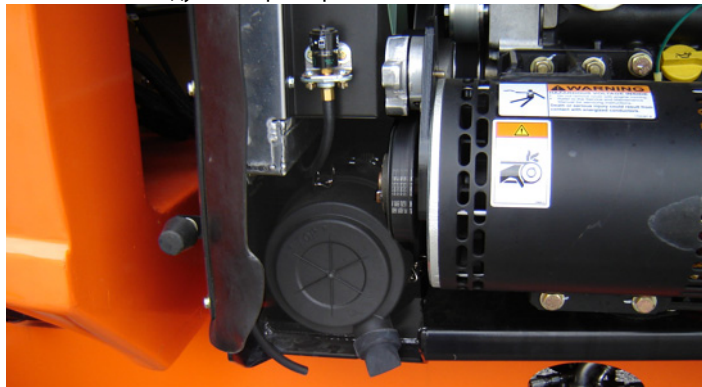

Точки смазки — заменяемый элемент
Периодичность — через каждые 6 месяцев или 300 часов работы, либо по показаниям индикатора состояния

13. Топливный фильтр (пропан) — двигатель Ford 2,5 л

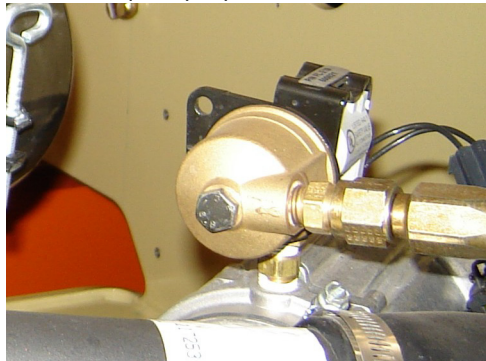

Периодичность — 3 мес. или 150 ч работы

Примечание. Замените фильтр. См. Разд. 7.6, Замена пропанового топливного фильтра

7.5 ШИНЫ И КОЛЕСА

Повреждение шины

JLG Industries, Inc. рекомендует принимать меры по немедленному выводу изделия JLG из эксплуатации и замене шины или узла шины, если у шины, наполненной полиуретановым пенопластом, обнаруживается любой из перечисленных ниже дефектов:

- гладкий равномерный порез общей длиной свыше 7,5 см через слой корда;
- любой разрыв или износ (с рваными краями) слоя корда больше 2,5 см в любом направлении;
- любые проколы диаметром больше 2,5 см;
- любые повреждения корда бортовой части шины.

Если шина повреждена, но размеры повреждения меньше приведенных выше значений, шину нужно ежедневно осматривать, чтобы видеть, не распространилось ли повреждение за допустимые пределы.

Замена шины

JLG рекомендует использовать для замены шины того же размера, слойности и марки, что и шины, которые были установлены на машине с самого начала. Каталожные номера шин, рекомендуемых для конкретной модели машины, см. в руководстве JLG по запчастям. Если используется шина, отличная от рекомендуемой JLG, мы рекомендуем, чтобы заменяющая шина обладала следующими характеристиками:

- Тот же размер и те же или более высокие показатели слойности и максимальной нагрузки.
- Ширина контакта протектора та же или большая, чем у исходной шины.
- Диаметр колеса, ширина и смещение те же, что у исходного колеса.
- Шина одобрена для применения производителем шин (включая величину давления в шине и максимальную нагрузку на шину).

Без специального разрешения JLG Industries Inc. не заменяйте шину, наполненную пенопластом или шину, наполненную балластом, пневматической шиной. Выбирая и устанавливая сменную шину, проследите за тем, чтобы давление воздуха во всех шинах имело значение, рекомендуемое JLG. С учетом вариаций размеров шин различных марок обе шины одного и того же моста должны быть одинаковыми.

Замена колеса

Ободья, устанавливаемые на машинах каждой модели, рассчитаны исходя из требований устойчивости, в которых учитываются ширина колеи, давление в шине и грузоподъемность. Отклонения размеров, таких как ширина обода, положение центрального элемента, больший или меньший диаметр и т.д., внесимые без письменного разрешения завода, могут создать условия, небезопасные с точки зрения устойчивости.

Установка колес

Чрезвычайно важно при установке колес затягивать гайки до требуемого момента и поддерживать этот момент.

⚠ ОСТОРОЖНО

ЧТОБЫ НЕ ДОПУСТИТЬ РАЗБАЛТЫВАНИЯ КОЛЕС, ПОЛОМКИ ШПИЛЕК И ВОЗМОЖНОСТИ ОПАСНОГО ОТДЕЛЕНИЯ КОЛЕС ОТ МОСТА, НЕОБХОДИМО ЗАТЯГИВАТЬ КОЛЕСНЫЕ ГАЙКИ ДО НАДЛЕЖАЩЕГО МОМЕНТА И СЛЕДИТЬ ЗА СОХРАНЕНИЕМ ЗАТЯЖКИ. ОБЯЗАТЕЛЬНО ИСПОЛЬЗУЙТЕ ТОЛЬКО ГАЙКИ, СООТВЕТСТВУЮЩИЕ УГЛУ КОНУСНОСТИ КОЛЕСА.

МОМЕНТЫ ЗАТЯЖКИ		
1-й этап	2-й этап	3-й этап
95 Н·м	225 Н·м	405 Н·м

Чтобы не допустить разбалтывания колес, затягивайте крепежные гайки до требуемого момента. Для затяжки гаек используйте динамометрический ключ. Если у вас нет динамометрического ключа, затяните гайки ключом с проушиной, после чего немедленно обратитесь в сервисный гараж или к дилеру, чтобы они произвели затяжку до нужного момента. Перетяжка гаек приведет к поломке шпилек или к неустраняемой деформации отверстий под шпильки в колесах. Правильная процедура установки колес состоит в следующем:

1. Сначала наверните все гайки вручную, чтобы не сорвать резьбу. НЕ смазывайте резьбу или гайки.
2. Затягивайте гайки в такой последовательности:

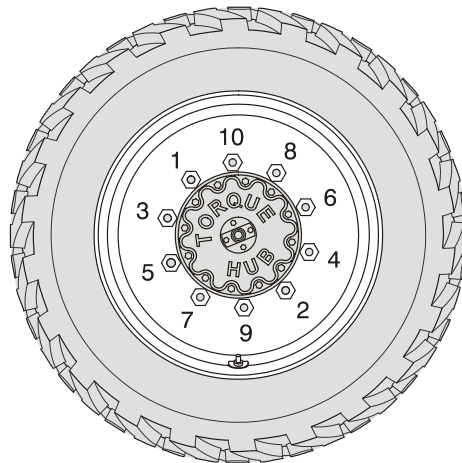

3. Затяжку гаек нужно производить поэтапно. Соблюдая рекомендуемую последовательность, затягивайте гайки согласно следующей таблице.
4. Колесные гайки нужно заново подтянуть после первых 50 часов работы и после каждой замены колес. Проверьте затяжку каждые 3 месяца или через каждые 150 часов работы.

7.6 ЗАМЕНА ПРОПАНОВОГО ТОПЛИВНОГО ФИЛЬТРА **Установка**

Снятие

1. Сравите давление из пропановой топливной системы. См. «Сравливание давления из пропановой системы».
2. Отсоедините отрицательный кабель аккумуляторной батареи.
3. Медленно ослабьте корпус фильтра и снимите его.
4. Извлеките корпус фильтра из электрического отпирающего блока.
5. Извлеките фильтр из корпуса.
6. Найдите и извлеките магнит фильтра.
7. Снимите и утилизируйте уплотнение корпуса.
8. При наличии снимите и утилизируйте уплотнение стопорного болта.
9. Снимите и выбросьте установочную пластину с уплотнительного кольца отпирающего устройства.

ПРИМЕЧАНИЕ

ПЕРЕД УСТАНОВКОЙ НОВОГО УПЛОТНЕНИЯ ОБЯЗАТЕЛЬНО УСТАНОВИТЕ В КОРПУС МАГНИТ ФИЛЬТРА.

1. Установите на уплотнительное кольцо отпирающего устройства установочную пластину.
2. При наличии установите уплотнение удерживающего болта.
3. Установите уплотнение корпуса.
4. Бросьте магнит на дно корпуса фильтра.
5. Установите фильтр в корпус.
6. При наличии установите удерживающий болт в корпус фильтра.
7. Установите фильтр в нижнюю часть электрического отпирающего блока.
8. Затяните удерживающий болт фильтра до 12 Н·м.
9. Откройте ручной запорный клапан. Запустите машину и убедитесь в отсутствии утечек во всех обслуживаемых фитингах пропановой системы. См. «Проверка герметичности пропановой системы».

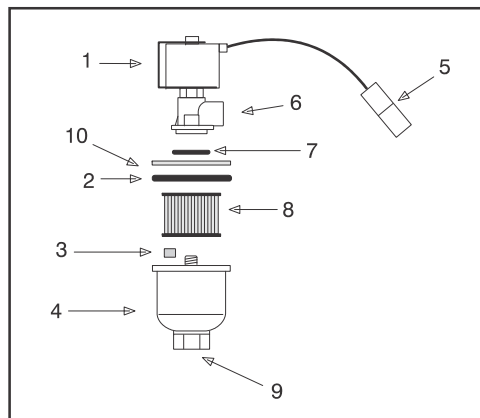

- | | |
|-----------------------------|------------------------------|
| 1. Отпирающий электромагнит | 6. Отверстие выпуска топлива |
| 2. Уплотнение корпуса | 7. Уплотнительное кольцо |
| 3. Магнит фильтра | 8. Фильтр |
| 4. Корпус фильтра | 9. Отверстие впуска топлива |
| 5. Электрический разъем | 10. Кольцо |

Рис. 7-8. Узел фиксатора фильтра

7.7 СТРАВЛИВАНИЕ ДАВЛЕНИЯ ИЗ ПРОПАНОВОЙ ТОПЛИВНОЙ СИСТЕМЫ

⚠ ВНИМАНИЕ

РАБОЧЕЕ ДАВЛЕНИЕ В ПРОПАНОВОЙ СИСТЕМЕ — 21,5 БАР. ДЛЯ СНИЖЕНИЯ РИСКА ВОСПЛАМЕНЕНИЯ И ПОЛУЧЕНИЯ ТРАВМ ПЕРЕД ТЕХОБСЛУЖИВАНИЕМ КОМПОНЕНТОВ ПРОПАНОВОЙ СИСТЕМЫ (ГДЕ ПРИМЕНИМО) СТРАВИТЕ В НЕЙ ДАВЛЕНИЕ.

Стравливание давления в пропановой системе

1. Закройте ручной запорный клапан на баке пропанового топлива.
2. Запустите машину и дождитесь, когда двигатель заглохнет.
3. Выключите зажигание.

⚠ ВНИМАНИЕ

В ТОПЛИВНОЙ СИСТЕМЕ БУДЕТ ПРИСУТСТВОВАТЬ ОСТАТОЧНОЕ ДАВЛЕНИЕ ПАРОВ. ПЕРЕД ОТСОЕДИНЕНИЕМ ТОПЛИВНЫХ ЛИНИЙ ОБЕСПЕЧЬТЕ НАДЛЕЖАЩУЮ ВЕНТИЛЯЦИЮ НА РАБОЧЕЙ ПЛОЩАДКЕ.

7.8 ДОПОЛНИТЕЛЬНАЯ ИНФОРМАЦИЯ, КАСАЮЩАЯСЯ ТОЛЬКО МАШИН, СООТВЕТСТВУЮЩИХ НОРМАМ ЕС

Следующая информация приводится в соответствии с требованиями Директивы ЕС о машинном оборудовании 2006/42/ЕС.

Уровень звукового давления на рабочей платформе, измеренного с весовой функцией А, составляет менее 70 дБА.

Гарантированный уровень звуковой мощности (LWA) в соответствии с Директивой Европейского союза 2000/14/ЕС (излучение шума для оборудования, работающего вне помещения), вычисленный на основе методов проведения испытаний в соответствии с Приложением III, частью В, методами 1 и 0 директивы, составляет 106 дБ для машин, оборудованных двигателями Stage IIIA, 113 дБ для машин, оборудованных двигателями Stage IIIB и стальными капотами, и 112 дБ для машин, оборудованных двигателями Stage IIIB и капотами из ABS.

Суммарная величина вибраций, которым подвергается эргономическая система, не превышает $2,5 \text{ м/с}^2$. Наибольшее среднеквадратическое значение взвешенного ускорения, воздействующего на тело, не превышает $0,5 \text{ м/с}^2$.

Декларация соответствия нормам ЕС

Изготовитель:

JLG Industries, Inc.

Адрес:

1 JLG Drive
1McConnellsburg, PA 17233 USA (США)

Технический файл:

JLG EMEA B.V.
Polaris avenue 63,
2132 JH Hoofddorp
The Netherlands (Нидерланды)

Контактное лицо / должность:

Директор инженерно-технического отдела
Европа

Дата/место:

Хофддорп, Нидерланды

Тип машины:

Передвижная подъемная рабочая платформа

Модель:

800S,860SJ

Уполномоченный орган:

Kuiper Certificering b.v.

Номер ЕС:

2842

Адрес:

Van Slingelandtstraat 75, 7331 NM
Apeldoorn, The Netherlands
(Нидерланды)

Номер сертификата:

KCEC4415

Эталонные стандарты:

- EN 55011:2009/A1:2010
- EN 61000-6-2:2005
- EN 60204-1:2018
- EN 280:2013+ A1:2015
- EN ISO 12100:2010

Компания JLG Industries Inc. настоящим заявляет, что указанная выше машина соответствует требованиям следующих нормативных документов:

- 2006/42/ЕС — директива о машинном оборудовании
- 2014/30/EU — директива об ЭМС
- 2014/53/EU — директива о радиотехническом оборудовании (если машина оснащена опциональным оборудованием)
- 2000/14/ЕС — директива о шумах, производимых вне помещений

ПРИМЕЧАНИЕ. Настоящая декларация соответствует требованиям приложения II-A к директиве Совета 2006/42/ЕС. Любые модификации вышеуказанных машин приведут к потере юридической силы данной декларации.



An Oshkosh Corporation Company

Главное управление корпорации

JLG Industries, Inc.

1 JLG Drive

McConnellsburg PA. 17233-9533 США

☎ (717) 485-5161 (главное управление)

☎ (877) 554-5438 (служба технической поддержки клиентов)

☎ (717) 485-6417

**Для ознакомления с информацией о представительствах компании JLG во
всем мире посетите наш веб-сайт**

www.jlg.com