



An Oshkosh Corporation Company

---

# **Руководство по эксплуатации и технике безопасности**

*Это исходные инструкции. Всегда держите руководство в машине.*

**Модель**  
**600AJ**  
**PVC 2007**

**ANSI** **CE**  **AS/NZS**

**31217605**

November 23, 2020 - Rev B

Russian - Operation and Safety Manual

---



## **ПРЕДИСЛОВИЕ**

Модели передвижной подъемной платформы (MEWP), упоминаемые в данном руководстве, сконструированы и протестированы в соответствии или с превышением требований различных применимых стандартов. Определенную информацию о применимых стандартах см. на табличке изготовителя, размещенной на соответствующей передвижной подъемной платформе.

Это руководство — очень важный инструмент! Всегда держите его в машине.

Данное руководство предназначено для предоставления владельцам, пользователям, операторам, арендаторам и арендодателям сведений о мерах предосторожности и процедурах эксплуатации, необходимых для безопасного и правильного использования машины по ее прямому назначению.

Ввиду непрерывного совершенствования своей продукции компания JLG Industries, Inc. оставляет за собой право изменять спецификации без предварительного уведомления. За последней информацией обращайтесь в JLG Industries, Inc.

Для ознакомления с информацией о гарантии и регистрации изделий, а также для доступа к другой документации, связанной с машинами, обращайтесь к сайту [www.JLG.com](http://www.JLG.com).

## ПРЕДУПРЕДИТЕЛЬНЫЕ ЗНАКИ И НАДПИСИ ПО ТЕХНИКЕ БЕЗОПАСНОСТИ



Это знак, предупреждающий об опасности. Он предупреждает о потенциальной опасности травмы. Во избежание возможных травм и гибели людей соблюдайте все инструкции по технике безопасности, приведенные после этого знака



### ОПАСНО

ЭТОТ ЗНАК ПРЕДУПРЕЖДАЕТ О НАДВИГАЮЩЕЙСЯ ОПАСНОСТИ, КОТОРАЯ, ЕСЛИ ЕЕ НЕ ПРЕДОТВРАТИТЬ, ПРИВЕДЕТ К ТЯЖЕЛОЙ ТРАВМЕ ИЛИ СМЕРТИ. ЭТА НАКЛЕЙКА РАЗМЕЩАЕТСЯ НА КРАСНОМ ФОНЕ.



### ОСТОРОЖНО

ЭТОТ ЗНАК ПРЕДУПРЕЖДАЕТ О ПОТЕНЦИАЛЬНО ОПАСНОЙ СИТУАЦИИ. ЕСЛИ ЕЕ НЕ ПРЕДОТВРАТИТЬ, ОНА МОЖЕТ ПРИВЕСТИ К ТЯЖЕЛЫМ ТРАВМАМ ИЛИ ГИБЕЛИ ЛЮДЕЙ. ЭТА НАКЛЕЙКА РАЗМЕЩАЕТСЯ НА ОРАНЖЕВОМ ФОНЕ.



### ВНИМАНИЕ

ЭТОТ ЗНАК ПРЕДУПРЕЖДАЕТ О ПОТЕНЦИАЛЬНО ОПАСНОЙ СИТУАЦИИ. ЕСЛИ ЕЕ НЕ ПРЕДОТВРАТИТЬ, ОНА МОЖЕТ ПРИВЕСТИ К ЛЕГКОЙ ИЛИ УМЕРЕННО ТЯЖЕЛОЙ ТРАВМЕ. ОН ТАКЖЕ МОЖЕТ ПРЕДОСТЕРЕГАТЬ ОТ ОПАСНЫХ ДЕЙСТВИЙ. ЭТА НАКЛЕЙКА РАЗМЕЩАЕТСЯ НА ЖЕЛТОМ ФОНЕ.

### ПРИМЕЧАНИЕ

ОБОЗНАЧАЕТ СВЕДЕНИЯ ИЛИ ПОЛИТИКУ КОМПАНИИ, КОТОРЫЕ НАПРЯМУЮ ИЛИ КОСВЕННО СВЯЗАНЫ С БЕЗОПАСНОСТЬЮ ПЕРСОНАЛА ИЛИ ЗАЩИТОЙ СОБСТВЕННОСТИ.

**▲ ОСТОРОЖНО**

**ЭТО ИЗДЕЛИЕ ДОЛЖНО СООТВЕТСТВОВАТЬ ВСЕМ БЮЛЛЕТЕНЯМ, СОДЕРЖАЩИМ УКАЗАНИЯ ПО ТЕХНИКЕ БЕЗОПАСНОСТИ. ЗА ИНФОРМАЦИЕЙ ОБО ВСЕХ ИЗДАННЫХ БЮЛЛЕТЕНЯХ С УКАЗАНИЯМИ ПО БЕЗОПАСНОМУ ОБРАЩЕНИЮ С ДАННЫМ ИЗДЕЛИЕМ ОБРАЩАЙТЕСЬ В JLG INDUSTRIES, INC. ИЛИ К МЕСТНОМУ УПОЛНОМОЧЕННОМУ ПРЕДСТАВИТЕЛЮ JLG.**

**ПРИМЕЧАНИЕ**

**КОМПАНИЯ JLG INDUSTRIES, INC. ОТПРАВЛЯЕТ БЮЛЛЕТЕНИ, СВЯЗАННЫЕ С ТЕХНИКОЙ БЕЗОПАСНОСТИ, ЗАРЕГИСТРИРОВАННОМУ ВЛАДЕЛЬЦУ ДАННОЙ МАШИНЫ. ЧТОБЫ ОБЕСПЕЧИТЬ ПОЛНОТУ И ТОЧНОСТЬ ИМЕЮЩЕЙСЯ У ВАС ТЕКУЩЕЙ ДОКУМЕНТАЦИИ, СООБЩИТЕ JLG INDUSTRIES, INC. СВОИ ДАННЫЕ.**

**ПРИМЕЧАНИЕ**

**JLG INDUSTRIES, INC. ДОЛЖНА БЫТЬ НЕМЕДЛЕННО УВЕДОМЛЕНА ОБО ВСЕХ НЕСЧАСТНЫХ СЛУЧАЯХ С ЕЕ ИЗДЕЛИЯМИ, КОТОРЫЕ ПРИВЕЛИ К ТРАВМАМ ИЛИ ГИБЕЛИ ЛЮДЕЙ ЛИБО К СУЩЕСТВЕННОМУ ПОВРЕЖДЕНИЮ ЛИЧНОЙ СОБСТВЕННОСТИ ИЛИ ИЗДЕЛИЯ JLG.**

**По поводу:**

- уведомления о несчастных случаях
- публикаций по технике безопасности для данного изделия
- обновления информации о текущем владельце
- вопросов по безопасной эксплуатации изделия
- информации о стандартах и нормативах
- вопросов о специальном применении изделия
- вопросов, связанных с модификацией изделия

**Обращайтесь по адресу:**

Product Safety and Reliability Department  
JLG Industries, Inc.  
13224 Fountainhead Plaza  
Hagerstown, MD 21742  
USA

или в региональное представительство компании JLG  
(см. адреса на внутренней стороне обложки руководства)

**В США:**

Номер для бесплатного звонка: 877-JLG-SAFE (877-554-7233)

**За пределами США:**

Телефон: 240-420-2661  
Факс: 301-745-3713  
Адрес электронной почты: ProductSafety@JLG.com

## **СПИСОК ИЗМЕНЕНИЙ**

Первое издание            А — 26 июня 2020 г.  
Пересмотренное издание    В — 23 ноября 2020 г.

**РАЗДЕЛ - 1 - ПРАВИЛА ТЕХНИКИ БЕЗОПАСНОСТИ**

1.1	ОБЩИЕ СВЕДЕНИЯ .....	1-1
1.2	ПЕРЕД НАЧАЛОМ РАБОТЫ .....	1-1
	Теоретическое и практическое обучение оператора.....	1-1
	Осмотр места работы.....	1-2
	Осмотр машины .....	1-3
1.3	ЭКСПЛУАТАЦИЯ.....	1-3
	Общие сведения.....	1-3
	Опасность расцепления и падения .....	1-4
	Опасность поражения электрическим током .....	1-5
	Опасность опрокидывания .....	1-7
	Опасность раздавливания и столкновения .....	1-10
1.4	БУКСИРОВКА, ПОДЪЕМ И ПЕРЕВОЗКА .....	1-11
1.5	ТЕХНИЧЕСКОЕ ОБСЛУЖИВАНИЕ.....	1-11
	Опасности, связанные с техобслуживанием .....	1-11
	Опасности, связанные с батареями.....	1-13

**РАЗДЕЛ - 2 - ОБЯЗАННОСТИ ПОЛЬЗОВАТЕЛЯ, ПОДГОТОВКА К РАБОТЕ И ОСМОТР МАШИНЫ**

2.1	ОБУЧЕНИЕ РАБОТНИКОВ.....	2-1
	Обучение оператора .....	2-1
	Контроль обучения персонала .....	2-1
	Ответственность оператора .....	2-2
	Ознакомление с машиной .....	2-2
2.2	ПОДГОТОВКА, ОСМОТР И ТЕХОБСЛУЖИВАНИЕ .....	2-2
2.3	ОСНОВНЫЕ ЭЛЕМЕНТЫ КОНСТРУКЦИИ .....	2-4
	Осмотр перед началом работы .....	2-5

2.4	СХЕМА ОБХОДА МАШИНЫ.....	2-7
	Общие сведения.....	2-8
	Функциональная проверка .....	2-9
	Проверка функции SkyGuard® .....	2-11

**РАЗДЕЛ - 3 - ОРГАНЫ УПРАВЛЕНИЯ И ИНДИКАТОРЫ МАШИНЫ**

3.1	ОБЩИЕ СВЕДЕНИЯ .....	3-1
3.2	ЭЛЕМЕНТЫ УПРАВЛЕНИЯ И ИНДИКАТОРЫ .....	3-1
3.3	ПУЛЬТ УПРАВЛЕНИЯ С ЗЕМЛИ .....	3-2
	600AJ без MSSO .....	3-2
	600AJ с MSSO .....	3-3
	600AJ с MSSO и DPF .....	3-4
3.4	ПАНЕЛЬ ИНДИКАТОРОВ ПУЛЬТА УПРАВЛЕНИЯ С ЗЕМЛИ.....	3-9
3.5	ПУЛЬТ УПРАВЛЕНИЯ С ПЛАТФОРМЫ .....	3-12
3.6	ПАНЕЛЬ ИНДИКАТОРОВ ПУЛЬТА УПРАВЛЕНИЯ С ПЛАТФОРМЫ .....	3-18

**РАЗДЕЛ - 4 - РАБОТА МАШИНЫ**

4.1	ОПИСАНИЕ.....	4-1
4.2	РАБОЧИЕ ХАРАКТЕРИСТИКИ И ОГРАНИЧЕНИЯ .....	4-1
	Грузоподъемность .....	4-1
	Система измерения нагрузки на платформу (LSS).....	4-1
	Устойчивость.....	4-2
	Положение минимальной устойчивости против опрокидывания вперед .....	4-3

4.3	РАБОТА ДВИГАТЕЛЯ.....	4-4	4.9	ПОВТОРНАЯ СИНХРОНИЗАЦИЯ НИЖНЕГО ПОДЪЕМНОГО ЦИЛИНДРА.....	4-24
	Процедура запуска.....	4-4		Клапан блокировки выравнивания.....	4-24
	Процедура останова.....	4-5	4.10	БЛОКИРОВКА СИСТЕМЫ ОБЕСПЕЧЕНИЯ БЕЗОПАСНОСТИ МАШИНЫ (MSSO) (ПРИ НАЛИЧИИ).....	4-27
	Отсечной воздушный клапан (ASOV) (при наличии).....	4-6	4.11	ЭКСПЛУАТАЦИЯ СИСТЕМЫ SKYGUARD.....	4-27
	Система резервного остатка топлива / выключения.....	4-7		SkyGuard.....	4-27
4.4	САЖЕВЫЙ ФИЛЬТР (ПРИ НАЛИЧИИ).....	4-8		SkyGuard — SkyLine.....	4-27
	Очистка во время стоянки.....	4-8		SkyGuard — SkyEye.....	4-28
	Методы инициирования сервисной очистки во время стоянки.....	4-10		Таблица функций SkyGuard.....	4-28
	Отмена сервисной очистки во время стоянки.....	4-10	4.12	ОСТАНОВ И ПЕРЕВОД В СТОЯНОЧНОЕ ПОЛОЖЕНИЕ.....	4-29
	Неудачное выполнение очистки.....	4-11	4.13	ПРОВЕРКА БЛОКИРОВКИ КАЧАЮЩЕГОСЯ МОСТА (ПРИ НАЛИЧИИ).....	4-29
	Замена фильтра DPF в связи с заполнением золой.....	4-12	4.14	СЕЛЕКТОРНЫЙ ПЕРЕКЛЮЧАТЕЛЬ РУЛЕВОГО УПРАВЛЕНИЯ/БУКСИРОВКИ (ЕСЛИ ОН УСТАНОВЛЕН).....	4-29
4.5	ДВИЖЕНИЕ (ХОД).....	4-19		Точки присоединения дышла.....	4-30
	Передний и задний ход.....	4-20	4.15	БУКСИРОВКА (ЕСЛИ ПРЕДУСМОТРЕНА).....	4-31
	Движение по склону.....	4-21	4.16	ВСПОМОГАТЕЛЬНОЕ ПИТАНИЕ.....	4-32
4.6	РУЛЕВОЕ УПРАВЛЕНИЕ.....	4-21		Включение с пульта управления с платформы.....	4-32
4.7	ПЛАТФОРМА.....	4-21		Включение с пульта управления с земли.....	4-33
	Регулировка выравнивания платформы.....	4-21	4.17	СИСТЕМА, РАБОТАЮЩАЯ НА ДВУХ ВИДАХ ТОПЛИВА (ТОЛЬКО ДЛЯ МАШИН С БЕНЗИНОВЫМИ ДВИГАТЕЛЯМИ).....	4-33
	Вращение платформы.....	4-21		Переход с бензина на сжиженный газ.....	4-34
4.8	СТРЕЛА.....	4-22		Переход со сжиженного газа на бензин.....	4-34
	Поворот стрелы.....	4-22			
	Подъем и опускание нижней стрелы.....	4-23			
	Подъем и опускание главной стрелы.....	4-23			
	Телескопирование главной стрелы.....	4-23			



4.18	КРЕПЛЕНИЕ И ПОДЪЕМ.....	4-34			
	Подъем .....	4-34			
	Крепление .....	4-35			
<b>РАЗДЕЛ - 5 - АВАРИЙНЫЕ ПРОЦЕДУРЫ</b>					
5.1	ОБЩИЕ СВЕДЕНИЯ .....	5-1			
5.2	УВЕДОМЛЕНИЕ ОБ АВАРИЯХ .....	5-1			
5.3	РАБОТА В АВАРИЙНОЙ СИТУАЦИИ.....	5-1			
	Оператор не способен управлять машиной .....	5-1			
	Платформа или стрела застряла наверху .....	5-2			
5.4	ПРОЦЕДУРЫ АВАРИЙНОЙ БУКСИРОВКИ .....	5-2			
5.5	БЛОКИРОВКА СИСТЕМЫ ОБЕСПЕЧЕНИЯ БЕЗОПАСНОСТИ МАШИНЫ (MSSO) (ПРИ НАЛИЧИИ) .....	5-3			
<b>РАЗДЕЛ - 6 - ДОПОЛНИТЕЛЬНОЕ ОБОРУДОВАНИЕ</b>					
6.1	ПЛАТФОРМА СО СТРАХОВОЧНОЙ СИСТЕМОЙ .....	6-3			
	Правила техники безопасности.....	6-3			
6.2	СТЕЛЛАЖИ ДЛЯ ТРУБ.....	6-3			
	Характеристики грузоподъемности (только для Австралии) 6-4				
	Правила техники безопасности.....	6-4			
	Подготовка и осмотр .....	6-4			
	Эксплуатация .....	6-4			
6.3	SKYCUTTER™.....	6-5			
	Правила техники безопасности.....	6-5			
					Номинальные характеристики дополнительного оборудования.....
					6-6
					Выходные параметры генератора .....
					6-6
					Подготовка и осмотр .....
					6-6
6.4	SKYGLAZIER™.....	6-7			
	Характеристики грузоподъемности .....	6-7			
	Правила техники безопасности.....	6-8			
	Подготовка и осмотр .....	6-8			
	Эксплуатация.....	6-8			
6.5	SKYPOWER™.....	6-9			
	Выходная мощность .....	6-9			
	Номинальные характеристики дополнительного оборудования.....	6-9			
	Правила техники безопасности.....	6-10			
	Подготовка и осмотр .....	6-10			
	Эксплуатация.....	6-10			
6.6	SKYWELDER™.....	6-10			
	Номинальные характеристики дополнительного оборудования.....	6-11			
	Выходные параметры генератора .....	6-11			
	Сварочные приспособления .....	6-11			
	Правила техники безопасности.....	6-12			
	Подготовка и осмотр .....	6-12			
	Эксплуатация.....	6-12			
6.7	SOFT TOUCH.....	6-13			

## СОДЕРЖАНИЕ

---

6.8	ВНЕШНЯЯ СТРАХОВОЧНАЯ СИСТЕМА С БОЛТОВЫМ КРЕПЛЕНИЕМ	6-13
	Осмотр перед использованием	6-14
	Внешняя страховочная система с болтовым креплением	6-15
6.9	SKYSENSE	6-16
	Подготовка и осмотр	6-16
	Работа	6-17
	Звуковая аварийная сигнализация SkySense	6-19
	Кнопка блокировки	6-19
	Зоны покрытия SkySense	6-20

### РАЗДЕЛ - 7 - ОБЩИЕ ХАРАКТЕРИСТИКИ И ТЕХОБСЛУЖИВАНИЕ, ВЫПОЛНЯЕМОЕ ОПЕРАТОРОМ

7.1	ВВЕДЕНИЕ	7-1
7.2	РАБОЧИЕ ХАРАКТЕРИСТИКИ	7-1
	Размеры	7-2
	Объемы жидкостей	7-3
	Характеристики двигателей	7-3
	Шины	7-5
	Гидравлическое масло	7-6
	Расположение серийных номеров	7-9
7.3	СХЕМА ТЕХОБСЛУЖИВАНИЯ И СМАЗКИ, ВЫПОЛНЯЕМЫХ ОПЕРАТОРОМ	7-14
	Deutz D2011L04	7-14
	Deutz TD 2,9 л.	7-15
	Ford DF 2,5 л, MSG 425	7-16

7.4	ТЕХОБСЛУЖИВАНИЕ, ВЫПОЛНЯЕМОЕ ОПЕРАТОРОМ	7-17
7.5	ШИНЫ И КОЛЕСА	7-26
	Повреждение шин	7-26
	Замена шин	7-27
	Замена колес	7-27
	Установка колес	7-27
7.6	ПРОВЕРКА БЛОКИРОВКИ КАЧАЮЩЕГОСЯ МОСТА (ПРИ НАЛИЧИИ)	7-28
7.7	ЗАМЕНА ПРОПАНОВОГО ТОПЛИВНОГО ФИЛЬТРА	7-30
	Снятие	7-30
	Установка	7-31
7.8	СТРАВЛИВАНИЕ ДАВЛЕНИЯ ИЗ ПРОПАНОВОЙ ТОПЛИВНОЙ СИСТЕМЫ	7-31
7.9	ДОПОЛНИТЕЛЬНАЯ ИНФОРМАЦИЯ, КАСАЮЩАЯСЯ ТОЛЬКО МАШИН, СООТВЕТСТВУЮЩИХ НОРМАМ ЕС	7-32
	Декларация соответствия нормам ЕС	7-33

### РАЗДЕЛ - 8 - ЖУРНАЛ ПРОВЕРОК И РЕМОНТА

4-1.	Сброс ASOV (возврат из закрытого в открытое положение).....	4-6	7-7.	Масляный щуп двигателя Deutz 2011 .....	7-22
4-2.	Продольный и поперечный уклоны .....	4-18	7-8.	Узел фиксатора фильтра .....	7-30
4-3.	Движение по склону .....	4-21			
4-4.	Установка стоек стрелы — лист 1 из 2.....	4-25			
4-5.	Установка стоек стрелы — лист 2 из 2.....	4-26			
4-6.	Ступица отсоединения привода .....	4-32			
4-7.	Схема подъема .....	4-36			
4-8.	Расположение наклеек модели 600AJ — лист 1 из 4 .....	4-37			
4-9.	Расположение наклеек модели 600AJ — лист 2 из 4 .....	4-38			
4-10.	Расположение наклеек модели 600AJ — лист 3 из 4 .....	4-39			
4-11.	Расположение наклеек модели 600AJ — лист 4 из 4 .....	4-40			
7-1.	Спецификации рабочей температуры гидравлической системы — лист 1 из 2.....	7-7			
7-2.	Таблица рабочих температур гидравлической жидкости, лист 2 из 2 .....	7-8			
7-3.	Спецификации рабочей температуры двигателя — Deutz — лист 1 из 2 .....	7-10			
7-4.	Спецификации рабочей температуры гидравлических масел — Deutz — лист 2 из 2 ...	7-11			
7-5.	Спецификации рабочей температуры гидравлической системы — лист 1 из 2.....	7-12			
7-6.	Спецификации рабочей температуры гидравлической системы — лист 2 из 2.....	7-13			



1-1	Минимальное расстояние безопасного приближения (МРБП) .....	1-6
1-2	Шкала Бофорта (только для справки) .....	1-9
2-1	Таблица осмотров и техобслуживания .....	2-3
4-1	Замена фильтра DPF из-за заполнения золой .....	4-13
4-2	Обозначения наклеек для модели 600AJ .....	4-41
6-1	Доступное дополнительное оборудование .....	6-1
6-2	Таблица взаимозависимостей вариантов оснащения/дополнительного оборудования .....	6-2
7-1	Рабочие характеристики .....	7-1
7-2	Размеры .....	7-2
7-3	Объемы жидкостей .....	7-3
7-4	Характеристики двигателя Deutz D2011L04 .....	7-3
7-5	Характеристики двигателя Deutz TD 2,9 л .....	7-4
7-6	Характеристики двигателя Deutz 2,2 л Stage V .....	7-4
7-7	Ford DF 2,5 л, MSG 425 .....	7-5
7-8	Характеристики шин .....	7-5
7-9	Гидравлическое масло .....	7-6
7-10	Характеристики смазочных материалов .....	7-17
7-11	Таблица моментов затяжки колесных гаек .....	7-28
8-1	Журнал проверок и ремонта .....	8-1



## РАЗД. 1. ПРАВИЛА ТЕХНИКИ БЕЗОПАСНОСТИ

### 1.1 ОБЩИЕ СВЕДЕНИЯ

В данном разделе излагаются необходимые указания по надлежащей и безопасной эксплуатации и техобслуживанию машины. Для надлежащей эксплуатации машины необходимо на основании содержания данного руководства разработать ежедневные процедуры. В целях обеспечения безопасной работы машины также необходимо, чтобы на основании информации, приведенной в данном руководстве и в Руководстве по техобслуживанию и ремонту, квалифицированный специалист разработал программу техобслуживания, которая должна неукоснительно выполняться.

Владелец, пользователь, оператор или арендатор машины не должен принимать на себя ответственность за эксплуатацию машины, пока не будет прочитано данное руководство, проведено обучение, и работа машины проверена под наблюдением опытного и квалифицированного оператора.

В этом разделе содержится описание обязанностей владельца, пользователя, оператора, арендодателя и арендатора, связанных с техникой безопасности, обучением, обследованием, обслуживанием, применением и эксплуатацией. С любыми вопросами по технике безопасности, обучению, осмотру, техобслуживанию, применению и эксплуатации машины обращайтесь в компанию JLG Industries, Inc. («JLG»).

### **⚠ ОСТОРОЖНО**

**НЕВЫПОЛНЕНИЕ УКАЗАНИЙ ПО ТЕХНИКЕ БЕЗОПАСНОСТИ, ПРИВЕДЕННЫХ В ДАННОМ РУКОВОДСТВЕ, МОЖЕТ ПРИВЕСТИ К ПОВРЕЖДЕНИЮ МАШИНЫ И ДРУГОГО ИМУЩЕСТВА, А ТАКЖЕ К ТРАВМАМ И ГИБЕЛИ ЛЮДЕЙ.**

### 1.2 ПЕРЕД НАЧАЛОМ РАБОТЫ

#### Теоретическое и практическое обучение оператора

- Перед эксплуатацией машины внимательно и полностью прочитайте и изучите руководство по эксплуатации и технике безопасности. Чтобы получить разъяснения, задать вопросы или запросить дополнительную информацию по любым разделам настоящего руководства, обращайтесь в компанию JLG Industries, Inc.

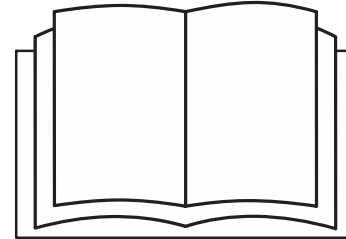

- К эксплуатации MEWP должен допускаться только персонал, прошедший надлежащее обучение в отношении осмотра, применения и управления MEWP (включая знание и умение избегать опасностей, связанных с эксплуатацией данных машин).
- К эксплуатации MEWP должен допускаться только должным образом обученный персонал, ознакомившийся с конкретной машиной. Перед началом выполнения работ пользователь обязан определить, имеет ли персонал надлежащую квалификацию для эксплуатации MEWP.
- Внимательно прочитайте все предупредительные надписи «ОПАСНО!», «ОСТОРОЖНО!» и «ВНИМАНИЕ!» и следуйте содержащимся в них указаниям; кроме того, прочитайте и выполняйте инструкции по эксплуатации, помещенные на самой машине и приведенные в данном руководстве.
- Используйте машину только по прямому назначению, установленному компанией JLG.
- Весь персонал, занятый в эксплуатации, должен иметь четкое понимание назначения и функций органов управления MEWP, включая органы пультов управления на платформе и земле, а также органы управления аварийным опусканием.
- Внимательно прочитайте, изучите и соблюдайте все действующие правила работодателя и постановления местных органов власти и правительства, касающиеся использования и применения данной машины.

### **Осмотр места работы**

- Прежде чем приступить к работе на машине, во избежание опасностей пользователь должен принять меры по обеспечению безопасности на рабочей площадке.
- Когда машина находится на грузовой, прицепе, железнодорожной платформе, судне, строительных лесах или на другом оборудовании, не вращайте поворотную площадку и не поднимайте платформу, если на такое применение нет письменного разрешения компании JLG.
- Прежде чем приступить к работе на машине, убедитесь в отсутствии на рабочей площадке таких потенциально опасных препятствий на высоте, как линии электропередачи, мостовые краны, другие виды оборудования.
- Проверьте рабочие поверхности на отсутствие ям, бугров, спадов, препятствий, мусора, скрытых выбоин и других источников потенциальной опасности.
- Проверьте рабочую зону на отсутствие опасных участков. Не работайте на машине в опасных внешних условиях, не получив от компании JLG специального разрешения на ее использование для этой цели.
- Убедитесь в том, что грунт выдерживает максимальную нагрузку на шину, которая указана на соответствующей наклейке на шасси рядом с каждым колесом. Не перемещайтесь по неустойчивым поверхностям.



## **Осмотр машины**

- Не приступайте к работе на машине до проведения всех осмотров и функциональных проверок в соответствии с разделом 2 данного руководства.
- Не приступайте к работе на данной машине, если она не прошла техобслуживание в соответствии с требованиями по техобслуживанию и осмотру, приведенными в Руководстве по техобслуживанию и ремонту машины.
- Убедитесь в том, что все предохранительные устройства функционируют нормально. Модификация этих устройств является нарушением правил техники безопасности.

### **ОСТОРОЖНО**

#### **ВНЕСЕНИЕ МОДИФИКАЦИЙ ИЛИ ИЗМЕНЕНИЙ В КОНСТРУКЦИЮ ПЕРЕДВИЖНОЙ ПОДЪЕМНОЙ ПЛАТФОРМЫ ДОПУСКАЕТСЯ ТОЛЬКО С ПРЕДВАРИТЕЛЬНОГО ПИСЬМЕННОГО РАЗРЕШЕНИЯ ИЗГОТОВИТЕЛЯ.**

- Не работайте на машине, если на ней отсутствуют таблички или наклейки с правилами техники безопасности или инструкциями или если надписи на них неразборчивы.
- Проверьте машину на отсутствие модификаций ее исходных компонентов. Убедитесь в том, что все модификации были разрешены компанией JLG.
- Не допускайте скопления мусора на полу платформы. Не допускайте попадания грязи, масла, консистентной смазки и других скользких веществ на обувь и пол платформы.

## **1.3 ЭКСПЛУАТАЦИЯ**

### **Общие сведения**

- Эксплуатация машины требует полной концентрации внимания. Полностью остановите машину, прежде чем использовать любое устройство (например, сотовый телефон, рацию и т. д.), которое будет отвлекать ваше внимание от безопасной эксплуатации машины.
- Не используйте машину ни в каких других целях, кроме подъема работников, их инструментов и оборудования.
- Прежде чем приступить к работе на машине, пользователь должен ознакомиться с возможностями машины и рабочими характеристиками всех ее функций.
- Никогда не работайте на неисправной машине. В случае неисправности выключите машину. Снимите машину с эксплуатации и известите об этом руководство.
- Не снимайте, не модифицируйте и не деактивируйте какие бы то ни было предохранительные устройства.
- Никогда не передвигайте контрольный переключатель или рычаг управления через нейтральное положение в обратном направлении. Обязательно установите переключатель в нейтральное положение и остановитесь, прежде чем передвигать переключатель на следующую функцию. Нажимайте на рычаги управления медленно и равномерно.

- За исключением чрезвычайных ситуаций, не разрешайте работникам манипулировать или управлять машиной с земли, если на платформе находятся люди.
- Не перевозите материалы непосредственно на поручнях платформы без разрешения компании JLG.
- При нахождении на платформе двух или более человек ответственность за все операции машины несет оператор.
- Обязательно убедитесь в том, что механизированные инструменты хранятся надлежащим образом, и никогда не допускайте, чтобы они свисали на шнурах из рабочей зоны платформы.
- При движении стрела должна находиться над задним мостом в направлении, обратном направлению движения. Необходимо помнить, что, если стрела находится над передним мостом, функции рулевого управления и движения будут реверсированы.
- Не пытайтесь толкать или тянуть застрявшую или выключенную машину; тяните машину только за стяжные скобы, находящиеся на шасси.
- Перед тем как сойти с машины, полностью опустите платформу и выключите все питание.
- При эксплуатации машины снимайте с себя все кольца, часы и ювелирные украшения. Не носите неприлегающую одежду и закрепляйте длинные волосы, так как они могут попасть и запутаться в оборудовании.

- Лиц, находящихся в состоянии наркотического или алкогольного опьянения, а также подверженных припадкам, головокружению или потере физического контроля, нельзя допускать к управлению данной машиной.
- Гидравлические цилиндры подвержены тепловому расширению и сжатию. Это может приводить к изменению положения платформы, когда машина не движется. В число факторов, влияющих на температурные деформации, могут входить продолжительность пребывания машины в неподвижном состоянии, температура гидравлического масла и окружающего воздуха, а также положение платформы.

### Опасность расцепления и падения

- Прежде чем приступить к работе, убедитесь в том, что все дверцы закрыты и закреплены в надлежащем положении.
- Все работающие на платформе люди должны быть в страховочных поясах с наплечными лямками, прикрепленных страховочными шнурами к установленным местам крепления. Прикрепляйте только по 1 (одному) тросу к каждой точке крепления.

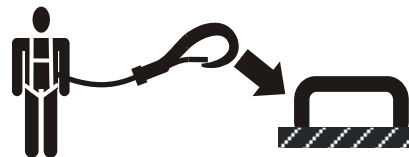

- Входите и выходите только через дверцу. Будьте чрезвычайно осторожны, поднимаясь на платформу или спускаясь с нее. Убедитесь в том, что узел платформы полностью опущен. Поднимаясь на платформу или спускаясь с нее, стойте лицом к платформе. Поднимаясь на машину или спускаясь с нее, все время опирайтесь на машину тремя точками: двумя руками и одной ногой или двумя ногами и одной рукой.

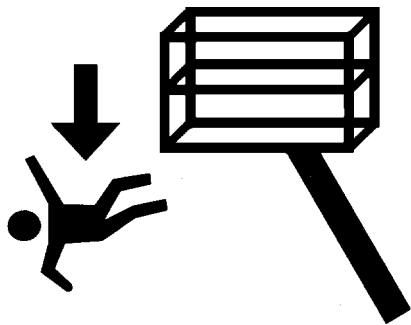

- Всегда твердо упирайтесь обеими ногами в пол платформы. Находясь на машине, никогда и ни для какой цели не пользуйтесь стремянками, ящиками, ступеньками, планками и другими аналогичными приспособлениями.
- Не допускайте попадания масла, грязи и других скользких веществ на обувь и пол платформы.

### Опасность поражения электрическим током

- Эта машина не изолирована и не обеспечивает защиты от электрического тока при контакте или приближении к токонесущим частям.

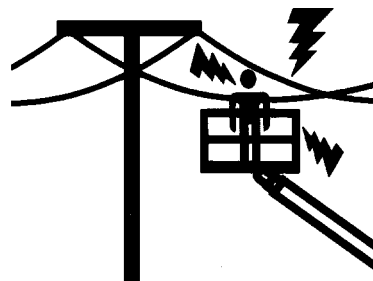

- Не рекомендуется эксплуатировать машину во время грозы. Чтобы предотвратить травмы или повреждение машины, если во время работы начнется гроза, опустите стрелу и выключите машину в безопасном и защищенном месте.

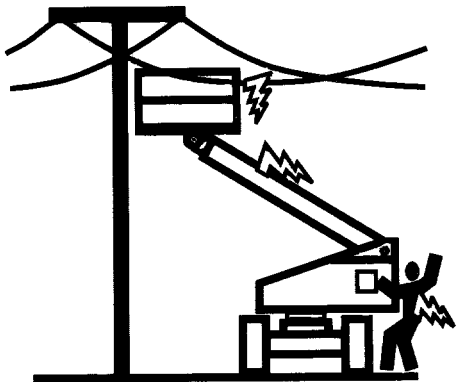

- Держитесь на безопасном расстоянии от линий электропередачи, электрооборудования или любых находящихся под током деталей (как оголенных, так и изолированных), руководствуясь минимальным расстоянием безопасного приближения (MAD), показанным в Табл. 1-1.
- Прибавьте допуск на движение машины и раскачивание линии электропередачи.

**Табл. 1-1. Минимальное расстояние безопасного приближения (МРБП)**

Диапазон напряжений (между фазами)	МИНИМАЛЬНОЕ РАССТОЯНИЕ БЕЗОПАСНОГО ПРИБЛИЖЕНИЯ м
0–50 кВ	3
50–200 кВ	5
200–350 кВ	6
350–500 кВ	8
500–750 кВ	11
750–1000 кВ	14

**ПРИМЕЧАНИЕ.** Это требование должно соблюдаться, если правила работодателя, местные или государственные нормативы не являются более жесткими.

- Поддерживайте расстояние не менее 3 м от любой части машины, находящихся на ней людей, их инструментов и оборудования до линии электропередачи или электрооборудования под напряжением до 50 000 В. На каждые дополнительные 30 000 В и менее увеличивайте это расстояние на 0,3 м.

- Минимальное расстояние безопасного приближения можно уменьшить, установив изолирующие барьеры для предотвращения контакта, если эти барьеры рассчитаны на напряжение ограждаемой линии. Эти барьеры не должны являться частью машины (или быть прикреплены к ней). Минимальное расстояние безопасного приближения может быть уменьшено до расстояния, определяемого конструктивными рабочими размерами изолирующего барьера. Решение в отношении передачи и распределения электроэнергии должно приниматься квалифицированным работником в соответствии с требованиями работодателя, а также местными или государственными требованиями к работе вблизи оборудования, находящегося под напряжением.

### ОПАСНО

**НЕ МАНЕВРИРУЙТЕ МАШИНОЙ И НЕ ДОПУСКАЙТЕ РАБОТНИКОВ В ЗАПРЕТНУЮ ЗОНУ (ЗОНУ МИНИМАЛЬНОГО РАССТОЯНИЯ БЕЗОПАСНОГО ПРИБЛИЖЕНИЯ). СЧИТАЙТЕ, ЧТО ВСЕ ЭЛЕКТРИЧЕСКИЕ ДЕТАЛИ И ПРОВОДА НАХОДЯТСЯ ПОД ТОКОМ, ЕСЛИ ВАМ ТОЧНО НЕИЗВЕСТНО, ЧТО ОНИ ОБЕСТОЧЕНЫ.**

### Опасность опрокидывания

- Убедитесь в том, что грунт выдерживает максимальную нагрузку на шину, которая указана на соответствующей наклейке на шасси рядом с каждым колесом. Не перемещайтесь по неустойчивым поверхностям.
- Перед началом движения пользователь должен ознакомиться с рельефом местности на рабочей площадке. Во время движения не превышайте допустимых значений бокового откоса и уклона.

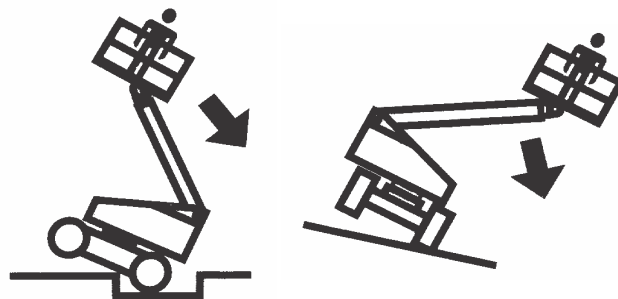

- Не поднимайте платформу и не ведите машину с поднятой платформой по наклонной и неровной поверхности или по мягкому грунту или рядом с такими участками. Прежде чем поднимать платформу или двигаться с поднятой платформой, убедитесь в том, что машина установлена на ровной и твердой поверхности в пределах допустимых значений максимального рабочего уклона.

## **РАЗД. 1 - ПРАВИЛА ТЕХНИКИ БЕЗОПАСНОСТИ**

---

- Перед въездом на настилы, мосты, грузовики и другие поверхности проверьте несущую способность таких поверхностей.
- Никогда не превышайте максимальную рабочую нагрузку, указанную на платформе. Держите все нагрузки в пределах платформы, если иное не разрешено компанией JLG.
- Держите шасси машины на расстоянии не менее 0,6 м от выбоин, выступов, щелей, препятствий, мусора, скрытых выбоин и других потенциальных опасностей на поверхности земли.
- Не толкайте и не тяните какие бы то ни было предметы при помощи стрелы.
- Никогда не пытайтесь использовать машину в качестве подъемного крана. Не привязывайте машину к соседней конструкции. Никогда не прикрепляйте провод, кабель или иные подобные предметы к платформе.
- Не работайте на машине, если скорость ветра, включая порывы, может превышать значения согласно спецификациям, приведенным в таблице 1-2 «Шкала Бофорта». На скорость ветра влияют следующие факторы: высота подъема платформы, окружающие конструкции, местные метеорологические явления и приближающиеся бури.
- На высоте скорость ветра может быть существенно выше, чем на уровне земли.
- Скорость ветра может резко изменяться. Всегда принимайте во внимание приближающиеся метеорологические явления, время, необходимое для опускания платформы, и методы контроля текущего и потенциального ветрового режима.
- Не закрывайте и не увеличивайте площадь поверхности платформы или груза. При работе вне помещения не перевозите на платформе предметы с большой площадью поверхности. Такие добавления увеличивают открытую ветру площадь машины. Увеличение площади, открытой ветру, уменьшает устойчивость.
- Не увеличивайте размер платформы при помощи несанкционированных модификаций или навесного оборудования.

**⚠ ОСТОРОЖНО**

**НЕ РАБОТАЙТЕ НА МАШИНЕ, ЕСЛИ СКОРОСТЬ ВЕТРА ПРЕВЫШАЕТ ЗНАЧЕНИЯ СОГЛАСНО СПЕЦИФИКАЦИЯМ, ПРИВЕДЕННЫМ В РАЗДЕЛЕ 7.2 ИЛИ НА ТАБЛИЧКЕ ГРУЗОПОДЪЕМНОСТИ НА ЩИТЕ ПЛАТФОРМЫ.**

**Табл. 1-2. Шкала Бофорта (только для справки)**

Баллы Бофорта	Скорость ветра	Описание	Условия на суше
	м/с		
0	0–0,2	Штиль	Штиль. Дым поднимается вертикально
1	0,3–1,5	Тихий ветер	Дым отклоняется от вертикального направления
2	1,6–3,3	Легкий ветер	Ветер чувствуется кожей. Листья шелестят
3	3,4–5,4	Слабый ветер	Листья и маленькие ветви деревьев непрерывно колыхнутся
4	5,5–7,9	Умеренный ветер	Ветер поднимает пыль и бумажки. Качаются небольшие ветви деревьев.
5	8,0–10,7	Свежий ветер	Качаются тонкие стволы деревьев.
6	10,8–13,8	Сильный ветер	Качаются большие ветви деревьев. Флаги развеваются почти горизонтально. Использование зонтов затруднено.
7	13,9–17,1	Крепкий ветер	Качаются стволы деревьев. Трудно идти против ветра.
8	17,2–20,7	Очень крепкий ветер	Ломаются тонкие ветки деревьев. Автомобили разворачивает на дороге.
9	20,8–24,4	Шторм	Легкие повреждения строений.

### Опасность раздавливания и столкновения

- Все операторы и наземные работники должны работать в установленных касках.
- Во время движения следите за препятствиями вблизи машины и над ней. Во время выполнения всех операций проверяйте просветы над платформой, по бокам и под полом.

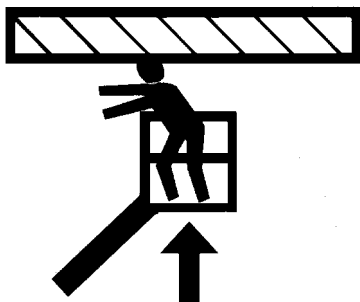

- Во время работы не высовывайте руки, ноги и голову через поручни.
- Чтобы установить платформу возле препятствий, перемещайте стрелу, а не всю машину.
- При проезде через зоны с ограниченным обзором выставьте сигнальщика.

- Во время выполнения всех операций люди, не участвующие в них, должны находиться на расстоянии не менее 1,8 м от машины.
- При любых условиях движения оператор должен ограничивать скорость дорожного движения в соответствии с состоянием дорожного покрытия, напряженностью движения, качеством обзора, углом наклона, местонахождением работников и другими факторами.
- Учитывайте тормозной путь при всех скоростях движения. При движении на высокой скорости снижайте скорость перед остановкой. Движение под уклон или в гору производится только на малой скорости.
- Не используйте скоростную передачу в замкнутом или тесном пространстве, а также при движении назад.
- Во избежание ударов по машине, повреждения средств управления и травм людей, находящихся на платформе, всегда будьте крайне осторожны и объезжайте препятствия.
- Позаботьтесь о том, чтобы операторам другого подвешенного и наземного оборудования было известно о присутствии передвижной подъемной платформы. Отключайте питание мостовых кранов.
- Не выполняйте работы над персоналом, находящимся на земле. Предупреждайте персонал, что нельзя работать, стоять или ходить под поднятой стрелой или платформой. При необходимости установите на полу ограждение.



## **1.4 БУКСИРОВКА, ПОДЪЕМ И ПЕРЕВОЗКА**

- Ни в коем случае не допускайте работников на платформу во время операций по буксировке, подъему или перевозке.
- Эта машина подлежит буксировке только в случае аварии, неисправности, отключения питания, а также погрузки или разгрузки. Процедуры аварийной буксировки описаны в разделе «Аварийные процедуры» данного руководства.
- Перед буксировкой, подъемом или перевозкой убедитесь в том, что стрела уложена в транспортное положение, а поворотный стол (при наличии) заперт. На платформе не должно быть никаких инструментов.
- При подъеме машины зацепляйте ее только в указанных местах. Используйте для подъема машины подъемное оборудование достаточной грузоподъемности.
- Сведения о подъеме машины см. в разделе «Эксплуатация машины» данного руководства.

## **1.5 ТЕХНИЧЕСКОЕ ОБСЛУЖИВАНИЕ**

Этот подраздел содержит общие указания по технике безопасности, которые необходимо соблюдать во время техобслуживания данной машины. Дополнительные указания по технике безопасности, которые необходимо соблюдать во время техобслуживания машины, содержатся в соответствующих разделах данного руководства и в руководстве по техобслуживанию и ремонту. Чрезвычайно важно, чтобы работники техобслуживания обращали особое внимание на эти указания по технике безопасности, чтобы не допустить травм работников и повреждения машины или другого имущества. В целях обеспечения безопасной работы машины необходимо, чтобы квалифицированное лицо разработало программу техобслуживания, которая должна неукоснительно выполняться.

### **Опасности, связанные с техобслуживанием**

- Прежде чем приступить к выполнению любых регулировок или ремонтных работ, отключите питание от всех средств управления и убедитесь в том, что все движущиеся части защищены от самопроизвольного движения.
- Никогда не работайте под поднятой платформой и, если возможно, полностью опускайте ее в самое нижнее положение. Если это невозможно, поставьте платформу на опору и ограничьте ее движение надлежащими предохранительными опорами, колодками или подвесными опорами.

## РАЗД. 1 - ПРАВИЛА ТЕХНИКИ БЕЗОПАСНОСТИ

- НЕ пытайтесь отремонтировать или затянуть шланги или фитинги гидравлической системы при работающем двигателе, или когда гидравлическая система находится под давлением.
- Прежде чем отсоединять или снимать гидравлические компоненты, обязательно сбрасывайте гидравлическое давление из всех гидравлических цепей.
- НЕ подставляйте руку, чтобы обнаружить утечку. Используйте для этого кусок картона или бумаги. Для защиты рук от брызг жидкости работайте в перчатках.



- Используйте запасные части или компоненты, утвержденные компанией JLG. Утвержденными считаются те запасные части или компоненты, которые идентичны или эквивалентны первоначальным частям или компонентам машины.
- Никогда не пытайтесь перемещать тяжелые детали без применения механического устройства. Не оставляйте тяжелые объекты в неустойчивом положении. Обязательно обеспечивайте надлежащую опору при подъеме компонентов машины.
- Не используйте машину в качестве заземления при сварке.
- При выполнении операций сварки или резки металлов необходимо принимать меры предосторожности, чтобы защитить шасси от брызг расплавленного металла.

- Не заправляйте машину при работающем двигателе.
- Используйте только одобренные негорючие чистящие растворители.
- Не заменяйте узлы, критические с точки зрения устойчивости, такие как аккумуляторные батареи или сплошные шины, узлами, имеющими другой вес или другие характеристики. Не вносите никаких изменений в конструкцию передвижной подъемной платформы, которые могли бы повлиять на устойчивость.
- Веса компонентов, имеющих исключительно важное значение для устойчивости машины, указаны в руководстве по техобслуживанию и ремонту.

### ОСТОРОЖНО

**ВНЕСЕНИЕ МОДИФИКАЦИЙ ИЛИ ИЗМЕНЕНИЙ В КОНСТРУКЦИЮ ПЕРЕДВИЖНОЙ ПОДЪЕМНОЙ ПЛАТФОРМЫ ДОПУСКАЕТСЯ ТОЛЬКО С ПРЕДВАРИТЕЛЬНОГО ПИСЬМЕННОГО РАЗРЕШЕНИЯ ИЗГОТОВИТЕЛЯ.**

## **Опасности, связанные с батареями**

- Всегда отсоединяйте батареи при техобслуживании электрических компонентов или проведении сварочных работ на машине.
- Во время зарядки или техобслуживания батареи не допускайте курения поблизости от нее, а также воздействия прямого огня или искр.
- Не кладите инструменты или другие металлические предметы на клеммы батареи.
- При техобслуживании батарей всегда используйте средства защиты рук, глаз и лица. Не допускайте попадания аккумуляторной кислоты на кожу или на одежду.



### **ВНИМАНИЕ**

**ЖИДКОСТЬ В БАТАРЕЯХ ОБЛАДАЕТ СИЛЬНЫМИ КОРРОЗИОННЫМИ СВОЙСТВАМИ. НЕ ДОПУСКАЙТЕ ЕЕ ПОПАДАНИЯ НА КОЖУ ИЛИ ОДЕЖДУ. НЕМЕДЛЕННО ПРОМОЙТЕ ПОРАЖЕННЫЙ КИСЛОТОЙ УЧАСТОК КОЖИ ЧИСТОЙ ВОДОЙ И ОБРАТИТЕСЬ ЗА МЕДИЦИНСКОЙ ПОМОЩЬЮ.**

- Заряжайте батареи только в помещениях с хорошей вентиляцией.
- Не допускайте переполнения батарей. Добавляйте дистиллированную воду в батареи только после полной их зарядки.



## **РАЗД. 2. ОБЯЗАННОСТИ ПОЛЬЗОВАТЕЛЯ, ПОДГОТОВКА К РАБОТЕ И ОСМОТР МАШИНЫ**

### **2.1 ОБУЧЕНИЕ РАБОТНИКОВ**

Передвижная подъемная платформа предназначена для работы людей; поэтому необходимо, чтобы управление и техобслуживание платформы осуществлял только специально подготовленный персонал.

#### **Обучение оператора**

Оператор должен пройти обучение в следующих областях:

1. Прочтение и понимание Руководства по эксплуатации и технике безопасности.
2. Четкое понимание назначения и функций органов управления MEWP, включая органы пультов управления на платформе и земле, а также органы управления аварийным опусканием.
3. Указатели, инструкции и предупредительные надписи на машине.
4. Применимые нормы, стандарты и правила техники безопасности.
5. Использование утвержденного страховочного оборудования, предотвращающего падение.
6. Понимание работы механизмов машины в объеме, достаточном для выявления фактических или потенциальных неисправностей.

7. Самые безопасные методы управления машиной при наличии препятствий на высоте, другого движущегося оборудования, а также препятствий, канав, выбоин и обрывов.
8. Способы избежать опасностей со стороны неизолированных электрических проводов.
9. Выбор соответствующих MEWP и доступных опций для той работы, которую требуется выполнять, с учетом конкретных требований к выполнению работы, с участием владельца MEWP, пользователя и/или контролера.
10. Оператор несет ответственность за обеспечение того, чтобы все находящиеся на платформе люди обладали базовыми знаниями безопасного порядка выполнения работ на MEWP, а также за информирование этих людей о применимых нормах, стандартах и правилах техники безопасности.
11. Обязательное практическое ознакомление в дополнение к обучению.

#### **Контроль обучения персонала**

Обучение персонала должно проводиться квалифицированным специалистом на открытом участке без препятствий до тех пор, пока стажер не продемонстрирует свою способность безопасного управления машиной и работы на ней.

### **Ответственность оператора**

Оператора необходимо проинструктировать о том, что он обязан и уполномочен выключать машину в случае неисправности или возникновения других опасных условий на машине или на рабочей площадке.

### **Ознакомление с машиной**

**ПРИМЕЧАНИЕ.** *Обязанности по ознакомлению могут варьировать в зависимости от региона.*

К эксплуатации MEWP должен допускаться только должным образом обученный персонал, ознакомившийся с конкретной машиной. Перед началом выполнения работ пользователь обязан определить, имеет ли персонал надлежащую квалификацию для эксплуатации MEWP. Пользователь обязан обеспечить, чтобы после ознакомления оператор попрактиковался в эксплуатации MEWP в течение достаточного периода времени для получения надлежащего опыта работы. С разрешения пользователя допускается самостоятельное ознакомление оператора с машиной при условии, что такой оператор прошел надлежащее обучение, прочитал руководство по эксплуатации изготовителя и усвоил содержащуюся в нем информацию, а также следует всем указаниям, приведенным в данном руководстве.

Прежде чем пользователь разрешит оператору эксплуатировать конкретную модель MEWP, пользователь должен обеспечить ознакомление оператора со следующей информацией:

1. Местоположение отделения для хранения руководств и требование обеспечить наличие необходимых руководств на MEWP.
2. Назначение и функции органов управления и индикаторов машины на пультах управления с платформы и земли.
3. Назначение, местоположение и функции аварийных органов управления.
4. Рабочие характеристики и ограничения.
5. Приспособления и устройства.
6. Вспомогательное и опциональное оборудование.

## **2.2 ПОДГОТОВКА, ОСМОТР И ТЕХОБСЛУЖИВАНИЕ**

В приведенной ниже таблице указаны процедуры осмотра и техобслуживания машины, требуемые компанией JLG Industries, Inc. Для получения информации о дополнительных требованиях к MEWP обращайтесь к местным нормативным документам. Осмотры и техобслуживание по необходимости требуется проводить чаще, если машина эксплуатируется в суровых или неблагоприятных условиях, используется с повышенной интенсивностью или работает в тяжелых режимах.

## РАЗД. 2 - ОБЯЗАННОСТИ ПОЛЬЗОВАТЕЛЯ, ПОДГОТОВКА К РАБОТЕ И ОСМОТР МАШИНЫ

**Табл. 2-1. Таблица осмотров и техобслуживания**

Тип	Периодичность	Главное ответственное лицо	Квалификация обслуживающего персонала	Справочные материалы
Осмотр перед началом работы	Ежедневно перед началом работы или при каждой замене оператора.	Пользователь или оператор	Пользователь или оператор	Руководство по эксплуатации и технике безопасности
Осмотр перед поставкой (см. примечание)	Перед каждой доставкой в связи с продажей, предоставлением в аренду или в прокат.	Владелец, дилер или пользователь	Механик, аттестованный JLG	Руководство по техобслуживанию и ремонту и соответствующий бланк осмотра JLG
Частые осмотры	Через 3 месяца, но не реже, чем через 150 часов работы машины; или после перерыва в работе, превышающего 3 месяца, или если машина куплена подержанной.	Владелец, дилер или пользователь	Механик, аттестованный JLG	Руководство по техобслуживанию и ремонту и соответствующий бланк осмотра JLG
Ежегодный осмотр машины	Раз в год, но не позднее чем через 13 месяцев после предыдущего осмотра.	Владелец, дилер или пользователь	Обученный на заводе техник по обслуживанию (рекомендуется)	Руководство по техобслуживанию и ремонту и соответствующий бланк осмотра JLG
Профилактическое техобслуживание	С периодичностью, указанной в Руководстве по техобслуживанию и ремонту.	Владелец, дилер или пользователь	Механик, аттестованный JLG	Руководство по техобслуживанию и ремонту

**ПРИМЕЧАНИЕ.** Бланки осмотра предоставляются компанией JLG. При проведении осмотров пользуйтесь Руководством по техобслуживанию и ремонту.

### ПРИМЕЧАНИЕ

**JLG INDUSTRIES, INC. ПРИЗНАЕТ В КАЧЕСТВЕ ОБУЧЕННОГО НА ЗАВОДЕ ТЕХНИКА ПО ОБСЛУЖИВАНИЮ ЛИЦО, УСПЕШНО ОКОНЧИВШЕЕ КУРСЫ КОМПАНИИ JLG ПО ОБСЛУЖИВАНИЮ КОНКРЕТНОЙ МОДЕЛИ ИЗДЕЛИЯ КОМПАНИИ JLG.**

**2.3 ОСНОВНЫЕ ЭЛЕМЕНТЫ КОНСТРУКЦИИ**

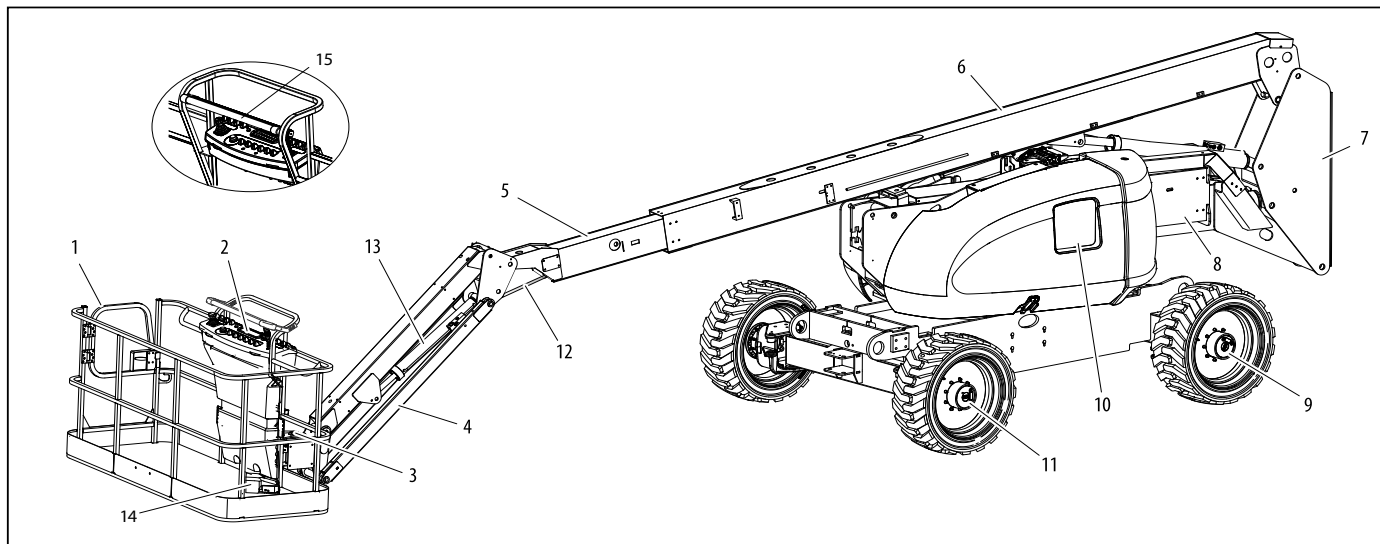

- |                                 |                             |  |                              |
|---------------------------------|-----------------------------|--|------------------------------|
| 1. Платформа                    | 5. Внутренняя секция стрелы | 9. Передние ведущие/управляемые колеса | 13. Подъемный цилиндр гуська |
| 2. Пульт управления с платформы | 6. Наружная секция стрелы   | 10. Пульт управления с земли           | 14. Ножной переключатель     |
| 3. Поворотное устройство        | 7. Стойка                   | 11. Задние управляемые колеса          | 15. SkyGuard                 |
| 4. Гусек                        | 8. Нижняя стрела            | 12. Цилиндр выравнивания платформы     |                              |



### Осмотр перед началом работы

Осмотр перед началом работы должен включать в себя все проверки, перечисленные ниже:

1. **Чистота** — проверьте все поверхности. Не должно быть следов утечек (масла, топлива или электролита из аккумуляторной батареи) или посторонних предметов. Сообщайте обо всех утечках соответствующему персоналу по техобслуживанию.
2. **Конструкция** — осмотрите конструкцию машины на отсутствие вмятин, повреждений, трещин сварных швов и основного металла, а также других дефектов.

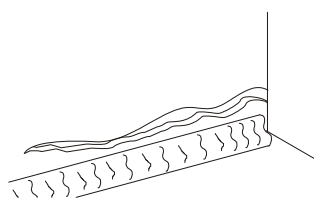

Трещина основного

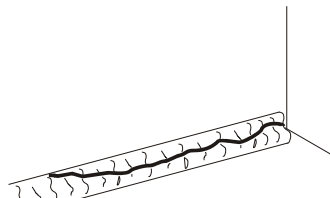

Трещина сварного шва

3. **Наклейки и таблички** — проверьте чистоту и отчетливость надписей всех наклеек и табличек. Убедитесь в том, что все наклейки и таблички находятся на месте. Позаботьтесь о том, чтобы очистить или заменить все наклейки и таблички с неразборчивыми надписями.

4. **Руководства по эксплуатации и технике безопасности** — убедитесь в том, что экземпляры руководства по эксплуатации и технике безопасности, руководства по технике безопасности Ассоциации производителей оборудования (АЕМ) (только для рынков, придерживающихся норм ANSI) и руководства по распределению обязанностей (только для рынков ANSI) находятся в пригодном для хранения футляре для хранения.
5. **Обход** — выполняйте в соответствии с инструкциями.
6. **Аккумуляторная батарея** — подзарядите, если требуется.
7. **Топливо** (машины с двигателями внутреннего сгорания) — доливайте надлежащее топливо по мере необходимости.
8. **Смазка двигателя** — убедитесь в том, что уровень масла в двигателе находится на отметке «Полный» на щупе, а крышка наливной горловины закреплена.
9. **Гидравлическое масло** — проверяйте уровень гидравлического масла. Долейте гидравлическое масло по необходимости.
10. **Дополнительное / навесное оборудование** — для ознакомления с конкретными инструкциями по осмотру, эксплуатации и техобслуживанию дополнительного оборудования, установленного на машине, см. раздел «Дополнительное оборудование» в данном руководстве.

11. **Функциональная проверка** — по окончании обхода выполните функциональную проверку всех систем на участке, на котором нет препятствий ни на высоте, ни на уровне земли. Более подробные инструкции см. в разделе 4.
12. **Дверца платформы** — содержите дверцу и окружающий участок в чистоте и не перекрывайте их. Убедитесь, что дверца должным образом закрывается, не деформирована и не повреждена. Держите дверцу закрытой все время, кроме времени входа на платформу / выхода с нее и погрузки/выгрузки материалов.
13. **Места крепления страховочных тросов** — все работающие на платформе люди должны быть в страховочных поясах с наплечными ляжками, прицепленных страховочными тросами к установленным местам крепления. Прикрепляйте только по 1 (одному) тросу к каждой точке крепления.

### **▲ ОСТОРОЖНО**

**НЕМЕДЛЕННО ВЫКЛЮЧИТЕ МАШИНУ, ЕСЛИ ОНА НЕ РАБОТАЕТ КАК СЛЕДУЕТ! СООБЩИТЕ О ВОЗНИКШЕЙ НЕИСПРАВНОСТИ НАДЛЕЖАЩИМ РАБОТНИКАМ ТЕХОБСЛУЖИВАНИЯ. НЕ РАБОТАЙТЕ НА МАШИНЕ, ПОКА РАБОТА НА НЕЙ НЕ БУДЕТ ПРИЗНАНА БЕЗОПАСНОЙ.**

## 2.4 СХЕМА ОБХОДА МАШИНЫ

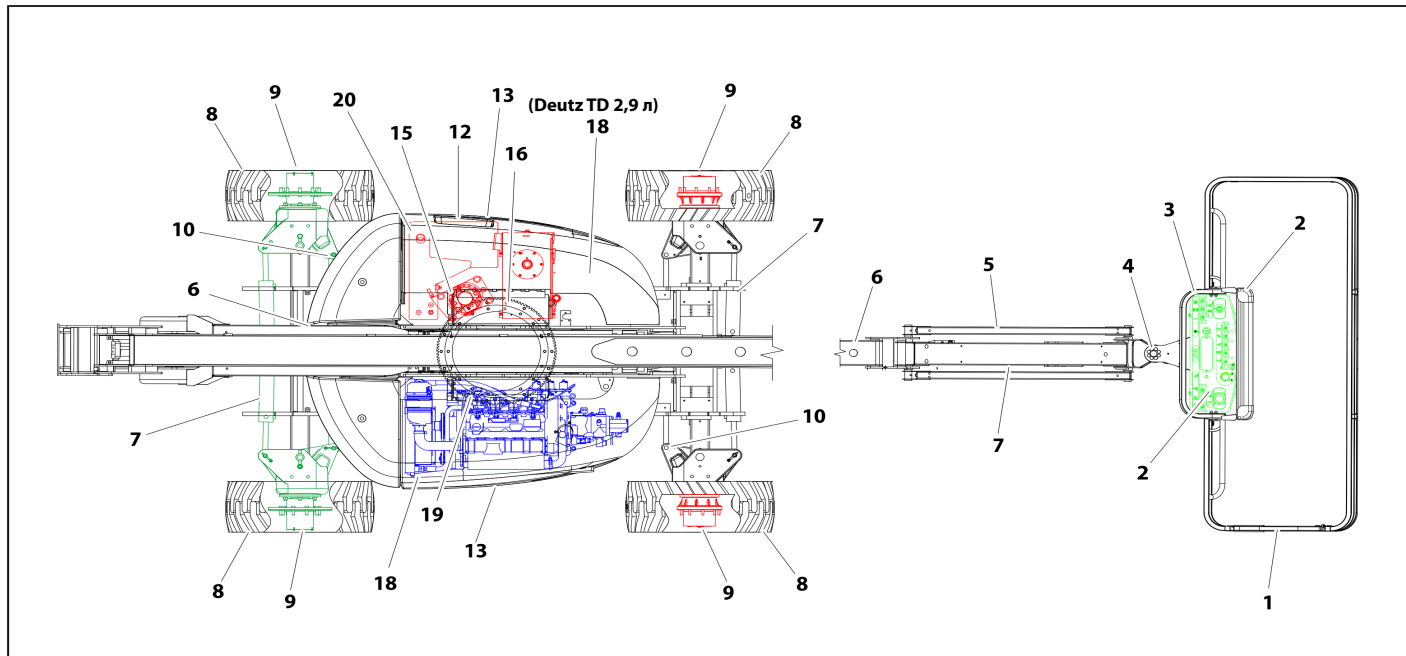

### Общие сведения

Начинайте обход с позиции 1, как показано на схеме. Переходите проверку каждого пункта в соответствии с очередностью условий, указанной в приведенном ниже контрольном списке.

#### **▲ ОСТОРОЖНО**

**ВО ИЗБЕЖАНИЕ ТРАВМ УБЕДИТЕСЬ В ТОМ, ЧТО МАШИНА ВЫКЛЮЧЕНА. НЕ ПРИСТУПАЙТЕ К РАБОТЕ НА МАШИНЕ ДО ТЕХ ПОР, ПОКА ВСЕ НЕИСПРАВНОСТИ НЕ БУДУТ УСТРАНЕНЫ.**

#### **ПРИМЕЧАНИЕ**

**НЕ ЗАБУДЬТЕ ОСМОТРЕТЬ ШАССИ СНИЗУ. ПРИ ПРОВЕРКЕ ЭТОЙ ОБЛАСТИ ЧАСТО ОБНАРУЖИВАЮТСЯ НЕИСПРАВНОСТИ, КОТОРЫЕ МОГУТ ПРИВЕСТИ К СЕРЬЕЗНОМУ ПОВРЕЖДЕНИЮ МАШИНЫ.**

***ПРИМЕЧАНИЕ К ОСМОТРУ.** При проверке каждого компонента убедитесь в отсутствии ослабевших или недостающих деталей, в том, что все компоненты надежно закреплены, и в том, что помимо любых других упомянутых критериев, нет никаких внешних признаков повреждения, утечки или износа.*

**1. Узел платформы и дверца** — ножной переключатель работает должным образом, не модифицирован, не выключен и не заблокирован. Защелки дверцы и шарниры находятся в рабочем состоянии.

**2. SkyGuard** — см. примечание к осмотру.

**3. Пульт управления с платформы** — активированные переключатели и рычаги при отпускании возвращаются в нейтральное положение, наклейки/таблички прикреплены и надписи на них разборчивы, маркировки средств управления разборчивы.

**4. Поворотное устройство платформы** — см. примечание к осмотру

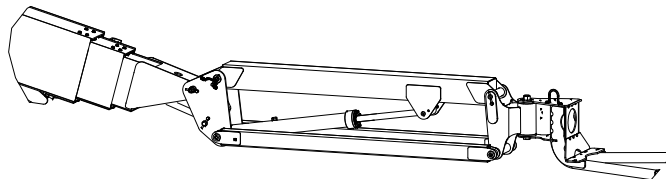

**5. Узел гуська и поворотное устройство гуська (при наличии)** — см. примечание к осмотру.

**6. Секции стрелы/стойки/поворотная площадка** — см. примечание к осмотру.

**7. Все гидравлические цилиндры** — нет видимых повреждений; шарнирные пальцы и гидравлические шланги не повреждены, утечки отсутствуют.

**8. Узлы колеса и шины** — надежно закреплены, все зажимные гайки на месте. Убедитесь в отсутствии износа протектора, порезов, разрывов и других дефектов. Убедитесь в отсутствии повреждений и коррозии колес.

9. **Приводной мотор, тормоз и ступица** — нет признаков утечки.
10. **Концы соединительной тяги и рулевые валы** — см. примечание к осмотру.
11. **Противовес** — см. примечание к осмотру.
12. **Пульт управления с земли** — активированные переключатели и рычаги при отпуске возвращаются в нейтральное положение, наклейки/таблички прикреплены и надписи на них разборчивы, маркировки средств управления разборчивы.
13. **Узлы капотов** — см. примечание к осмотру.
14. **Ручное опускание** — см. примечание к осмотру.
15. **Гидромотор вращения и червячная передача** — нет признаков повреждения.
16. **Подшипник поворотной платформы** — признаки надлежащей смазки. Нет признаков ослабших болтов или расшатанности на участке между подшипником и машиной.
17. **Гидравлический насос и бак** — см. примечание к осмотру.
18. **Аккумуляторная батарея** — достаточный уровень электролита; кабели плотно закреплены; см. примечание по осмотру.
19. **Отсечный воздушный клапан (ASOV) (при наличии)** — см. примечание к осмотру.
20. **Топливный бак** — см. примечание к осмотру.

### Функциональная проверка

Проведите функциональную проверку следующим образом:

1. С пульта управления на земле, без груза на платформе:
  - a. Убедитесь в том, что при нажатии кнопки аварийного останова все движения машины блокируются.
  - b. Убедитесь, что при отпуске переключателя функций все функции останавливаются.
  - c. Включите поочередно все функции и проверьте все концевые переключатели и выключатели, чтобы убедиться в их надлежащей работе.
  - d. Проверьте вспомогательное питание и убедитесь в его надлежащей работе.
2. С пульта управления на платформе:
  - a. Убедитесь в том, что пульт управления надежно закреплен в надлежащем месте.
  - b. Проверьте наличие всех защитных ограждений на переключателях или замках.
  - c. Убедитесь в том, что при нажатии кнопки аварийного останова все движения машины блокируются.
  - d. Убедитесь, что все функции машины отключаются, если ножной переключатель отпущен.
  - e. Включите поочередно все функции и убедитесь в их надлежащей работе.

- 3.** Когда платформа находится в транспортном (сложенном) положении:
  - a.** Проведите машину по уклону, не превышающему предельного номинального уклона, и остановитесь, чтобы убедиться в исправности тормозов.
  - b.** Для подтверждения надлежащей работы индикатора наклона убедитесь, что он горит.
- 4.** Поворотом установите стрелу над любой из задних шин и убедитесь в том, что индикаторная лампочка ориентации движения загорается, и в том, что для включения функции дорожного движения необходимо использовать переключатель блокировки ориентации движения.
- 5.** Переведите машину в транспортный режим. Убедитесь, что машина находится на ровной твердой поверхности, ведите машину с опущенной и полностью втянутой нижней стрелой и поднимите главную стрелу выше  $5^\circ$  над горизонталью. Убедитесь, что во время работы скорость движения снижается.

### Проверка функции SkyGuard®

**ПРИМЕЧАНИЕ.** Для ознакомления с дополнительной информацией о работе функции SkyGuard см. Разд. 4.11.

Используя пульт управления с платформы на участке, где нет препятствий, сделайте следующее:

1. Задействуйте функцию выдвижения.
2. Активируйте датчик SkyGuard:
  - a. **SkyGuard** — приложите усилие приблизительно 222 Н·м к желтому брусу.
  - b. **SkyGuard SkyLine™** — нажмите на трос, чтобы разорвать магнитное соединение между тросом и правым кронштейном.
  - c. **SkyGuard SkyEye™** — проведите рукой на пути луча датчика.
3. Когда датчик будет активирован, проверьте следующее:
  - a. Функция выдвижения останавливается, а функция втягивания работает в течение короткого периода времени.
  - b. Раздается звуковой сигнал.
  - c. Если машина оборудована проблесковым маячком SkyGuard, он загорается.

**ПРИМЕЧАНИЕ.** Если функция SkyGuard оснащена системой Soft Touch, функции выключаются вместо реверсирования.

4. Выключите датчик SkyGuard, отпустите органы управления, а затем выключите и снова включите ножной переключатель. Убедитесь, что возможна нормальная работа.

**ПРИМЕЧАНИЕ.** На машинах, оборудованных системой SkyLine, снова подсоедините магнитный конец троса к кронштейну.

Если система SkyGuard остается активированной после реверсирования или выключения функции, нажмите и удерживайте переключатель блокировки SkyGuard для обеспечения возможности нормального использования функций машины до тех пор, пока датчик не будет выключен.





## РАЗД. 3. ОРГАНЫ УПРАВЛЕНИЯ И ИНДИКАТОРЫ МАШИНЫ

### 3.1 ОБЩИЕ СВЕДЕНИЯ

#### **ПРИМЕЧАНИЕ**

**ИЗГОТОВИТЕЛЬ НЕ МОЖЕТ ОСУЩЕСТВЛЯТЬ НЕПОСРЕДСТВЕННЫЙ КОНТРОЛЬ ПРИМЕНЕНИЯ И ЭКСПЛУАТАЦИИ МАШИНЫ. ПОЛЬЗОВАТЕЛЬ И ОПЕРАТОР НЕСУТ ОТВЕТСТВЕННОСТЬ ЗА СОБЛЮДЕНИЕ НАДЛЕЖАЩИХ МЕР БЕЗОПАСНОСТИ.**

В данном разделе приведена информация, необходимая для понимания функций управления.

### 3.2 ЭЛЕМЕНТЫ УПРАВЛЕНИЯ И ИНДИКАТОРЫ

**ПРИМЕЧАНИЕ.** На панелях индикаторов пульта управления используются различные символы для предупреждения оператора о возможных рабочих ситуациях. Ниже разъясняется смысл этих символов.



Указывает на потенциально опасную ситуацию, которая, если ее не устранить, может привести к тяжелой травме или смерти. Этот индикатор будет красным.



Указывает на аномальное рабочее состояние, которое, если его не устранить, может привести к остановке или повреждению машины. Этот индикатор будет желтым.



Отмечает важную информацию о рабочем состоянии машины, т. е. процедуры, необходимые для безопасной работы. Этот индикатор будет зеленым; исключение составляет индикатор грузоподъемности, который будет желтым.

### 3.3 ПУЛЬТ УПРАВЛЕНИЯ С ЗЕМЛИ

#### 600AJ без MSSO

1. Вращение платформы
2. Блокировка выравнивания платформы
3. Гусек
4. Питание / аварийный останов
5. Запуск двигателя / вспомогательный источник питания
6. Телескопирование нижней стрелы
7. Счетчик моточасов
8. Селекторный переключатель «Платформа/земля»
9. Поворот
10. Подъем нижней стрелы
11. Подъем главной стрелы
12. Телескопирование главной стрелы
13. Не используется
14. Отсечной воздушный клапан (ASOV) (при наличии)

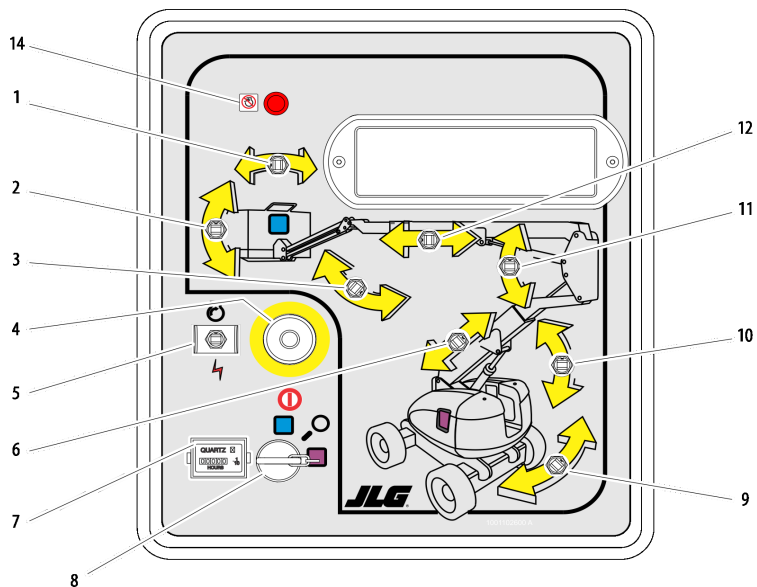

600AJ с MSSO

1. Вращение платформы
2. Блокировка выравнивания платформы
3. Гусек
4. Питание / аварийный останов
5. Запуск двигателя / вспомогательный источник питания
6. Телескопирование нижней стрелы
7. Счетчик моточасов
8. Селекторный переключатель «Платформа/земля»
9. Поворот
10. Подъем нижней стрелы
11. Подъем главной стрелы
12. Телескопирование главной стрелы
13. Блокировка системы обеспечения безопасности машины (MSSO)

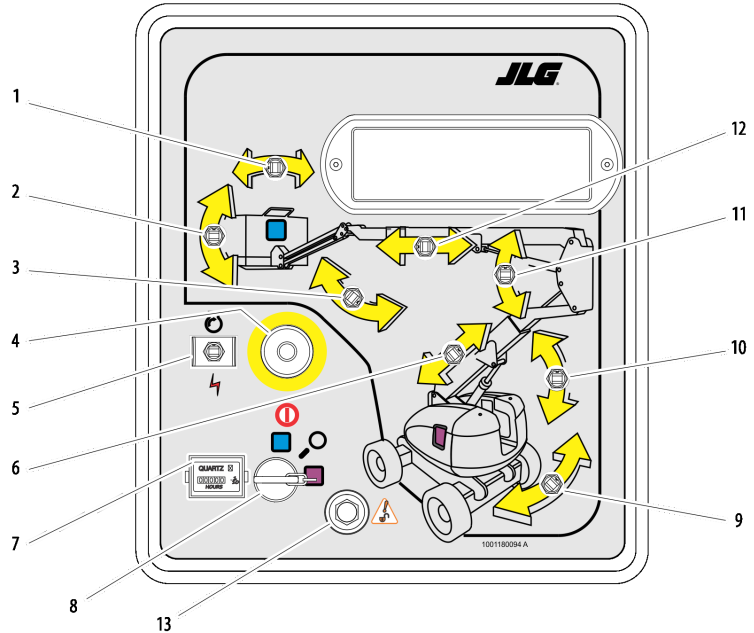

600AJ с MSSO и DPF

1. Поворот платформы
2. Блокировка выравнивания платформы
3. Гусек
4. Питание / аварийный останов
5. Запуск двигателя / вспомогательный источник питания
6. Телескопирование нижней стрелы
7. Счетчик моточасов
8. Селекторный переключатель «Платформа/земля»
9. Поворот
10. Подъем нижней стрелы
11. Подъем главной стрелы
12. Телескопирование главной стрелы
13. Блокировка системы обеспечения безопасности машины (MSSO)
14. Не используется
15. Сажевый фильтр (DPF)

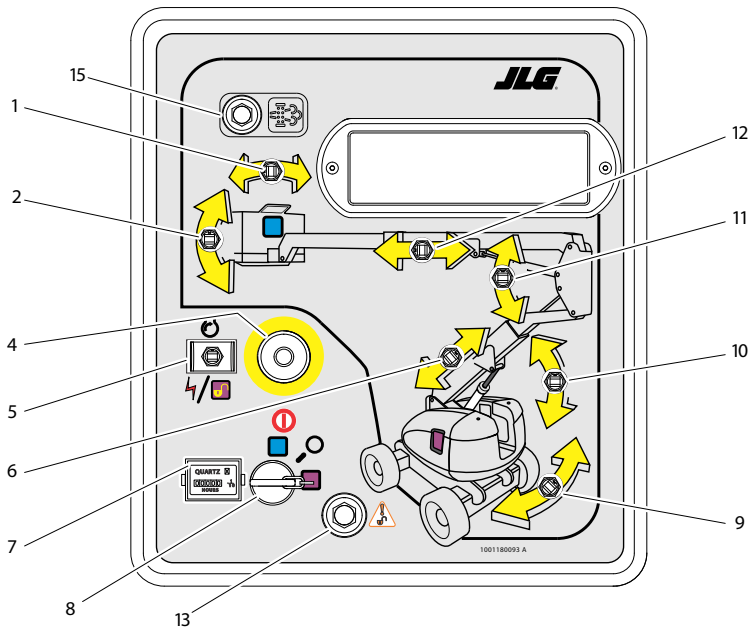

### **▲ ОСТОРОЖНО**

ВО ИЗБЕЖАНИЕ ТЯЖЕЛОЙ ТРАВМЫ НЕ РАБОТАЙТЕ НА МАШИНЕ, ЕСЛИ КАКОЙ-ЛИБО ИЗ РЫЧАГОВ УПРАВЛЕНИЯ ИЛИ ТУМБЛЕРОВ, КОНТРОЛИРУЮЩИХ ДВИЖЕНИЕ ПЛАТФОРМЫ, ПРИ ОТПУСКАНИИ НЕ ВОЗВРАЩАЕТСЯ В ВЫКЛЮЧЕННОЕ ИЛИ НЕЙТРАЛЬНОЕ ПОЛОЖЕНИЕ.

**ПРИМЕЧАНИЕ.** При выключении машины селекторный переключатель «Платформа/земля» и переключатель аварийного останова должны быть установлены в положение **ВЫКЛ.**



#### 1. Поворот платформы

Позволяет выполнить поворот платформы.

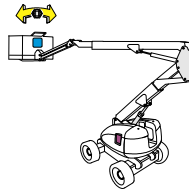

### **▲ ОСТОРОЖНО**

ИСПОЛЬЗУЙТЕ ФУНКЦИЮ БЛОКИРОВКИ ВЫРАВНИВАНИЯ ПЛАТФОРМЫ ТОЛЬКО ПРИ НЕБОЛЬШИХ НАКЛОНАХ ПЛАТФОРМЫ. НЕВЕРНОЕ ИСПОЛЬЗОВАНИЕ МОЖЕТ

ПРИВЕСТИ К ПАДЕНИЮ ИЛИ СМЕЩЕНИЮ ГРУЗА И ЛЮДЕЙ. НЕСОБЛЮЖДЕНИЕ ЭТОГО ТРЕБОВАНИЯ МОЖЕТ ПРИВЕСТИ К СМЕРТИ ИЛИ ТЯЖЕЛОЙ ТРАВМЕ.

#### 2. Блокировка выравнивания платформы

Трехпозиционный переключатель позволяет оператору регулировать систему автоматического самовыравнивания. Данный переключатель используется для регулировки уровня платформы в ситуациях подъема/спуска по склону.

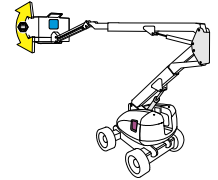

#### 3. Гусек

Обеспечивает подъем и опускание гуська.

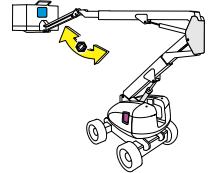

**ПРИМЕЧАНИЕ.** Когда переключатель «Питание / аварийный останав» находится в положении «Вкл.», а двигатель не работает, раздается звуковой сигнал, показывающий, что зажигание «включено».

### 4. Переключатель «Питание / аварийный останов»

При вытягивании (включении) двухпозиционный красный грибовидный переключатель подает питание на селекторный переключатель «Платформа/земля». При нажатии (выключении) питание селекторного переключателя «Платформа/земля» отключается.



### ПРИМЕЧАНИЕ

**КОГДА МАШИНА НЕ ИСПОЛЬЗУЕТСЯ, ВСЕГДА УСТАНОВЛИВАЙТЕ ПЕРЕКЛЮЧАТЕЛЬ АВАРИЙНОГО ОСТАНОВА В ПОЛОЖЕНИЕ «ВЫКЛ.» (НАЖАТОЕ).**

**ПРИМЕЧАНИЕ.** На машинах с дизельными двигателями, если загорится индикаторная лампа свечи подогрева (желтая), дождитесь, чтобы она погасла, прежде чем проворачивать двигатель.

### 5. Переключатель запуска двигателя / вспомогательного питания



Для запуска двигателя необходимо переместить переключатель в «верхнее положение» и удерживать, пока двигатель не запустится.

Чтобы использовать вспомогательную мощность, переключатель необходимо удерживать в положении «вниз» на всем протяжении работы вспомогательного насоса.



### ⚠ ВНИМАНИЕ

**ПРИ ИСПОЛЬЗОВАНИИ ВСПОМОГАТЕЛЬНОГО ИСТОЧНИКА ПИТАНИЯ НЕ ВКЛЮЧАЙТЕ НЕСКОЛЬКО ФУНКЦИЙ ОДНОВРЕМЕННО. (ОДНОВРЕМЕННОЕ ВКЛЮЧЕНИЕ НЕСКОЛЬКИХ ФУНКЦИЙ МОЖЕТ ПЕРЕГРУЗИТЬ ДВИГАТЕЛЬ ВСПОМОГАТЕЛЬНОГО НАСОСА.)**

### 6. Телескопирование нижней стрелы

Этот переключатель обеспечивает выдвигание и втягивание нижней стрелы. Это движение выполняется, только если нижняя стрела полностью поднята (подъем вверх).

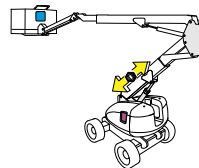

### ⚠ ОСТОРОЖНО

**ВО ИЗБЕЖАНИЕ ПРОКИДЫВАНИЯ МАШИНЫ И ТЯЖЕЛОЙ ТРАВМЫ НЕ УПРАВЛЯЙТЕ МАШИНОЙ, ЕСЛИ ДВИЖЕНИЯ ПОДЪЕМА И ТЕЛЕСКОПИРОВАНИЯ НИЖНЕЙ СТРЕЛЫ НЕ РАБОТАЮТ В ОПИСАННОЙ ВЫШЕ ПОСЛЕДОВАТЕЛЬНОСТИ.**

### 7. Счетчик моточасов

Регистрирует количество часов эксплуатации машины при работающем двигателе. Поскольку счетчик соединен к цепи давления масла в двигателе, он регистрирует только число часов работы двигателя. Емкость счетчика моточасов — 9999,9 ч; сброс счетчика не предусмотрен.

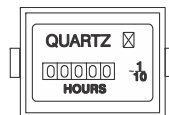

**ПРИМЕЧАНИЕ.** Когда селекторный переключатель «Платформа/земля» находится в центральном положении, отключается питание органов управления обоих пультов. Извлеките ключ, чтобы избежать срабатывания органов управления.



**8.** Селекторный переключатель «Платформа/земля»

В положении «Платформа» трехпозиционный переключатель, приводимый в действие ключом, подает питание на пульт управления с платформы. При повороте ключа переключателя в положение «Земля» работает только пульт управления с земли.



**ПРИМЕЧАНИЕ.** Когда селекторный переключатель «Платформа/земля» находится в центральном положении, отключается питание органов управления обоих пультов. Извлеките ключ, чтобы избежать срабатывания органов управления.

**▲ ОСТОРОЖНО**

**ПРИ УПРАВЛЕНИИ СТРЕЛОЙ ПРОСЛЕДИТЕ ЗА ТЕМ, ЧТОБЫ ВОКРУГ ПЛАТФОРМЫ ИЛИ ПОД НЕЙ НЕ БЫЛО ЛЮДЕЙ.**

**9.** Управление вращением

Обеспечивает непрерывное вращение поворотной площадки на 360°.

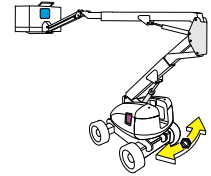

**10.** Подъем нижней стрелы

Этот переключатель обеспечивает подъем и опускание нижней стрелы. Это движение выполняется, только если нижняя стрела полностью втянута.

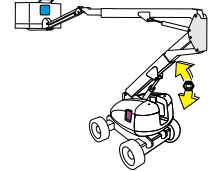

**11.** Управление подъемом главной стрелы

Управление подъемом и опусканием главной стрелы.

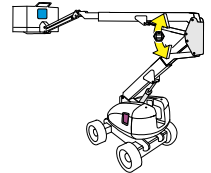

## РАЗД. 3 - ОРГАНЫ УПРАВЛЕНИЯ И ИНДИКАТОРЫ МАШИНЫ

---

12. Управление телескопированием главной стрелы

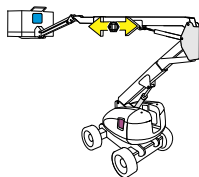

Обеспечивает выдвижение и втягивание главной стрелы.

13. Блокировка системы обеспечения безопасности машины (MSSO) (при наличии)



Обеспечивает аварийный обход блокировки органов управления функциями в случае активации системы измерения нагрузки.

14. Воздушный отсечной клапан (ASOV) (при наличии)



Красный светодиодный индикатор ASOV указывает на то, клапан был приведен в действие.

15. Сажевый фильтр (DPF) (при наличии)



При нажатии этой кнопки инициируется очистка выхлопной системы во время стоянки.



### 3.4 ПАНЕЛЬ ИНДИКАТОРОВ ПУЛЬТА УПРАВЛЕНИЯ С ЗЕМЛИ

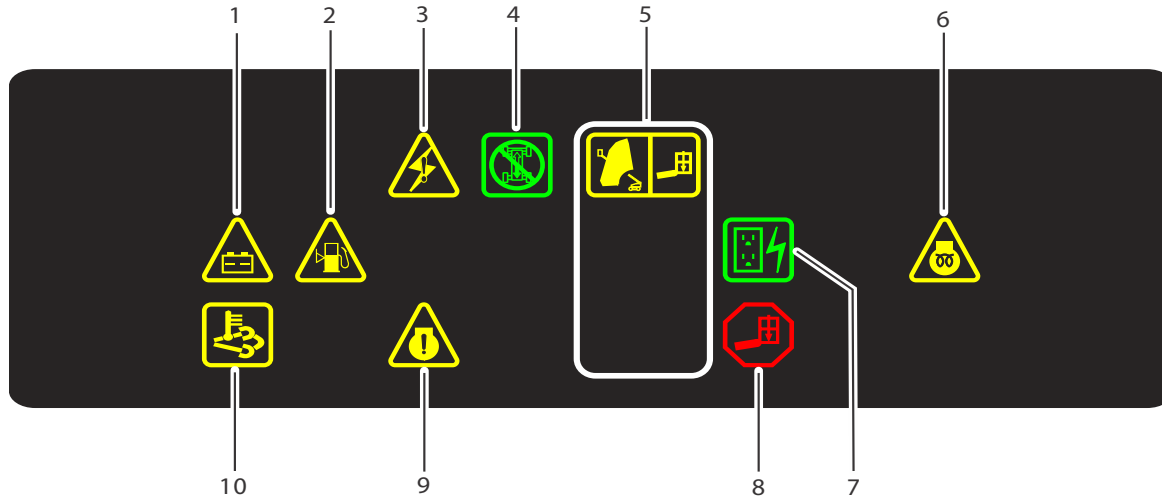

- |  |                                    |   |
|--|------------------------------------|---|
| 1. Заряд аккумуляторных батарей  | 5. Индикатор зоны грузоподъемности | 8. Перегрузка платформы   |
| 2. Низкий уровень топлива (только для машин с двигателями Ford DF 2,5 л) | 6. Запальные свечи                 | 9. Неисправность двигателя  |
| 3. Аварийное состояние системы   | 7. Генератор                       | 10. Температура в системе контроля токсичности отработавших газов |
| 4. Блокировка движения и рулевого управления                             |                                    |   |

### РАЗД. 3 - ОРГАНЫ УПРАВЛЕНИЯ И ИНДИКАТОРЫ МАШИНЫ

1. Индикатор зарядки аккумуляторной батареи

Указывает на неисправность в аккумуляторной батарее или в цепи зарядки и на необходимость обслуживания.



2. Индикатор низкого уровня топлива (только для машин с двигателями Ford DF 2,5 л)

Указывает на низкий уровень топлива в топливном баке.



3. Индикатор неисправности системы

Индикатор показывает, что система управления компании JLG обнаружила аномальное состояние и в памяти системы сохранен диагностический код неисправности. Коды неисправностей и процедуры их извлечения из памяти системы см. в Руководстве по техобслуживанию.



Индикатор неисправности системы загорается на 2-3 секунды для самотестирования, когда ключ переводится в положение «ВКЛ.».

4. Индикатор блокировки движения и рулевого управления

Показывает, что была активирована функция блокировки движения и рулевого управления.



5. Индикатор зоны грузоподъемности

Показывает зону грузоподъемности для текущего положения платформы. В ограниченной зоне положений платформы (уменьшенные длины и увеличенные углы подъема стрел) допускаются грузоподъемности ограниченной зоны.



**ПРИМЕЧАНИЕ.** Грузоподъемности машины для ограниченной зоны и зоны без ограничений приведены в установленных на машине наклейках с данными по грузоподъемности.

6. Индикатор запальных свечей

Показывает, что запальные свечи включены. Запальные свечи автоматически включаются вместе с цепью зажигания и остаются включенными в течение приблизительно семи секунд. Запускайте двигатель только после того, как лампочка погаснет.



7. Индикатор генератора переменного тока

Показывает, что генератор работает.



**8. Индикатор перегрузки платформы**

Показывает, что платформа перегружена.



**9. Индикатор неисправности двигателя**

Указывает на неисправность двигателя, требующую проведения обслуживания, или на необходимость выполнения последовательности операций очистки.



**10. Индикатор температуры в системе контроля токсичности отработавших газов**

Загорается, когда температура отработавших газов достигает 550°C.



### 3.5 ПУЛЬТ УПРАВЛЕНИЯ С ПЛАТФОРМЫ

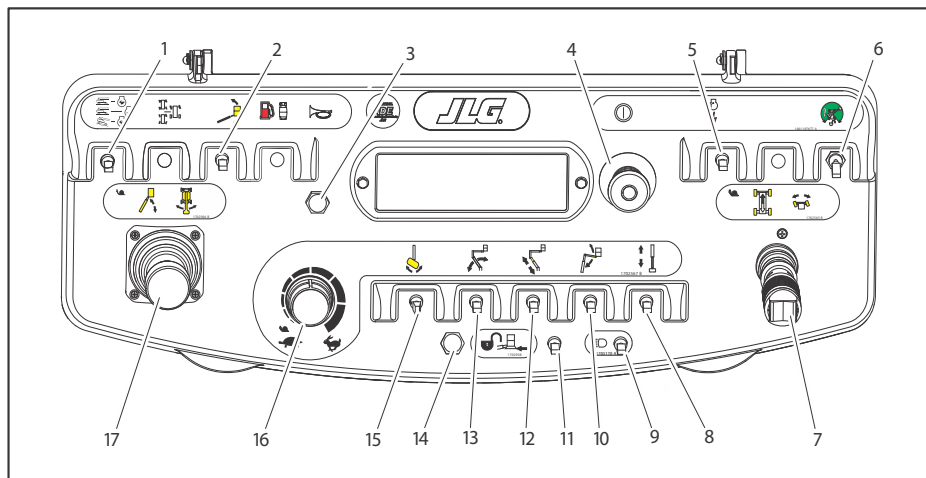

- |  |                                    |  |  |
|--|------------------------------------|--|--|
| 1. Выбор скорости движения и крутящего момента | 6. Блокировка ориентации движения  | 11. Блокировка систем Soft Touch / SkyGuard / SkySense | 16. Управление скоростью работы                  |
| 2. Блокировка выравнивания платформы           | 7. Движение / рулевое управление   | 12. Телескопирование нижней стрелы                     | 17. Контроллер подъема главной стрелы и вращения |
| 3. Гудок                                       | 8. Телескопирование главной стрелы | 13. Подъем нижней стрелы                               |  |
| 4. Питание / аварийный останов                 | 9. Освещение                       | 14. Индикатор систем Soft Touch / SkyGuard / SkySense  |  |
| 5. Запуск/вспомогательный источник питания     | 10. Гусек                          | 15. Вращение платформы                                 |  |

### ▲ ОСТОРОЖНО

**ВО ИЗБЕЖАНИЕ ТЯЖЕЛОЙ ТРАВМЫ НЕ РАБОТАЙТЕ НА МАШИНЕ, ЕСЛИ КАКОЙ-ЛИБО ИЗ РЫЧАГОВ УПРАВЛЕНИЯ ИЛИ ТУМБЛЕРОВ, КОНТРОЛИРУЮЩИХ ДВИЖЕНИЕ ПЛАТФОРМЫ, ПРИ ОТПУСКАНИИ НЕ ВОЗВРАЩАЕТСЯ В НЕЙТРАЛЬНОЕ ПОЛОЖЕНИЕ.**

### ▲ ОСТОРОЖНО

**ИСПОЛЬЗУЙТЕ ФУНКЦИЮ БЛОКИРОВКИ ВЫРАВНИВАНИЯ ПЛАТФОРМЫ ТОЛЬКО ПРИ НЕБОЛЬШИХ НАКЛОНАХ ПЛАТФОРМЫ. НЕВЕРНОЕ ИСПОЛЬЗОВАНИЕ МОЖЕТ ПРИВЕСТИ К ПАДЕНИЮ ИЛИ СМЕЩЕНИЮ ГРУЗА ИЛИ ЛЮДЕЙ. НЕСОБЛЮДЕНИЕ ЭТОГО ТРЕБОВАНИЯ МОЖЕТ ПРИВЕСТИ К СМЕРТИ ИЛИ ТЯЖЕЛОЙ ТРАВМЕ.**

1. Выбор скорости движения / крутящего момента

Машина оборудована трехпозиционным переключателем — переднее положение обеспечивает максимальную скорость движения. Заднее положение обеспечивает максимальный крутящий момент для движения по неровной местности или преодоления уклонов. Центральное положение позволяет вести машину с максимально возможной плавностью.

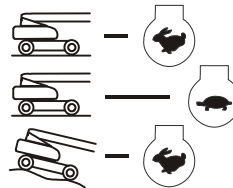

2. Блокировка выравнивания платформы

Трехпозиционный переключатель позволяет оператору регулировать систему автоматического самовыравнивания. Данный переключатель используется для регулировки уровня платформы в ситуациях подъема/спуска по склону.

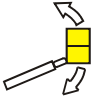

3. Гудок

Кнопочный переключатель гудка при нажатии подает напряжение на звуковое сигнальное устройство.



4. Переключатель «Питание / аварийный останов»

При вытягивании (включении) двухпозиционный красный грибовидный переключатель подает питание на органы управления с платформы. При нажатии (выключении) питание пульта управления с платформы отключается.



5. Запуск/вспомогательный источник питания

При нажатии вперед этот переключатель включает стартер для запуска двигателя.

Переключатель управления вспомогательным источником питания включает гидравлический насос с электроприводом.



(Переключатель должен удерживаться во включенном положении, пока вспомогательный насос работает.)

Вспомогательный насос обеспечивает расход масла, достаточный для выполнения основных функций машины при выходе из строя основного насоса или двигателя. Вспомогательный насос приводит в действие подъем нижней стрелы, телескопирование нижней стрелы, подъем главной стрелы, телескопирование главной стрелы и вращение.

### 6. Блокировка ориентации движения



Если стрела повернута над задними шинами или дальше в любом направлении, индикаторная лампочка ориентации движения загорается, когда выбирается функция движения. Нажмите и отпустите переключатель и через 3 секунды передвиньте рычаг управления/движения для включения хода или управления. Перед началом движения найдите черно-белые стрелки ориентации на средствах управления шасси и платформы. Перемещайте средства управления движением в требуемом направлении в соответствии со стрелками-указателями.

**ПРИМЕЧАНИЕ.** Рычаги управления подъемом стрелы, вращением и ходом подпружинены, и, если их отпустить, они возвращаются в нейтральное (выключенное) положение.

## ОСТОРОЖНО

**ВО ИЗБЕЖАНИЕ ТЯЖЕЛОЙ ТРАВМЫ НЕ РАБОТАЙТЕ НА МАШИНЕ, ЕСЛИ КАКОЙ-ЛИБО ИЗ РЫЧАГОВ УПРАВЛЕНИЯ ИЛИ ТУМБЛЕРОВ, КОНТРОЛИРУЮЩИХ ДВИЖЕНИЕ ПЛАТФОРМЫ, ПРИ ОТПУСКАНИИ НЕ ВОЗВРАЩАЕТСЯ В НЕЙТРАЛЬНОЕ ПОЛОЖЕНИЕ.**

**ПРИМЕЧАНИЕ.** Чтобы привести в действие рукоятку управления движением, потяните за стопорное кольцо, находящееся под ручкой.

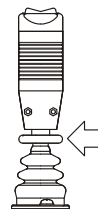

**ПРИМЕЧАНИЕ.** Рукоятка управления ходом подпружинена и при отпуске возвращается в нейтральное положение («выключено»).

### 7. Ход и рулевое управление

Нажмите вперед для движения вперед и назад для движения назад. Рулевое управление выполняется с помощью кулисного переключателя на конце ручки рулевого управления, управляемого большим пальцем.

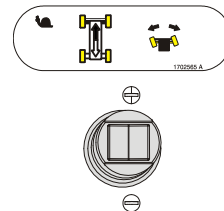

**8.** Телескопирование главной стрелы

Обеспечивает выдвижение и втягивание главной стрелы.

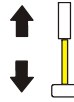

**9.** Освещение (при наличии)

Этот переключатель приводит в действие вспомогательный комплект фонарей, если машина оснащена таким комплектом.



**ПРИМЕЧАНИЕ.** Для включения фар не требуется включение зажигания, поэтому старайтесь не оставлять фары включенными, уходя с машины, чтобы не разрядить батарею. Главный переключатель и/или переключатель зажигания на пульте управления с земли выключают питание всех фонарей.

**10.** Подъем гуська

Обеспечивает возможность подъема и опускания средней и нижней стрел.



**11.** Переключатель блокировки систем Soft Touch / SkyGuard / SkySense

Для машин, оборудованных системой SkyGuard:

Переключатель блокировки системы SkyGuard активирует функции, которые были выключены системой SkyGuard, чтобы их можно было использовать снова; это позволяет оператору возобновить использование функций машины.



Для машин, оборудованных системами SkyGuard и Soft Touch:

Переключатель работает подобно переключателю блокировки системы SkyGuard, как описано выше. Этот переключатель также активирует функции, которые были выключены системой Soft Touch для того, чтобы можно было снова начать работать на замедленной скорости; это позволяет оператору отвести платформу от препятствия, которое вызвало остановку машины.



Для машин, оборудованных системами SkyGuard и SkySense:

Переключатель работает подобно переключателю блокировки системы SkyGuard, как описано выше. Кроме того, этот переключатель включает функции, которые были выключены системой SkySense для того, чтобы можно было снова начать работать на замедленной скорости; это позволяет оператору подвести платформу ближе к препятствию, которое вызвало останов машины.



### 12. Телескопирование нижней стрелы

Выдвигает и втягивает нижнюю стрелу при установке соответственно в положения выдвижения и втягивания. Перед подъемом нижней стрелы она должна быть полностью втянута. (Функция телескопирования нижней стрелы не должна работать, если подъем нижней стрелы выполнен не до конца.)

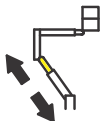

### 13. Подъем нижней стрелы

При установке в верхнее или нижнее положение соответственно поднимает или опускает нижнюю стрелу. Перед телескопированием нижней стрелы ее необходимо полностью поднять. (Подъем нижней стрелы не должен работать, если нижняя стрела выдвинута.)



## **⚠ ОСТОРОЖНО**

**ВО ИЗБЕЖАНИЕ ОПРОКИДЫВАНИЯ МАШИНЫ И ТЯЖЕЛОЙ ТРАВМЫ НЕ УПРАВЛЯЙТЕ МАШИНОЙ, ЕСЛИ ФУНКЦИИ ПОДЪЕМА И ТЕЛЕСКОПИРОВАНИЯ НИЖНЕЙ СТРЕЛЫ НЕ РАБОТАЮТ В ОПИСАННОЙ ВЫШЕ ПОСЛЕДОВАТЕЛЬНОСТИ.**

### 14. Индикатор систем Soft Touch / SkyGuard / SkySense

Показывает, что бампер системы Soft Touch пришел в соприкосновение с каким-либо объектом или что был активирован датчик SkyGuard. Все средства управления остаются выключенными до нажатия кнопки блокировки. После нажатия кнопки блокировки для системы мягкого касания органы управления становятся доступными для управления машиной в режиме ползучего хода, а после нажатия кнопки блокировки для системы SkyGuard органы управления становятся доступными для управления машиной в нормальном режиме.

Если машина оборудована системой SkySense, данный переключатель выключает динамики SkySense.

### 15. Поворот платформы

Позволяет выполнить поворот платформы.





### ВНИМАНИЕ

НЕ РАБОТАЙТЕ НА МАШИНЕ, ЕСЛИ ПЕРЕКЛЮЧАТЕЛЬ ВЫБОРА СКОРОСТИ ХОДА / КРУТЯЩЕГО МОМЕНТА ИЛИ СКОРОСТИ ФУНКЦИОНИРОВАНИЯ РАБОТАЕТ ПРИ СТРЕЛЕ, ПОДНЯТОЙ ВЫШЕ ГОРИЗОНТАЛИ.

#### 16. Управление скоростью работы

Это регулятор отвечает за скорость работы функций телескопирования, подъема нижней стрелы, телескопирования нижней стрелы, подъема гуська и поворота платформы.



**ПРИМЕЧАНИЕ.** Во время поворота платформы разница в скорости может быть незаметной для оператора.

При повороте ручки против часовой стрелки до щелчка машина переводится в ползучий режим. В ползучем режиме для указанных выше функций, а также функций хода / рулевого управления и подъема/поворота главной стрелы устанавливается наименьшая настройка скорости.

**ПРИМЕЧАНИЕ.** Чтобы привести в действие рукоятку управления подъемом/поворотом главной стрелы, потяните за стопорное кольцо, находящееся под ручкой.

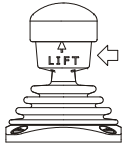

**ПРИМЕЧАНИЕ.** Рукоятка управления подъемом/поворотом главной стрелы подпружинена и при отпуске возвращается в нейтральное (выключенное) положение.

#### 17. Контроллер подъема главной стрелы и вращения

Обеспечивает подъем главной стрелы и вращение. Нажимайте вперед для подъема и потяните назад для опускания. Перемещайте вправо или влево для вращения в соответствующем направлении.

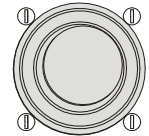

### 3.6 ПАНЕЛЬ ИНДИКАТОРОВ ПУЛЬТА УПРАВЛЕНИЯ С ПЛАТФОРМЫ

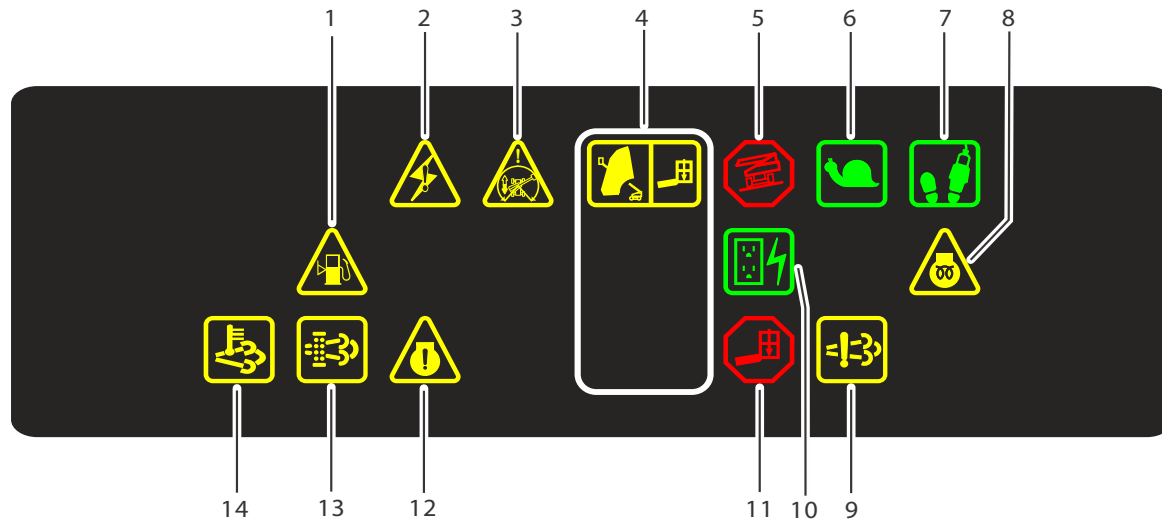

- |  |   |  |   |
|--|---|--|---|
| 1. Низкий уровень топлива (только для машин с двигателями Ford DF 2,5 л) | 5. Аварийная/предупреждающая сигнализация наклона | 9. Неисправность системы контроля токсичности отработавших газов двигателя | 13. Индикатор сажевого фильтра                                    |
| 2. Аварийное состояние системы   | 6. Ползучий режим                                 | 10. Генератор  | 14. Температура в системе контроля токсичности отработавших газов |
| 3. Ориентация движения   | 7. Ножной переключатель                           | 11. Перегрузка платформы   |   |
| 4. Индикатор зоны грузоподъемности                                       | 8. Запальные свечи                                | 12. Неисправность двигателя  |   |

1. Индикатор низкого уровня топлива (только для машин с двигателями Ford DF 2,5 л)

Указывает на низкий уровень топлива в топливном баке.



2. Индикатор неисправности системы

Индикатор показывает, что система управления компании JLG обнаружила аномальное состояние и в памяти системы сохранен диагностический код неисправности. Коды неисправностей и процедуры их извлечения из памяти системы см. в Руководстве по техобслуживанию.



3. Индикатор ориентации движения

Если стрела повернута над задними ведущими колесами или дальше в любом направлении, индикаторная лампочка ориентации движения загорается, когда выбирается функция движения. Это сигнал для оператора убедиться в том, что управление движением осуществляется в нужном направлении (т. е. контролируются ситуации реверсирования).



4. Индикатор зоны грузоподъемности

Показывает зону максимальной грузоподъемности для текущего положения платформы. В ограниченной зоне положений платформы (уменьшенные длины и увеличенные углы подъема стрел) допускаются грузоподъемности ограниченной зоны.

**ПРИМЕЧАНИЕ.** Грузоподъемности машины для ограниченной зоны и зоны без ограничений приведены в установленных на машине наклейках с данными по грузоподъемности.



5. Сигнальный индикатор и звуковая аварийная сигнализация наклона

Этот красный индикатор показывает, что шасси находится на склоне. Если стрела поднята над горизонталью, а машина находится на склоне, загорается сигнальная лампа наклона, раздается звуковой сигнал наклона, доступные функции переводятся в ПОЛЗУЧИЙ режим, и ход в направлении движения блокируется. Движение в противоположном направлении в определенных условиях может быть разрешено.



Угол наклона	Рынок
5°	Китай
4°	ANSI/EC/АВСТРАЛИЯ
3°	ANSI (шасси 2,13 м)

### **ОСТОРОЖНО**

**ЕСЛИ СИГНАЛЬНАЯ ЛАМПА НАКЛОНА ГОРИТ, КОГДА СТРЕЛА ПОДНЯТА ИЛИ ВЫДВИНУТА, ВТЯНИТЕ СТРЕЛУ И ОПУСТИТЕ ЕЕ НИЖЕ ГОРИЗОНТАЛИ, А ЗАТЕМ ПЕРЕМЕСТИТЕ МАШИНУ ТАК, ЧТОБЫ ОНА НАХОДИЛАСЬ В ПРЕДЕЛАХ ДОПУСТИМЫХ ЗНАЧЕНИЙ МАКСИМАЛЬНОГО РАБОЧЕГО УКЛОНА, ПРЕЖДЕ ЧЕМ ВЫДВИГАТЬ СТРЕЛУ ИЛИ ПОДНИМАТЬ ЕЕ НАД ГОРИЗОНТАЛЬЮ.**

#### 6. Индикатор ползучего режима

Этот индикатор напоминает, что все движения установлены регулятором скоростей движений на ползучую скорость.



#### 7. Ножной переключатель / индикатор активации



Для включения какой-либо функции необходимо нажать ножной переключатель и в течение семи секунд выбрать данную функцию. Индикатор активации показывает, что органы управления действуют. Если в течение семи секунд функция не выбрана, или если прошло семь секунд между окончанием работы одной функции и началом работы следующей функции, индикатор активации погаснет, и для включения органов управления потребуется отпустить и снова нажать ножной переключатель.

При отпускании ногового переключателя отключается питание всех органов управления, и включаются тормоза привода.

### **ОСТОРОЖНО**

**ВО ИЗБЕЖАНИЕ ТЯЖЕЛОЙ ТРАВМЫ НЕ СНИМАЙТЕ, НЕ МОДИФИЦИРУЙТЕ НОЖНОЙ ПЕРЕКЛЮЧАТЕЛЬ И НЕ ВЫВОДИТЕ ЕГО ИЗ РАБОТЫ БЛОКИРОВКОЙ ИЛИ ДРУГИМИ СПОСОБАМИ.**

#### 8. Индикатор запальных свечей

Показывает, что запальные свечи работают. Прежде чем проворачивать коленчатый вал двигателя после включения зажигания, подождите, пока не погаснет индикатор.



9. Индикатор неисправности системы контроля токсичности отработавших газов двигателя



Пиктограмма загорается при возникновении неисправности системы доочистки отработавших газов.

10. Индикатор генератора переменного тока



Показывает, что генератор работает.

11. Индикатор перегрузки платформы



Показывает, что платформа перегружена.

12. Индикатор неисправности двигателя



Указывает на неисправность двигателя и на необходимость обслуживания.

13. Индикатор сажевого фильтра (DPF)



Пиктограмма загорается, когда требуется очистка выхлопной системы в состоянии парковки.

14. Индикатор температуры в системе контроля токсичности отработавших газов



Пиктограмма загорается, когда температура по показаниям датчика системы контроля токсичности отработавших газов двигателя становится высокой.



## РАЗД. 4. РАБОТА МАШИНЫ

### 4.1 ОПИСАНИЕ

Данная машина представляет собой передвижную подъемную платформу, которая предназначена для размещения людей вместе с их необходимыми инструментами и материалами в местах выполнения работ.

Главный пульт управления оператора находится на платформе. С этого пульта управления оператор может управлять движением машины вперед и назад. Оператор может поднимать и опускать главную и нижнюю стрелу или поворачивать стрелу влево и вправо. Стандартная стрела непрерывно поворачивается на 360 градусов влево или вправо от положения для хранения. Машина оборудована пультом управления с земли. С помощью органов управления с земли можно управлять всеми функциями, кроме движения и рулевого управления. Кроме выполнения осмотров и функциональной проверки, органы управления с земли предназначены для использования в аварийных ситуациях, чтобы опустить платформу на землю, если оператор, находящийся на платформе, не в состоянии это сделать.

### 4.2 РАБОЧИЕ ХАРАКТЕРИСТИКИ И ОГРАНИЧЕНИЯ

#### Грузоподъемность

Стрелу можно поднимать выше горизонтали, с грузом или без груза на платформе, если:

1. Машина размещена на ровной и твердой поверхности в пределах допустимых значений максимального рабочего уклона.
2. Вес груза не превышает номинальной грузоподъемности, установленной изготовителем.
3. Все системы машины функционируют нормально.
4. После поставки компанией JLG машина не подверглась никаким изменениям.

#### Система измерения нагрузки на платформу (LSS)

Система измерения нагрузки на платформу предоставляет информацию о грузоподъемности платформы для системы управления.

Если система LSS регистрирует состояние перегрузки, функции стрелы выключаются, загораются индикаторы перегрузки на обоих пультах управления, и раздается аварийный звуковой сигнал перегрузки. Уменьшите вес находящегося на платформе груза, чтобы он не превышал номинальную рабочую нагрузку, указанную на табличке с информацией о грузоподъемности. После этого элементы управления снова будут работать.

### Устойчивость

Устойчивость машины определяется по отношению к двум положениям: это устойчивость против опрокидывания ВПЕРЕД и устойчивость против опрокидывания НАЗАД. Положение машины с минимальной устойчивостью против опрокидывания ВПЕРЕД показано на «Положение минимальной устойчивости против опрокидывания вперед» на стр. 3; положение с минимальной устойчивостью против опрокидывания НАЗАД — на «Положение минимальной устойчивости против опрокидывания назад» на стр. 2.

#### **▲ ОСТОРОЖНО**

**ВО ИЗБЕЖАНИЕ ОПРОКИДЫВАНИЯ ВПЕРЕД ИЛИ НАЗАД НЕ ПЕРЕГРУЖАЙТЕ МАШИНУ И НЕ ЭКСПЛУАТИРУЙТЕ МАШИНУ ВНЕ ПРЕДЕЛОВ ДОПУСТИМЫХ ЗНАЧЕНИЙ МАКСИМАЛЬНОГО РАБОЧЕГО УКЛОНА.**

### Положение минимальной устойчивости против опрокидывания назад

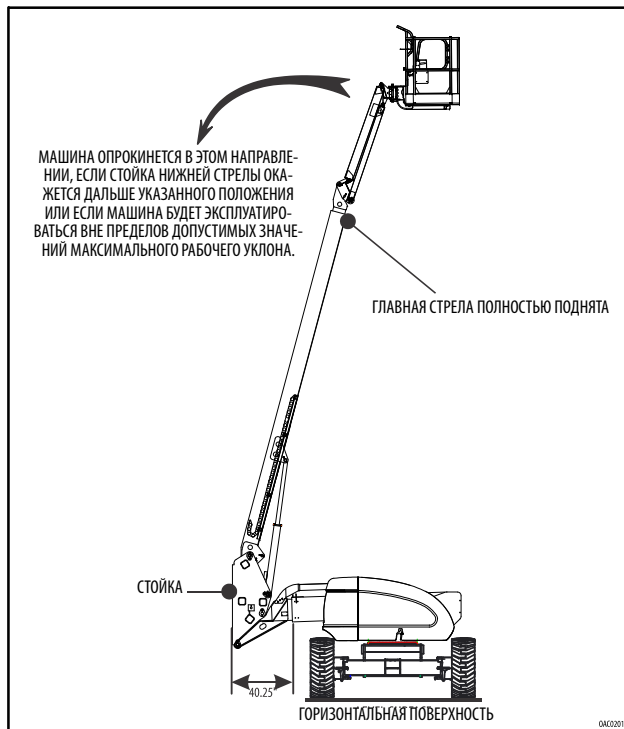



**Положение минимальной устойчивости против опрокидывания вперед**

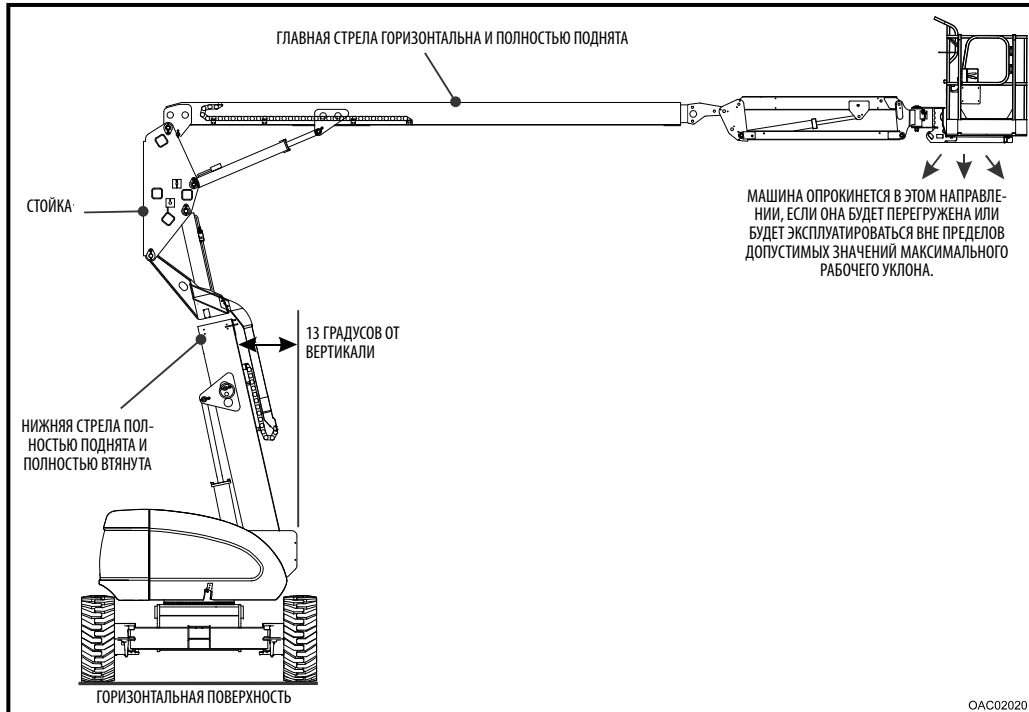

### 4.3 РАБОТА ДВИГАТЕЛЯ

**ПРИМЕЧАНИЕ.** Если машина эксплуатируется на больших высотах над уровнем моря, может наблюдаться ухудшение ее рабочих характеристик из-за снижения плотности воздуха.

**ПРИМЕЧАНИЕ.** Если машина эксплуатируется при высоких температурах окружающей среды, может наблюдаться ухудшение ее рабочих характеристик и повышение температуры охлаждающей жидкости двигателя.

**ПРИМЕЧАНИЕ.** Для получения сведений об эксплуатации машины в аномальных условиях обратитесь в отдел обслуживания клиентов компании JLG.

**ПРИМЕЧАНИЕ.** Первоначальный запуск двигателя всегда должен осуществляться при помощи пульта управления с земли.

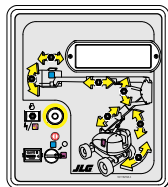

### Процедура запуска

#### **⚠ ВНИМАНИЕ**

**ЕСЛИ ДВИГАТЕЛЬ НЕ ЗАПУСКАЕТСЯ НАДЛЕЖАЩИМ ОБРАЗОМ, ЕГО НЕ СЛЕДУЕТ ДОЛГО ПРОВОРАЧИВАТЬ РУКОЯТКОЙ. ЕСЛИ ДВИГАТЕЛЬ СНОВА НЕ ЗАПУСКАЕТСЯ, ДАЙТЕ СТАРТЕРУ «ОСТЫТЬ» В ТЕЧЕНИЕ 2–3 МИНУТ. ЕСЛИ ДВИГАТЕЛЬ НЕ ЗАПУСКАЕТСЯ ПОСЛЕ НЕСКОЛЬКИХ ПОПЫТОК, ОБРАТИТЕСЬ К РУКОВОДСТВУ ПО ТЕХОБСЛУЖИВАНИЮ ДВИГАТЕЛЯ.**

**ПРИМЕЧАНИЕ.** Только для дизельных двигателей: после включения зажигания оператор должен подождать, пока не погаснет индикаторная лампа свечи подогрева, прежде чем запускать двигатель рукояткой.



1. Поверните селекторный переключатель «Платформа/земля» в положение управления с земли.



2. Включите переключатель «Питание и аварийный останов».



3. Нажимайте переключатель запуска двигателя до тех пор, пока двигатель не запустится.



**⚠ ВНИМАНИЕ**

**ДО ПРИЛОЖЕНИЯ КАКИХ-ЛИБО НАГРУЗОК ДАЙТЕ ДВИГАТЕЛЮ ПРОГРЕТЬСЯ В ТЕЧЕНИЕ НЕСКОЛЬКИХ МИНУТ НА МАЛОЙ СКОРОСТИ.**

- После достаточного прогрева двигателя нажмите переключатель «Питание и аварийный останов» и выключите двигатель.



- Установите селекторный переключатель «Платформа/земля» в положение «Платформа».



- На пульте управления с земли поднимите переключатель «Питание / аварийный останов».



- На платформе поднимите переключатель «Питание и аварийный останов».



- Нажимайте переключатель запуска двигателя до тех пор, пока двигатель не запустится.



**ПРИМЕЧАНИЕ.** Чтобы заработал стартер, ножной переключатель должен быть отпущен (поднят вверх). Если стартер начинает работать, когда ножной переключатель нажат, НЕ РАБОТАЙТЕ НА МАШИНЕ.

**Процедура останова**

**⚠ ВНИМАНИЕ**

**ЕСЛИ НЕИСПРАВНОСТЬ ДВИГАТЕЛЯ ВЫЗЫВАЕТ НЕЗАПЛАНИРОВАННОЕ ВЫКЛЮЧЕНИЕ, ОПРЕДЕЛИТЕ ПРИЧИНУ И УСТРАНИТЕ ЕЕ ДО ПОВТОРНОГО ЗАПУСКА ДВИГАТЕЛЯ.**

- Снимите всю нагрузку и дайте двигателю поработать в течение 3–5 минут на малой скорости; это позволит еще снизить внутреннюю температуру двигателя.

- Нажмите переключатель питания/аварийного останова.



- Установите селекторный переключатель «Платформа/земля» в положение «Выкл.».



**ПРИМЕЧАНИЕ.** Подробную информацию см. в руководстве изготовителя двигателя.

### Отсечной воздушный клапан (ASOV) (при наличии)

Отсечной воздушный клапан (ASOV) представляет собой устройство защиты от превышения скорости, закрепленное на воздухозаборной системе двигателя. При задействовании клапана он блокирует забор воздуха, останавливая двигатель. Чтобы убедиться, что клапан находится в надлежащем рабочем состоянии, рекомендуется проводить еженедельные проверки.

1. Запустите двигатель на холостом ходу.
2. Откройте красное ограждение переключателя проверки ASOV, а затем установите переключатель в режим проверки.

**ПРИМЕЧАНИЕ.** Переключатель проверки расположен под капотом слева от пульта управления с земли (ищите наклейку проверки).



3. На пульте управления с земли выберите и включите любую функцию, пока клапан не будет задействован при тестовых 1500 об/мин. После задействия клапана двигатель будет выключен.
4. Выключите зажигание.
5. Осмотрите клапан и убедитесь, что он находится в надлежащем состоянии.
6. Выполните сброс клапана, повернув ручку клапана в открытое положение.

**ПРИМЕЧАНИЕ.** Ручку не удастся повернуть, пока не будет выключена машина. Убедитесь, что переключатель зажигания повернут в выключенное положение.

**⚠ ОСТОРОЖНО**

**НЕ ИСПОЛЬЗУЙТЕ ОТСЕЧНОЙ ВОЗДУШНЫЙ КЛАПАН В КАЧЕСТВЕ АЛЬТЕРНАТИВЫ НАДЛЕЖАЩЕМУ ОТКЛЮЧЕНИЮ МАШИНЫ.**

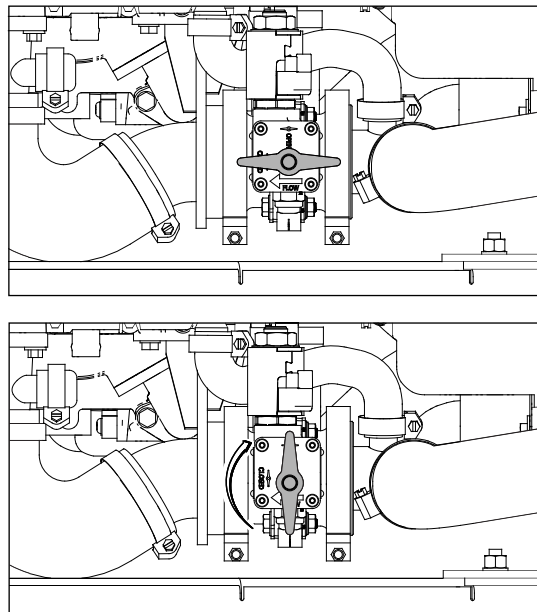

**Рис. 4-1. Сброс ASOV  
(возврат из закрытого в открытое положение)**

## Система резервного остатка топлива / выключения

**ПРИМЕЧАНИЕ.** Для проверки настроек машины изучите руководство по техобслуживанию и ремонту и обратитесь к квалифицированному механику JLG.

Система отключения подачи топлива контролирует уровень топлива в баке и регистрирует состояния, когда уровень топлива становится низким. Система управления JLG автоматически выключает двигатель до того, как топливо в баке закончится, если только машина не настроена на повторный запуск двигателя.

Если уровень топлива доходит до диапазона «Пустой бак», индикатор низкого уровня топлива начинает мигать с периодичностью один раз в секунду, и для работы двигателя остается примерно 60 минут. Если система находится в таком состоянии и автоматически выключает двигатель, или если оператор вручную выключает двигатель до истечения оставшихся 60 минут работы, индикатор низкого уровня топлива будет мигать с периодичностью 10 раз в секунду, а двигатель будет реагировать в соответствии с настройками машины. Доступны следующие параметры настройки:



- Один повторный запуск двигателя — при выключении двигателя оператору будет разрешено выключить и снова включить питание, а затем произвести повторный запуск двигателя один раз приблизительно на 2 минуты. По истечении 2 минут работы или в случае выключения двигателя оператором до окончания 2 минут работы повторный запуск двигателя не может быть произведен до тех пор, пока в бак не будет добавлено топливо.
- Повторный запуск двигателя — при выключении двигателя оператору будет разрешено выключить и снова включить питание, а затем произвести повторный запуск двигателя приблизительно на 2 минуты. По истечении 2 минут работы оператор может выключить и снова включить питание, а затем произвести повторный запуск двигателя еще на 2 минуты. Оператор может повторять этот процесс до тех пор, пока топливо не закончится полностью.

### **ПРИМЕЧАНИЕ**

**ЕСЛИ ТРЕБУЕТСЯ ПРОИЗВЕСТИ ПОВТОРНЫЙ ЗАПУСК МАШИНЫ ПОСЛЕ ТОГО, КАК ТОПЛИВО ПОЛНОСТЬЮ ЗАКОНЧИТСЯ, ОБРАТИТЕСЬ К КВАЛИФИЦИРОВАННОМУ МЕХАНИКУ JLG.**

- Останов двигателя — при выключении двигателя повторный запуск не будет разрешен до тех пор, пока в бак не будет добавлено топливо.

### 4.4 САЖЕВЫЙ ФИЛЬТР (ПРИ НАЛИЧИИ)

Сажевый фильтр (DPF) представляет собой систему контроля токсичности отработавших газов, которая используется в дизельных двигателях и требует вмешательства оператора для обеспечения надлежащей работы.

Для обеспечения максимально эффективной работы систему DPF необходимо очищать с использованием одного из двух методов: очистки во время стоянки или сервисной очистки во время стоянки. Очистка во время стоянки — это любая очистка, которая запрашивается двигателем вне интервалов регламентного техобслуживания (например, если система обнаруживает чрезмерное количество сажи в корпусе DPF). Сервисная очистка во время стоянки — это очистка, запрашиваемая двигателем с периодичностью проведения регламентного техобслуживания.

**ПРИМЕЧАНИЕ.** После выполнения обычной или сервисной очистки во время стоянки система будет снова устанавливать счетчик часов с момента проведения техобслуживания на нуль часов.

### Очистка во время стоянки

Для выполнения очистки во время стоянки должны соблюдаться следующие условия.

- Машина не должна двигаться
- Стрела должна находиться в транспортном положении
- На платформе не должно быть людей
- Двигатель должен работать на холостом ходу
- Температура охлаждающей жидкости должна быть выше 40°C
- Машина должна находиться в режиме управления с земли

1. Когда требуется очистка во время стоянки, будет мигать индикатор сажевого фильтра (DPF) на пульте управления с платформы.



2. Переместите машину в подходящую зону, где отсутствуют горючие материалы и люди, которые могли бы подвергнуться воздействию горячих отработавших газов.

3. Запустите процесс очистки, нажав кнопку DPF на пульте управления с земли на 3 секунды. На дисплее появится следующий экран.

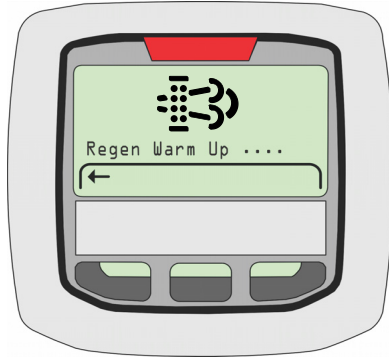

4. Начнется главный процесс очистки, который будет продолжаться приблизительно 30–60 минут. На следующем экране будет показываться, что процесс начался. Кроме того, на этом экране имеется индикатор хода выполнения, который показывает ход выполнения процесса очистки.

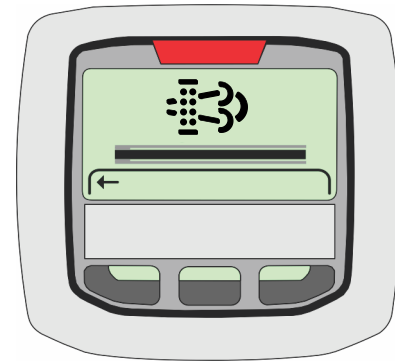
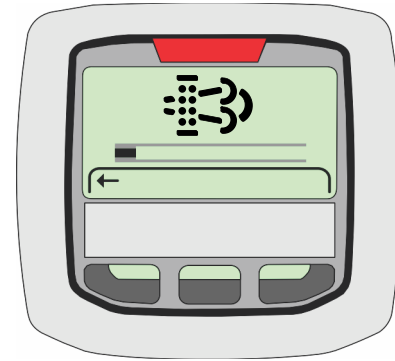

5. После окончания процесса очистки двигатель будет работать приблизительно 5 минут. Это время требуется для того, чтобы двигатель и система доочистки отработавших газов (EAT) могли остыть. На дисплее появится экран «Regen Complete» («Регенерация завершена»), показанный на иллюстрации, и индикатор температуры в системе контроля токсичности отработавших газов погаснет.



### Методы иницирования сервисной очистки во время стоянки

Сервисная очистка во время стоянки может быть иницирована одним из двух методов: с помощью анализатора или с помощью кнопки DPF на пульте управления с земли. При этом должны соблюдаться все те же условия, которые указаны в разделе «Очистка во время стоянки».

### Отмена сервисной очистки во время стоянки

Сервисная очистка во время стоянки будет немедленно прекращаться в следующих случаях:

- Перевод селекторного переключателя «Платформа/земля» из положения «Земля» в положение «Платформа»
- Включение переключателя любой функции для выполнения какой-либо функции стрелы
- Выключение двигателя



В случае прерывания сервисной очистки во время стоянки ее необходимо инициировать повторно, а на дисплее будет отображаться экран «Regen Failed» («Выполнить регенерацию не удалось»), показанный на иллюстрации.

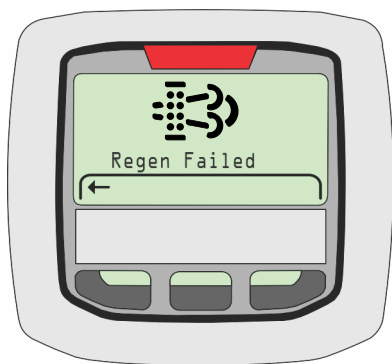

### **Неудачное выполнение очистки**

В случае неудачного выполнения очистки на дисплее будет отображаться пиктограмма DPF. Возможные причины неудачного выполнения очистки:

- Двигатель не прогрет
- Бак DEF замерз
- Во время выполнения очистки были включены функции машины
- Имеются другие активные неисправности двигателя

На дисплее будет отображаться экран «Regen Failed» («Выполнить регенерацию не удалось»), показанный на иллюстрации. Если очистка завершилась неудачей, процесс необходимо выполнить повторно.

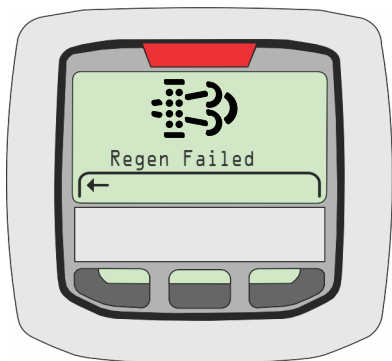

### **Замена фильтра DPF в связи с заполнением золой**

В DPF скапливаются негорючие частицы, которые не могут быть удалены с помощью процесса очистки во время стоянки. В случае скапливания золы требуются техобслуживание и/или замена фильтра.

На необходимость техобслуживания или замены фильтра DPF указывает пиктограмма необходимости замены DPF, отображаемая на дисплее.









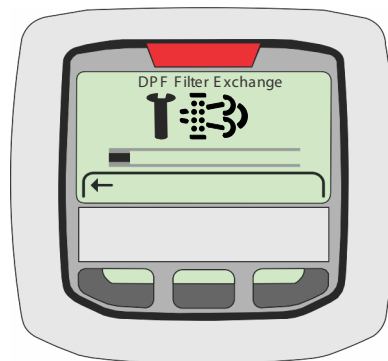

Табл. 4-1. Замена фильтра DPF из-за заполнения золой

	Заполнение золой	Индикатор необходимости замены фильтра DPF	Индикатор неисправности двигателя	Ограничение работоспособности
Нормальная работа	<100%	--	--	Нет
Требуется замена фильтра	≥100%		--	Нет
Уровень предупреждения	≥105%	Мигает 	--	Нет
Уровень предупреждения	≥110%	Мигает 	ГОРИТ непрерывно 	Машина переводится в ползучий режим, и становится активным код DTC. Обратитесь к дилеру компании Deutz









Уровни очистки во время стоянки		Число часов работы машины с момента последней очистки	Индикатор неисправности двигателя	Индикатор DPF	Индикатор температуры в системе контроля токсичности отработавших газов*	Ограничение работоспособности	Замечания
0	Нормальная работа	0–500	--	--		Нет	В период между 500 и 650 моточасов цикл очистки может быть инициирован с помощью анализатора JLG.
		500–650					
1	Требуется остановка машины	650–750	--			Нет	Температура охлаждающей жидкости двигателя должна составлять >40°C, а машина должна находиться в режиме управления с земли.
2	Уровень предупреждения	750–775	ГОРИТ непрерывно 			Машина переводится в ползучий режим, и становится активным код DTC	

Уровни очистки во время стоянки		Число часов работы машины с момента последней очистки	Индикатор неисправности двигателя	Индикатор DPF	Индикатор температуры в системе контроля токсичности отработавших газов*	Ограничение работоспособности	Замечания
3	Уровень выключения	>775	Мигает 			Блокировка холостого хода. Функции стрелы блокируются, и стрела фиксируется в транспортном положении.	Обратитесь к дилеру компании Deutz
4	Замена фильтра	Регенерация DPF НЕВОЗМОЖНА Требуется замена фильтра DPF	Мигает 			Блокировка холостого хода. Функции стрелы блокируются, и стрела фиксируется в транспортном положении.	

\*При выполнении очистки во время стоянки индикатор температуры в системе контроля токсичности отработавших газов горит непрерывно

## РАЗД. 4 - РАБОТА МАШИНЫ

Уровни заполнения сажей	Заполнение сажей / время	Методы инициирования очистки DPF	Индикатор неисправности двигателя	Индикатор DPF	Индикатор температуры в системе контроля токсичности отработавших газов*	Ограничение работоспособности	Замечания
Нормальная работа	<99%		--	--		Нет	
Требуется остановка машины	100–109% или 100 моточасов	Переключатель в машине JLG или анализатор JLG	--			Нет	Индикация необходимости очистки во время стоянки будет сохраняться в течение 100 моточасов или до тех пор, пока заполнение сажей не достигнет 109%

Уровни заполнения сажей	Заполнение сажей / время	Методы инициирования очистки DPF	Индикатор неисправности двигателя	Индикатор DPF	Индикатор температуры в системе контроля токсичности отработавших газов*	Ограничение работоспособности	Замечания
Уровень предупреждения	109–125% или 25 моточасов	Переключатель в машине JLG или анализатор JLG	ГОРИТ непрерывно 			Машина переводится в ползучий режим, и становится активным код DTC	Индикация уровня предупреждения (ограничения работоспособности) будет сохраняться в течение 25 моточасов или до тех пор, пока заполнение сажей не достигнет 125%
Уровень выключения	125–161%	Очистка DPF невозможна	Мигает 			Блокировка холостого хода. Функции стрелы блокируются, и стрела фиксируется в транспортном положении	Обратитесь к дилеру компании Deutz
Замена фильтра	>161%	Очистка DPF невозможна	Мигает 			Блокировка холостого хода. Функции стрелы блокируются, и стрела фиксируется в транспортном положении	

\*При выполнении очистки во время стоянки индикатор температуры в системе контроля токсичности отработавших газов горит непрерывно

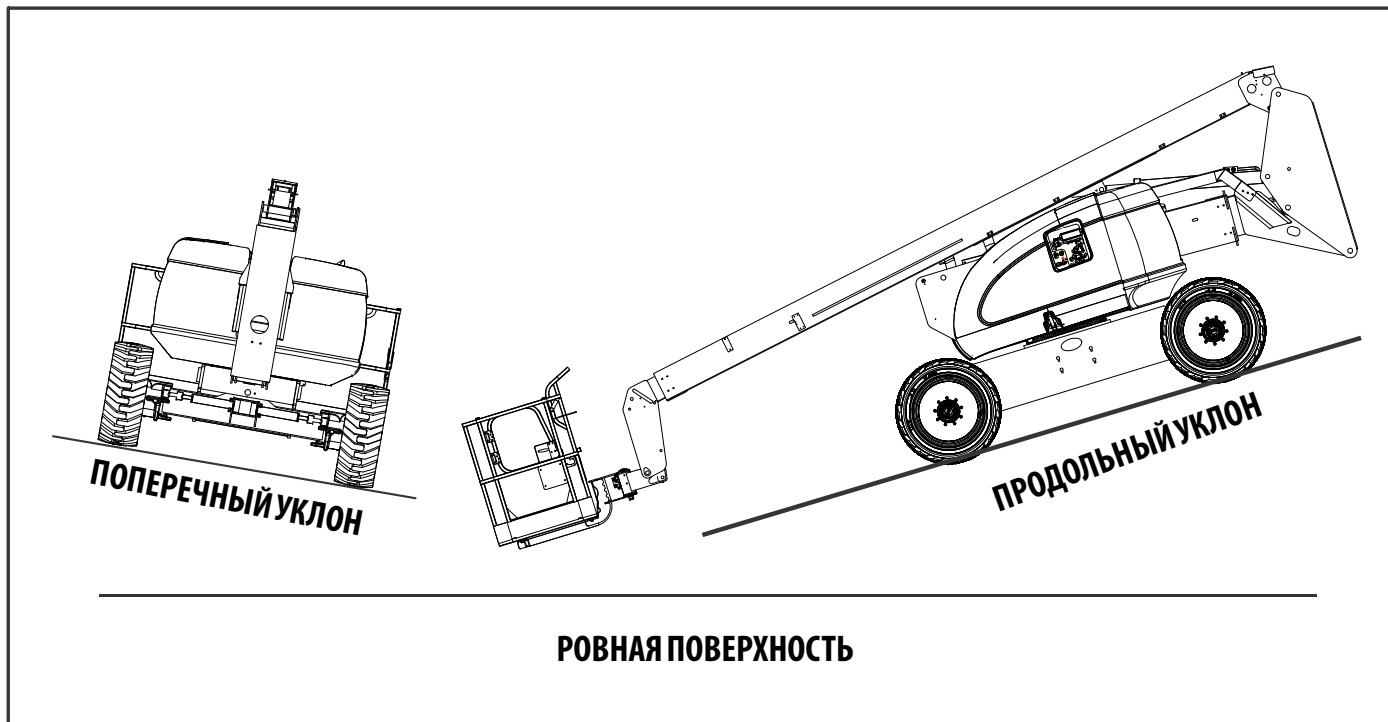

**Рис. 4-2. Продольный и поперечный уклоны**



## 4.5 ДВИЖЕНИЕ (ХОД)

См. Рис. 4-2., Продольный и поперечный уклоны

**ПРИМЕЧАНИЕ.** Значения способности движения по склону и бокового откоса см. в таблице «Рабочие характеристики».

*Все значения способности движения по склону и бокового откоса основаны на измерениях при условии, что стрела машины находится в положении для хранения, полностью опущена и втянута.*

Движение ограничивается двумя факторами:

1. Способность движения по склону — уклон, который может преодолеть машина, выраженная в процентном соотношении.
2. Боковой откос — это угол уклона, который машина может преодолеть.

### **⚠ ОСТОРОЖНО**

**ДВИГАЙТЕСЬ НА МАШИНЕ С ПОДНЯТОЙ НАД ГОРИЗОНТАЛЬЮ СТРЕЛОЙ ТОЛЬКО ПО РОВНОЙ ТВЕРДОЙ ПОВЕРХНОСТИ В ПРЕДЕЛАХ ДОПУСТИМЫХ ЗНАЧЕНИЙ МАКСИМАЛЬНОГО РАБОЧЕГО УКЛОНА.**

**ВО ИЗБЕЖАНИЕ ПОТЕРИ УПРАВЛЯЕМОСТИ И ОПРОКИДЫВАНИЯ НЕ ВЕДИТЕ МАШИНУ ПО СКЛОНАМ С УГЛОМ, ПРЕВЫШАЮЩИМ ЗНАЧЕНИЕ, УКАЗАННОЕ В РАЗДЕЛЕ РАБОЧИХ ХАРАКТЕРИСТИК ЭТОГО РУКОВОДСТВА.**

**ПРЕЖДЕ ЧЕМ НАЧИНАТЬ ДВИЖЕНИЕ НА ЗАМЕТНОЕ РАССТОЯНИЕ, УБЕДИТЕСЬ В ТОМ, ЧТО ЗАМОК ПОВОРОТНОЙ ПЛОЩАДКИ ЗАПЕРТ.**

**НЕ ВЕДИТЕ МАШИНУ ПО БОКОВЫМ ОТКОСАМ С УГЛОМ БОЛЬШЕ 5 ГРАДУСОВ ДЛЯ КИТАЯ И 4 ГРАДУСА ДЛЯ РЫНКОВ ANSI/ЕС/АВСТРАЛИИ.**

**БУДЬТЕ ПРЕДЕЛЬНО ОСТОРОЖНЫ ПРИ ДВИЖЕНИИ ЗАДНИМ ХОДОМ И ВСЕГДА — ПРИ ДВИЖЕНИИ С ПОДНЯТОЙ ПЛАТФОРМОЙ.**

**ПЕРЕД НАЧАЛОМ ДВИЖЕНИЯ НАЙДИТЕ ЧЕРНО-БЕЛЫЕ СТРЕЛКИ ОРИЕНТАЦИИ НА СРЕДСТВАХ УПРАВЛЕНИЯ ШАССИ И ПЛАТФОРМЫ. ПЕРЕМЕЩАЙТЕ СРЕДСТВА УПРАВЛЕНИЯ ДВИЖЕНИЕМ В ТРЕБУЕМОМ НАПРАВЛЕНИИ В СООТВЕТСТВИИ СО СТРЕЛКАМИ-УКАЗАТЕЛЯМИ.**

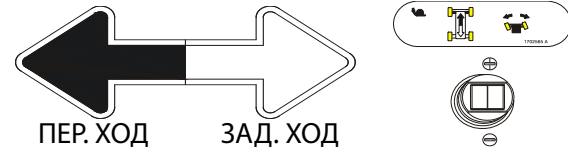

### Передний и задний ход

1. На пульте управления с платформы оттяните переключатель аварийного останова и нажмите ножной переключатель.



2. Установите контроллер хода на ПЕРЕДНИЙ или ЗАДНИЙ ход.

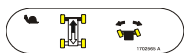

Эта машина оснащена индикатором ориентации движения. Желтая индикаторная лампочка на пульте управления с платформы показывает, что стрела повешена вне задних управляемых шин и машина может переместиться в направлении, противоположном заданному средствами управления. Если загорается эта индикаторная лампочка, включите функцию движения следующим образом:

1. Для установки направления движения машины согласуйте направление черной и белой стрелок на пульте управления с платформы и на шасси.

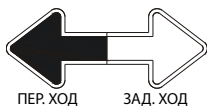

2. Нажмите и отпустите переключатель блокировки ориентации движения. Через 3 секунды медленно переместите средство управления движением к стрелке, совмещенной с намечаемым направлением движения. Индикаторная лампочка будет мигать в течение 3 секунд до тех пор, пока не будет выбрана функция движения.



## Движение по склону

При движении по склону максимальные силы торможения и сцепления достигаются, когда стрела сложена и находится над задним (ведущим) мостом на одной линии с направлением движения. При подъеме по склону ведите машину передним ходом, а при спуске по склону — задним ходом. Не превышайте максимальный номинальный уклон при движении машины.



Рис. 4-3. Движение по склону

### ПРИМЕЧАНИЕ

**ЕСЛИ СТРЕЛА НАХОДИТСЯ НАД ПЕРЕДНИМ (УПРАВЛЯЕМЫМ) МОСТОМ, НАПРАВЛЕНИЯ РУЛЕВОГО УПРАВЛЕНИЯ И ДВИЖЕНИЯ БУДУТ ПРОТИВОПОЛОЖНЫ НАПРАВЛЕНИЯМ ПЕРЕМЕЩЕНИЯ ОРГАНОВ УПРАВЛЕНИЯ.**

## 4.6 РУЛЕВОЕ УПРАВЛЕНИЕ

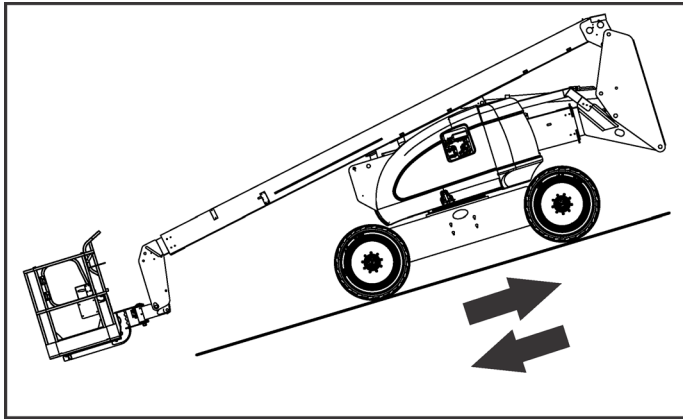
На контроллере хода/управления установите тумблер в положение направо или налево для поворота в соответствующем направлении.



## 4.7 ПЛАТФОРМА

### Регулировка выравнивания платформы

#### ▲ ОСТОРОЖНО

**ИСПОЛЬЗУЙТЕ ФУНКЦИЮ БЛОКИРОВКИ ВЫРАВНИВАНИЯ ПЛАТФОРМЫ ТОЛЬКО ПРИ НЕБОЛЬШИХ НАКЛОНАХ ПЛАТФОРМЫ. НЕВЕРНОЕ ИСПОЛЬЗОВАНИЕ МОЖЕТ ПРИВЕСТИ К ПАДЕНИЮ ИЛИ СМЕЩЕНИЮ ГРУЗА ИЛИ ЛЮДЕЙ. НЕСОБЛЮДЕНИЕ ЭТОГО ТРЕБОВАНИЯ МОЖЕТ ПРИВЕСТИ К СМЕРТИ ИЛИ ТЯЖЕЛОЙ ТРАВМЕ.**

Для подъема или опускания установите переключатель управления уровнем платформы в верхнее или нижнее положение и удерживайте его, пока платформа не достигнет нужного уровня.

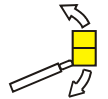

### Вращение платформы

Чтобы повернуть платформу влево или вправо, используйте переключатель поворотного устройства платформы для выбора направления поворота и удерживайте переключатель, пока не платформа не будет выровнена.



### 4.8 СТРЕЛА

#### **⚠ ОСТОРОЖНО**

НА ПУЛЬТЕ УПРАВЛЕНИЯ НАХОДИТСЯ КРАСНЫЙ СИГНАЛЬНЫЙ ИНДИКАТОР НАКЛОНА, КОТОРЫЙ ЗАГОРАЕТСЯ, КОГДА ШАССИ НАХОДИТСЯ НА ЧРЕЗМЕРНО КРУТОМ СКЛОНЕ. НЕ ПОВОРАЧИВАЙТЕ СТРЕЛУ И НЕ ПОДНИМАЙТЕ ЕЕ ИЗ ГОРИЗОНТАЛЬНОГО ПОЛОЖЕНИЯ, КОГДА ГОРИТ ЭТОТ ИНДИКАТОР.

НЕ ПОЛАГАЙТЕСЬ НА СИГНАЛЬНЫЙ ИНДИКАТОР НАКЛОНА КАК НА ИНДИКАТОР УРОВНЯ ШАССИ. СИГНАЛЬНЫЙ ИНДИКАТОР НАКЛОНА ЛИШЬ ПОКАЗЫВАЕТ, ЧТО ШАССИ НАХОДИТСЯ НА ЧРЕЗМЕРНО КРУТОМ СКЛОНЕ (5 ГРАДУСОВ ИЛИ БОЛЕЕ). ПЕРЕД НАЧАЛОМ ПОВОРОТА СТРЕЛЫ, ПОДЪЕМА СТРЕЛЫ ВЫШЕ ГОРИЗОНТАЛЬНОГО ПОЛОЖЕНИЯ ИЛИ ДВИЖЕНИЯ С ПОДНЯТОЙ СТРЕЛОЙ НЕОБХОДИМО ВЫРОВНЯТЬ ШАССИ.

ЕСЛИ СИГНАЛЬНЫЙ ИНДИКАТОР НАКЛОНА ЗАГОРАЕТСЯ, КОГДА СТРЕЛА ПОДНЯТА ВЫШЕ ГОРИЗОНТАЛЬНОГО ПОЛОЖЕНИЯ, ВО ИЗБЕЖАНИЕ ОПРОКИДЫВАНИЯ ОПУСТИТЕ ПЛАТФОРМУ ДО УРОВНЯ ЗЕМЛИ. ЗАТЕМ, ПРЕЖДЕ ЧЕМ ПОДНИМАТЬ СТРЕЛУ, ПЕРЕСТАВЬТЕ МАШИНУ ТАК, ЧТОБЫ ШАССИ БЫЛО ВЫРОВНЕНО.

ЕСЛИ ПЛАТФОРМА НЕ ОСТАНАВЛИВАЕТСЯ ПОСЛЕ ОТПУСКАНИЯ ПЕРЕКЛЮЧАТЕЛЯ ИЛИ РЫЧАГА УПРАВЛЕНИЯ, СНИМИТЕ НОГУ С НОЖНОГО ПЕРЕКЛЮЧАТЕЛЯ ИЛИ ОСТАНОВИТЕ МАШИНУ ПЕРЕКЛЮЧАТЕЛЕМ АВАРИЙНОГО ОСТАНОВА.

#### **⚠ ОСТОРОЖНО**

ВО ИЗБЕЖАНИЕ ТЯЖЕЛОЙ ТРАВМЫ НЕ РАБОТАЙТЕ НА МАШИНЕ, ЕСЛИ КАКОЙ-ЛИБО ИЗ РЫЧАГОВ ИЛИ ТУМБЛЕРОВ, УПРАВЛЯЮЩИХ ДВИЖЕНИЯМИ ПЛАТФОРМЫ, ПРИ ОТПУСКАНИИ НЕ ВОЗВРАЩАЕТСЯ В ПОЛОЖЕНИЕ «ВЫКЛЮЧЕНО» (В НЕЙТРАЛЬНОЕ ПОЛОЖЕНИЕ).

#### **⚠ ВНИМАНИЕ**

ВО ИЗБЕЖАНИЕ СТОЛКНОВЕНИЯ И ТРАВМЫ, ЕСЛИ ПЛАТФОРМА НЕ ОСТАНАВЛИВАЕТСЯ, КОГДА ПЕРЕКЛЮЧАТЕЛЬ ИЛИ РЫЧАГ УПРАВЛЕНИЯ ОПУЩЕН, СНИМИТЕ НОГУ С НОЖНОГО ПЕРЕКЛЮЧАТЕЛЯ ИЛИ ОСТАНОВИТЕ МАШИНУ КНОПКОЙ АВАРИЙНОГО ОСТАНОВА.

### Поворот стрелы

Чтобы повернуть стрелу, используйте переключатель управления вращением для выбора правого или левого направления вращения.



#### **ПРИМЕЧАНИЕ**

ПРИ ПОВОРОТЕ СТРЕЛЫ УБЕДИТЕСЬ В НАЛИЧИИ ДОСТАТОЧНОГО ПРОСТРАНСТВА, ЧТОБЫ СТРЕЛА НЕ НАТЫКАЛАСЬ НА ОКРУЖАЮЩИЕ СТЕНЫ, ПЕРЕГОРОДКИ И ОБОРУДОВАНИЕ.

*ПРИМЕЧАНИЕ.* На машинах для рынка ЕС при работе стрелой ход и рулевое управление блокируются.

## Подъем и опускание нижней стрелы

В машине предусмотрены два органа управления нижней стрелой (два тумблера): один управляет подъемом, а другой — телескопированием. Система переключения устанавливает следующую последовательность выполнения движений подъема и телескопирования:

1. Последовательность при подъеме нижней стрелы из полностью опущенного положения.

**а.** Нижняя стрела должна быть полностью поднята вверх (примерно до 13 градусов от вертикали), чтобы нижняя стрела могла выдвинуться из полностью втянутого положения.



**б.** Выдвижение или втягивание телескопа нижней стрелы возможно только при полностью поднятой нижней стреле.

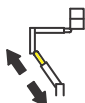

2. Последовательность при опускании нижней стрелы из полностью поднятого положения.

**а.** Втягивайте телескоп нижней стрелы до тех пор, пока нижняя стрела не будет полностью втянута. Нижняя стрела не должна опускаться, пока она будет полностью втянута.



- б. Опускание нижней стрелы будет функционировать только при полностью втянутой нижней стреле.



### **⚠ ОСТОРОЖНО**

**ЧТОБЫ МАШИНА НЕ ОПРОКИНУЛАСЬ ИЗ-ЗА НЕПРАВИЛЬНОГО ПЕРЕКЛЮЧЕНИЯ ДВИЖЕНИЙ НИЖНЕЙ СТРЕЛЫ:**

— **ОПУСТИТЕ ПЛАТФОРМУ НА ЗЕМЛЮ ПРИ ПОМОЩИ ПОДЪЕМА И ТЕЛЕСКОПИРОВАНИЯ ГЛАВНОЙ СТРЕЛЫ.**

— **ПРЕЖДЕ ЧЕМ ПРОДОЛЖАТЬ ЭКСПЛУАТАЦИЮ МАШИНЫ, ОБРАТИТЕСЬ К КВАЛИФИЦИРОВАННОМУ ТЕХНИКУ ПО ОБСЛУЖИВАНИЮ КОМПАНИИ JLG ДЛЯ УСТРАНЕНИЯ НЕИСПРАВНОСТИ.**

## Подъем и опускание главной стрелы

Чтобы поднять или опустить главную стрелу, нажмите переключатель подъема главной стрелы вверх или вниз до достижения нужной высоты.



## Телескопирование главной стрелы

Чтобы выдвинуть или втянуть главную стрелу, используйте главный переключатель управления телескопической системой для выбора движения внутрь или наружу.

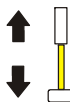

### 4.9 ПОВТОРНАЯ синхронизация нижнего подъемного цилиндра

#### Клапан блокировки выравнивания

Отжимной клапан позволяет оператору отрегулировать цилиндр подъема нижней стрелы и цилиндр стойки, если цилиндр стойки втягивается не полностью, когда стрела находится в транспортном положении. Этот клапан расположен в отсеке двигателя.



Работа с клапаном производится следующим образом:

1. Оттяните красную кнопку.
2. Используя пульт управления с земли, поднимите нижнюю стрелу на 180 см.
3. Отпустите кнопку.
4. Полностью опустите стрелу.
5. Если нужно, повторите эти действия.

**ПОРЯДОК ПЕРЕКЛЮЧЕНИЯ:  
НИЖНЯЯ СТРЕЛА должна быть  
полностью поднята, прежде  
чем можно будет выполнить ее  
телескопирование.**



Рис. 4-4. Установка стоек стрелы — лист 1 из 2

**▲ ОСТОРОЖНО**

ВО ИЗБЕЖАНИЕ ОПРОКИДЫВАНИЯ:

— ОПУСТИТЕ ПЛАТФОРМУ НА ЗЕМЛЮ, ИСПОЛЬЗУЯ ФУНКЦИИ ПОДЪЕМА И ТЕЛЕСКОПИРОВАНИЯ ГЛАВНОЙ СТРЕЛЫ. ПРЕЖДЕ ЧЕМ ПРОДОЛЖАТЬ ЭКСПЛУАТАЦИЮ МАШИНЫ, ОБРАТИТЕСЬ К КВАЛИФИЦИРОВАННОМУ ТЕХНИКУ ПО ОБСЛУЖИВАНИЮ КОМПАНИИ JLG ДЛЯ УСТРАНЕНИЯ НЕИСПРАВНОСТИ.

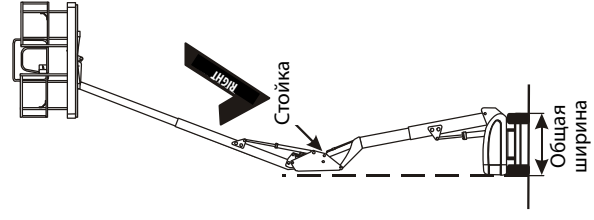
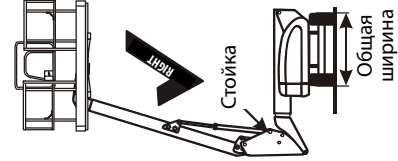
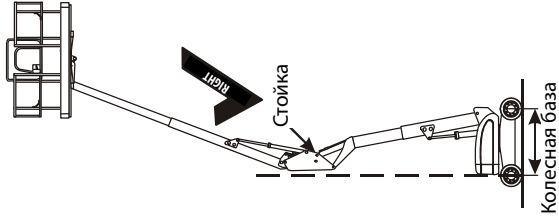
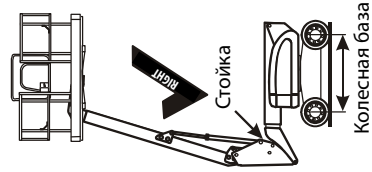

Рис. 4-5. Установка стоек стрелы — лист 2 из 2



#### 4.10 БЛОКИРОВКА СИСТЕМЫ ОБЕСПЕЧЕНИЯ БЕЗОПАСНОСТИ МАШИНЫ (MSSO) (ПРИ НАЛИЧИИ)

Блокировка системы обеспечения безопасности машины (MSSO) предназначена для обхода блокировки органов управления функциями исключительно с целью аварийной эвакуации оператора с платформы. Для ознакомления с рабочими процедурами см. Разд. 5.5, Блокировка системы обеспечения безопасности машины (MSSO) (при наличии).

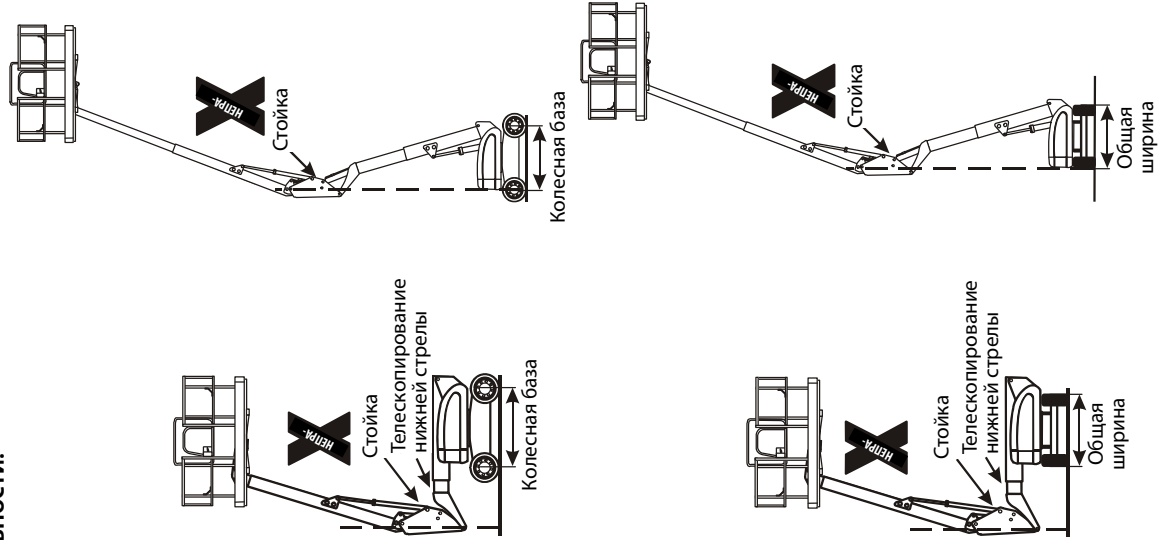

#### 4.11 ЭКСПЛУАТАЦИЯ СИСТЕМЫ SKYGUARD

Система SkyGuard обеспечивает повышенный уровень защиты пульта управления. При активации датчика SkyGuard функции, которые использовались в момент активации, реверсируются или выключаются. Дополнительная информация об этих функциях приведена в таблице функций SkyGuard.

Во время активации будет раздаваться звуковой сигнал и будет гореть проблесковый маячок SkyGuard (при наличии), пока датчик и ножной переключатель не будут выключены.

Если датчик SkyGuard остается активированной после реверсирования или выключения функций, нажмите и удерживайте переключатель блокировки SkyGuard для обеспечения возможности нормального использования функций до тех пор, пока датчик не будет выключен.

Для определения типа системы SkyGuard на машине и для ознакомления с информацией о порядке ее активации используйте приведенные иллюстрации. Независимо от типа работа системы SkyGuard в соответствии с таблицей функций SkyGuard не изменяется.

#### SkyGuard

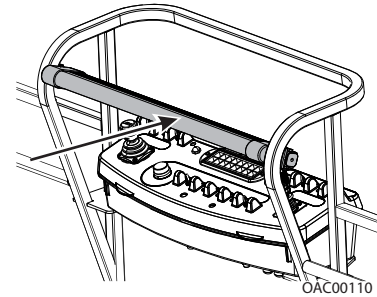

К желтому брусу прилагается усилие приблизительно 222 Н·м.

#### SkyGuard — SkyLine

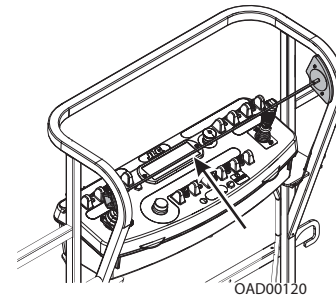

Трос нажимается, и разрывается магнитное соединение между тросом и правым кронштейном.

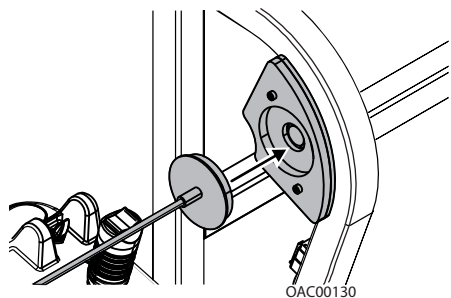

В случае разъединения снова подсоедините магнитный конец троса к кронштейну.

## SkyGuard — SkyEye

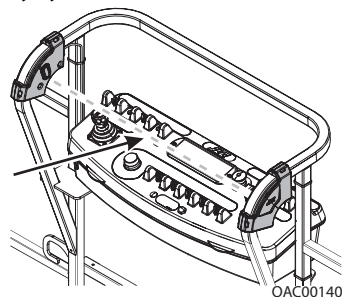

Оператор проходит на пути луча датчика.

### Таблица функций SkyGuard

Движение передним ходом	Движение задним ходом	Рулевое управление	Поворот	Подъем нижней стрелы	Выдвижение нижней стрелы	Опускание нижней стрелы	Втягивание нижней стрелы	Подъем стрелы	Опускание стрелы	Выдвижение стрелы	Втягивание стрелы	Подъем гуська	Выравнивание корзины	Вращение корзины
Р*/В**	Р	В	Р	Р	В	В	В	Р	Р	Р	В	В	В	В
Р = активируется реверсирование														
В = активируется выключение														
* DOS (система ориентации движения) включена														
** Система DOS не включена, машина движется прямо, не поворачивая, и активна любая другая гидравлическая функция														
<b>Примечание.</b> Если функция SkyGuard оснащена системой Soft Touch, функции выключаются вместо реверсирования.														

## 4.12 ОСТАНОВ И ПЕРЕВОД В СТОЯНОЧНОЕ ПОЛОЖЕНИЕ

Для выключения двигателя и парковки машины рекомендуется выполнять следующие процедуры:

1. Поставьте машину в достаточно хорошо защищенном месте.
2. Убедитесь, что стрела полностью втянута и опущена над задним мостом.
3. Выключите аварийный останов на пульте управления с платформы.
4. Выключите аварийный останов на пульте управления с земли. Установите селекторный переключатель «Платформа/земля» в положение «ВЫКЛ.» (центральное положение).
5. По необходимости накройте пульт управления с платформы, чтобы защитить таблички с инструкциями, предупреждающие наклейки и органы управления от неблагоприятных внешних воздействий.

### ПРИМЕЧАНИЕ

**ПРИ ПАРКОВКЕ МЕУР С ПОДНЯТОЙ СТРЕЛОЙ ДЛЯ ЭКОНОМИИ ПРОСТРАНСТВА СЕКЦИИ СТРЕЛЫ РАЗРЕШАЕТСЯ ПОДНИМАТЬ, НО НЕ СЛЕДУЕТ ВЫДВИГАТЬ. ОПЕРАТОР НЕСЕТ ОТВЕТСТВЕННОСТЬ ЗА СОБЛЮДЕНИЕ ВСЕХ ПРАВИЛ ТЕХНИКИ БЕЗОПАСНОСТИ, ПРИВЕДЕННЫХ В РАЗДЕЛЕ 1 ДАННОГО РУКОВОДСТВА, В КАЖДОЙ ОТДЕЛЬНОЙ СИТУАЦИИ.**

## 4.13 ПРОВЕРКА БЛОКИРОВКИ КАЧАЮЩЕГОСЯ МОСТА (ПРИ НАЛИЧИИ)

### ПРИМЕЧАНИЕ

**ПРОВЕРКА СИСТЕМЫ БЛОКИРОВКИ ДОЛЖНА ВЫПОЛНЯТЬСЯ ЕЖЕКВАРТАЛЬНО, А ТАКЖЕ ПОСЛЕ ЗАМЕНЫ КАКОГО-ЛИБО КОМПОНЕНТА СИСТЕМЫ ИЛИ ЕСЛИ ЕСТЬ ПОДОЗРЕНИЕ, ЧТО РАБОТА СИСТЕМЫ НАРУШЕНА.**

Для ознакомления с процедурой см. Разд. 7.6, Проверка блокировки качающегося моста (при наличии).

## 4.14 СЕЛЕКТОРНЫЙ ПЕРЕКЛЮЧАТЕЛЬ РУЛЕВОГО УПРАВЛЕНИЯ/БУКСИРОВКИ (ЕСЛИ ОН УСТАНОВЛЕН)

### ⚠ ОСТОРОЖНО

**НЕ ПЫТАЙТЕСЬ БУКСИРОВАТЬ МАШИНУ, ЕСЛИ ОНА НЕ ОБОРУДОВАНА ПОЛНЫМ БУКСИРОВОЧНЫМ КОМПЛЕКТОМ ОТ ИЗГОТОВИТЕЛЯ.**

Пушпульный селекторный клапан, расположенный рядом с цилиндром и механизмом рулевого управления, регулирует поток масла в рулевом контуре для рулевого управления и буксировки. При рулевом управлении буксируемой машиной кнопка клапана НАЖАТА. При буксировке машины кнопка клапана ВЫТЯНУТА в плавающее положение.

Точки присоединения дышла

**▲ ОСТОРОЖНО**

**ОСТЕРЕГАЙТЕСЬ ПОТЕРИ УПРАВЛЕНИЯ  
ТЯГАЧОМ И МАШИНОЙ**

МАШИНА НЕ ИМЕЕТ БУКСИРОВОЧНЫХ ТОРМОЗОВ. ТЯГАЧ ДОЛЖЕН ИМЕТЬ ВОЗМОЖНОСТЬ ПОСТОЯННО УПРАВЛЯТЬ МАШИНОЙ. БУКСИРОВКА ПО АВТОМАГИСТРАЛЯМ ЗАПРЕЩЕНА. НЕВЫПОЛНЕНИЕ ИНСТРУКЦИЙ МОЖЕТ ПРИВЕСТИ К ТЯЖЕЛОЙ ТРАВМЕ ИЛИ СМЕРТИ.

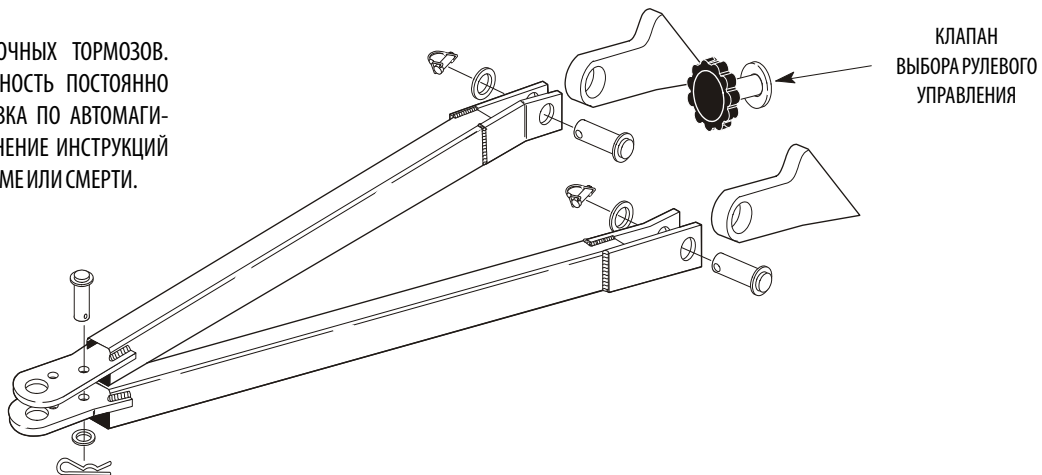

## **4.15 БУКСИРОВКА (ЕСЛИ ПРЕДУСМОТРЕНА)**

**ОСТЕРЕГАЙТЕСЬ ПОТЕРИ УПРАВЛЕНИЯ ТЯГАЧОМ И МАШИНОЙ. МАШИНА НЕ ИМЕЕТ БУКСИРОВОЧНЫХ ТОРМОЗОВ. ТЯГАЧ ДОЛЖЕН ИМЕТЬ ВОЗМОЖНОСТЬ ПОСТОЯННО УПРАВЛЯТЬ МАШИНОЙ. БУКСИРОВКА ПО АВТОМАГИСТРАЛЯМ ЗАПРЕЩЕНА. НЕВЫПОЛНЕНИЕ ИНСТРУКЦИЙ МОЖЕТ ПРИВЕСТИ К ТЯЖЕЛОЙ ТРАВМЕ ИЛИ СМЕРТИ.**

**МАКСИМАЛЬНАЯ СКОРОСТЬ БУКСИРОВКИ — 13 КМ/Ч**

**МАКСИМАЛЬНЫЙ УКЛОН ПРИ БУКСИРОВКЕ — 25%.**

Перед буксировкой машины:



**НЕ БУКСИРУЙТЕ МАШИНУ ПРИ РАБОТАЮЩЕМ ДВИГАТЕЛЕ ИЛИ ВВЕДЕННЫХ ПРИВОДНЫХ СТУПИЦАХ.**

1. Втяните, опустите и расположите стрелу над задними ведущими колесами по направлению движения; зафиксируйте поворотный стол.
2. Присоедините дышло к передней части рамы пальцами крепления; присоедините дышло к тягачу.
3. Отсоедините приводные ступицы, перевернув размыкающие крышки. См. Рис. 4-6., Ступица отсоединения привода.

4. Установите селекторный клапан управления/буксировки на буксировку; **ВЫТЯНИТЕ** кнопку клапана в плавающее положение. (Это открывает контур рулевого управления в бак, допуская свободный ход штока цилиндра рулевого управления). Теперь машина находится в режиме буксировки.

После буксировки машины:

1. Включите селекторный клапан управления/буксировки на управление; **ВДАВИТЕ** кнопку клапана.
2. Присоедините приводные ступицы, перевернув размыкающие крышки.
3. Отсоедините дышло от рулевой сцепки и от тягача. Теперь машина находится в режиме хода.



Рис. 4-6. Ступица отсоединения привода

## 4.16 ВСПОМОГАТЕЛЬНОЕ ПИТАНИЕ

### ⚠ ВНИМАНИЕ

ПРИ ИСПОЛЬЗОВАНИИ ВСПОМОГАТЕЛЬНОГО ИСТОЧНИКА ПИТАНИЯ НЕ ВКЛЮЧАЙТЕ НЕСКОЛЬКО ФУНКЦИЙ ОДНОВРЕМЕННО. (ОДНОВРЕМЕННОЕ ИСПОЛЬЗОВАНИЕ НЕСКОЛЬКИХ ФУНКЦИЙ МОЖЕТ ПЕРЕГРУЗИТЬ 12-ВОЛЬТОВЫЙ ДВИГАТЕЛЬ ВСПОМОГАТЕЛЬНОГО НАСОСА.)

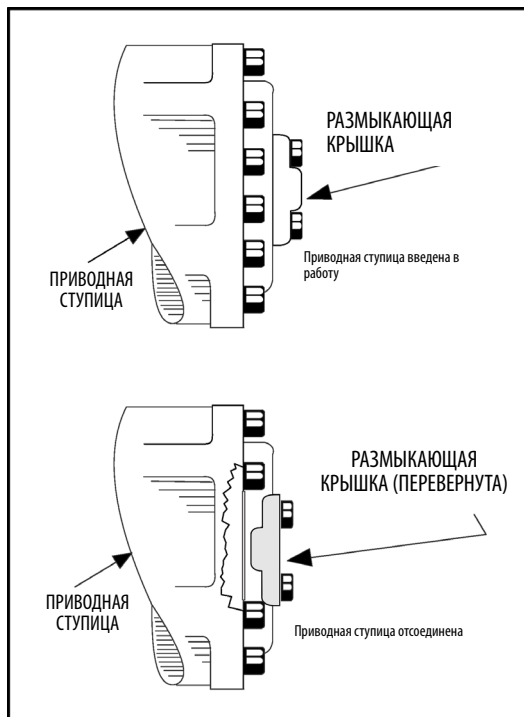
Один тумблер управления вспомогательным источником питания находится на пульте управления с платформы, а другой — на пульте управления с земли. Электродвигатель вспомогательного гидронасоса включается любым из них. Его следует использовать в случае отказа основного привода. Вспомогательный насос приводит в действие подъем нижней стрелы, телескопирование нижней стрелы, подъем главной стрелы, телескопирование главной стрелы и вращение. Для включения вспомогательного питания:

### Включение с пульта управления с платформы

1. Установите селекторный переключатель «Платформа/земля» в положение «Платформа».
2. Включите переключатель «Питание и аварийный останов».



3. Нажмите и удерживайте ножной переключатель.
4. Включите и удерживайте переключатель «Вспомогательное питание».
5. Задействуйте и удерживайте управляющий переключатель, рычаг или контроллер для требуемой функции.
6. Отпустите переключатель «Вспомогательное питание», выбранный переключатель, рычаг или контроллер и ножной переключатель.
7. Выключите переключатель «Питание и аварийный останов».



3. Включите и удерживайте переключатель «Вспомогательное питание».
4. Задействуйте и удерживайте управляющий переключатель или контроллер для требуемой функции.
5. Отпустите переключатель «Вспомогательное питание» и выбранный переключатель или контроллер.
6. Выключите переключатель «Питание и аварийный останов».



### **Включение с пульта управления с земли**

1. Установите селекторный переключатель «Платформа/земля» в положение «Земля».
2. Включите переключатель «Питание и аварийный останов».



### **4.17 СИСТЕМА, РАБОТАЮЩАЯ НА ДВУХ ВИДАХ ТОПЛИВА (ТОЛЬКО ДЛЯ МАШИН С БЕНЗИНОВЫМИ ДВИГАТЕЛЯМИ)**

Система, работающая на двух видах топлива, позволяет использовать в качестве топлива для стандартного бензинового двигателя бензин либо сжиженный газ.

#### **⚠ ВНИМАНИЕ**

**ПЕРЕКЛЮЧЕНИЕ С ОДНОГО ВИДА ТОПЛИВА НА ДРУГОЙ ВОЗМОЖНО БЕЗ ОСТАНОВКИ ДВИГАТЕЛЯ. БУДЬТЕ КРАЙНЕ ОСТОРОЖНЫ И ВЫПОЛНЯЙТЕ СЛЕДУЮЩИЕ ИНСТРУКЦИИ.**

### Переход с бензина на сжиженный газ

1. Запустите двигатель с пульта управления с земли.

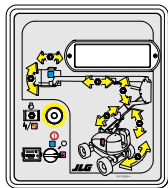

2. Откройте ручной вентиль на расходном баке сжиженного газа, повернув его против часовой стрелки.
3. Двигатель работает на бензине. Снимите с двигателя нагрузку, переведите переключатель «Выбор топлива» на пульте управления с платформы в положение «Сжиженный газ».



### Переход со сжиженного газа на бензин

1. Двигатель работает на сжиженном газе. Снимите с двигателя нагрузку, переведите переключатель «Выбор топлива» на пульте управления с платформы в положение «Бензин».
2. Закройте ручной вентиль на расходном баке сжиженного газа, повернув его по часовой стрелке.



## 4.18 КРЕПЛЕНИЕ И ПОДЪЕМ

### Подъем

1. См. паспортную табличку с серийным номером машины; чтобы узнать общий вес машины, обратитесь в JLG Industries или взвесьте машину.
2. Сложите стрелу в транспортное положение.
3. Снимите с машины все незакрепленные предметы.
4. Тщательно отрегулируйте оснастку, чтобы предотвратить повреждение машины, и чтобы машина оставалась горизонтальной.



## **Крепление**

### **ПРИМЕЧАНИЕ**

**ПРИ ТРАНСПОРТИРОВКЕ МАШИНЫ СТРЕЛА ДОЛЖНА БЫТЬ ПОЛНОСТЬЮ ОПУЩЕНА НА ЕЕ ОПОРУ.**

1. Сложите стрелу в транспортное положение.
2. Снимите с машины все незакрепленные предметы.
3. Закрепите шасси стропами или цепями достаточной прочности.
4. Убедитесь, что платформа опущена и расположенная снизу изнашиваемая накладка опирается на поверхность транспортировочного автомобиля.

**ПРИМЕЧАНИЕ.** Для крепления используйте стропы или цепи достаточной прочности, пропуская их через проушины на стреле.

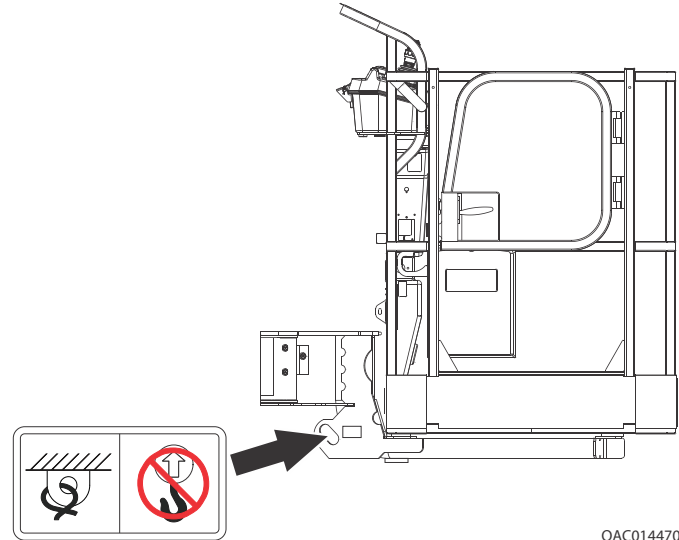

OAC014470

### **ПРИМЕЧАНИЕ**

**ПЕРЕД ДВИЖЕНИЕМ НА БОЛЬШИЕ РАССТОЯНИЯ ИЛИ ПЕРЕВОЗКОЙ МАШИНЫ НА ГРУЗОВИКЕ ИЛИ ТРЕЙЛЕРЕ ЗАКРЕПЛЯЙТЕ ПОВОРОТНЫЙ СТОЛ ЗАМКОВ ПОВОРОТНОГО СТОЛА.**

МОДЕЛЬ	Расстояние «А» От управляемого моста до центра тяжести
600AJ	1066,8 мм
600AJ (шасси 2,13 м)	990,6 мм

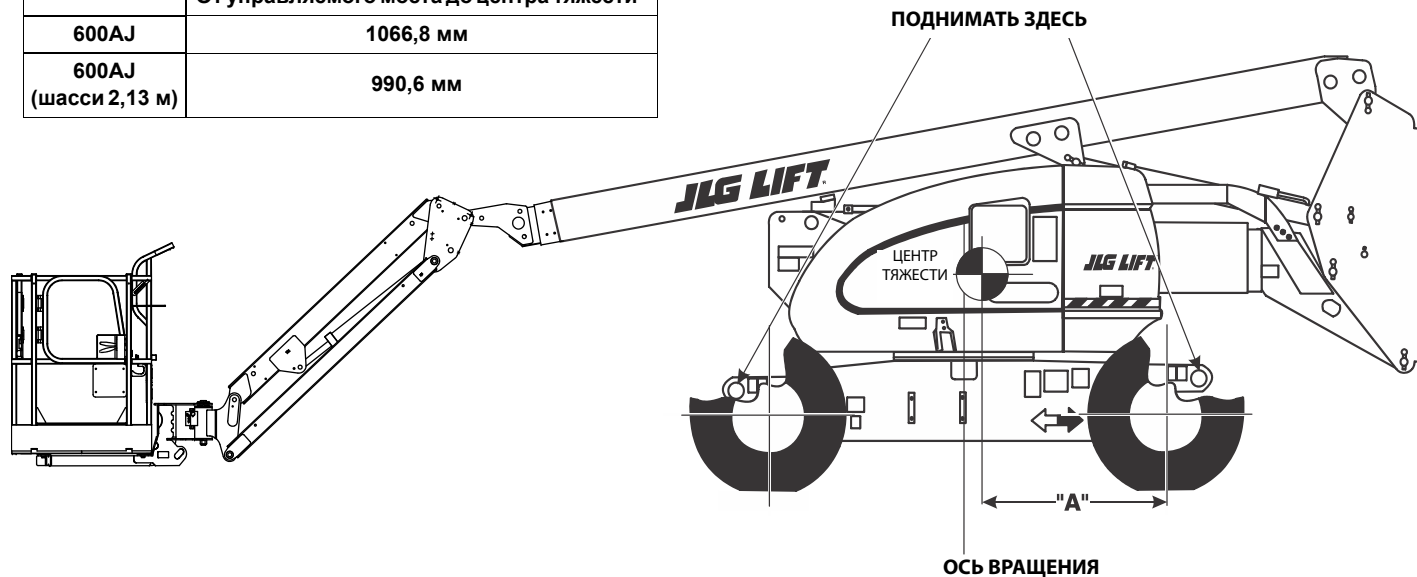

**Рис. 4-7. Схема подъема**



Рис. 4-8. Расположение наклеек модели 600AJ — лист 1 из 4



Рис. 4-9. Расположение наклеек модели 600AJ — лист 2 из 4

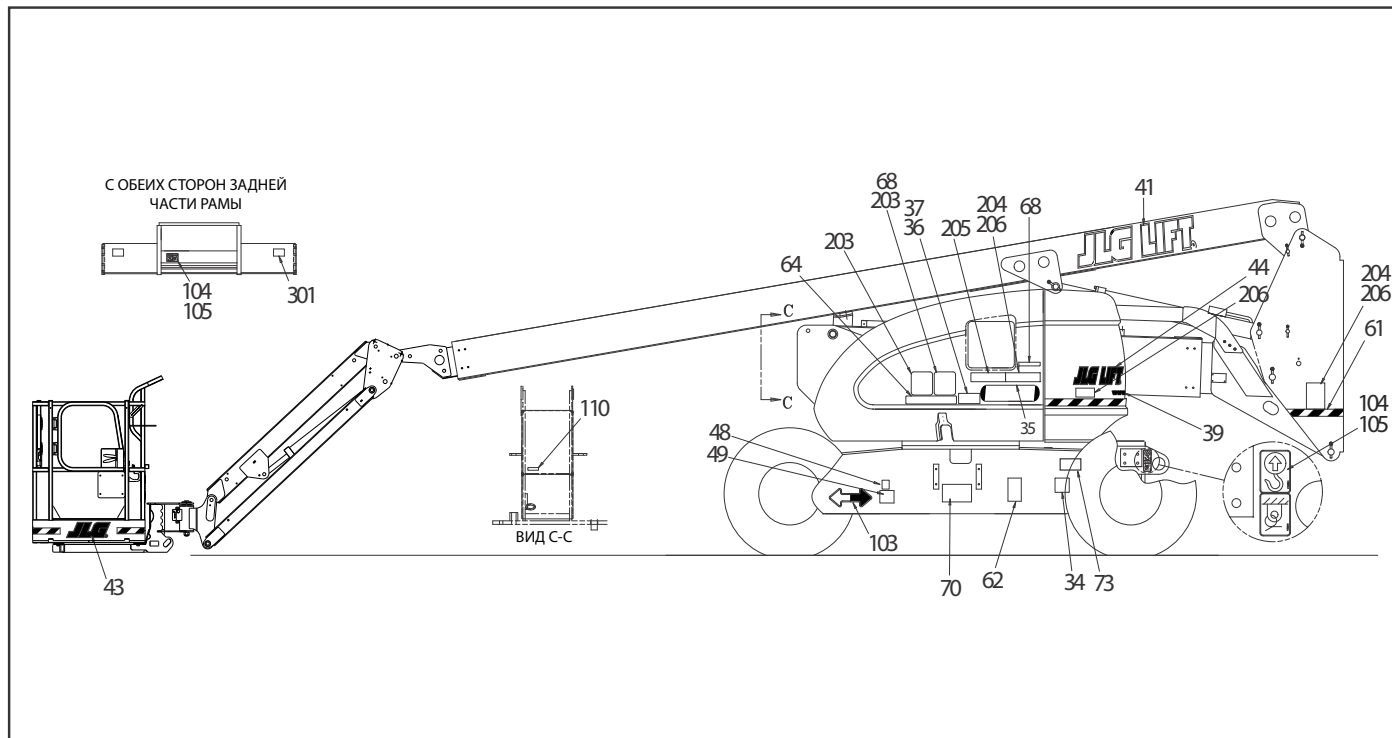

Рис. 4-10. Расположение наклеек модели 600AJ — лист 3 из 4

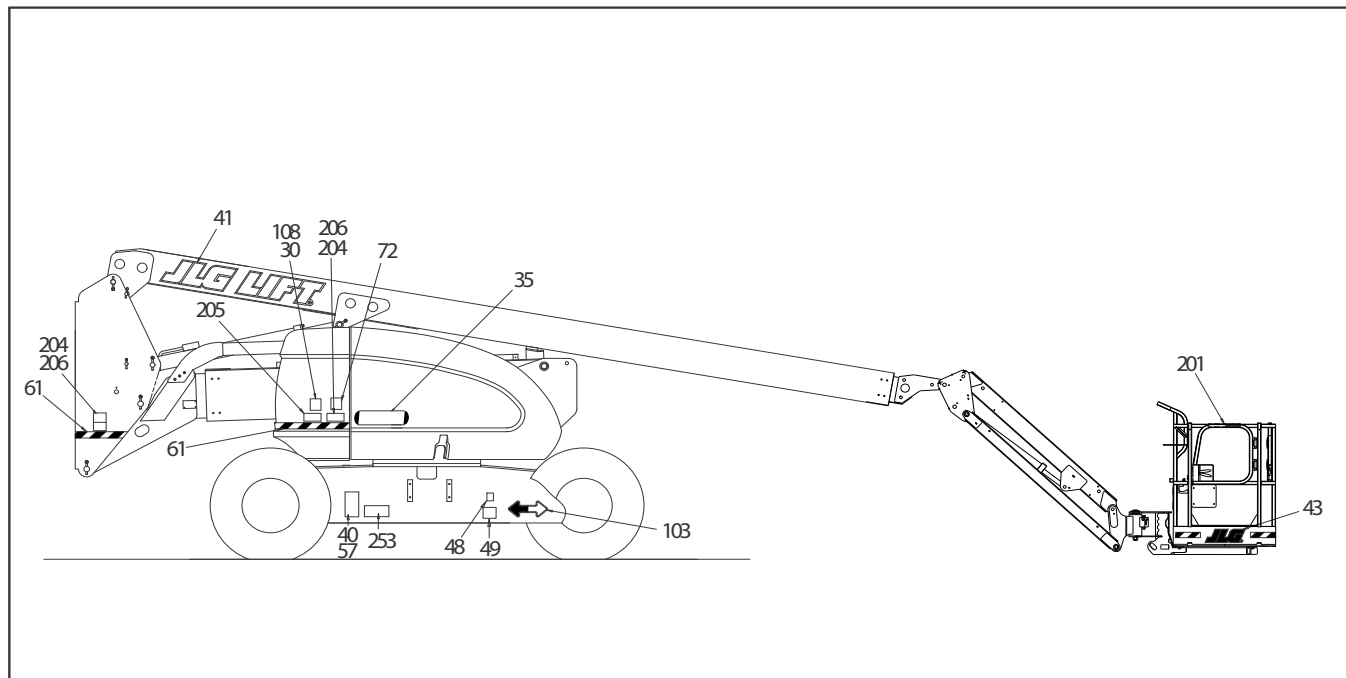

**Рис. 4-11. Расположение наклеек модели 600AJ — лист 4 из 4**

**Табл. 4-2. Обозначения наклеек для модели 600AJ**

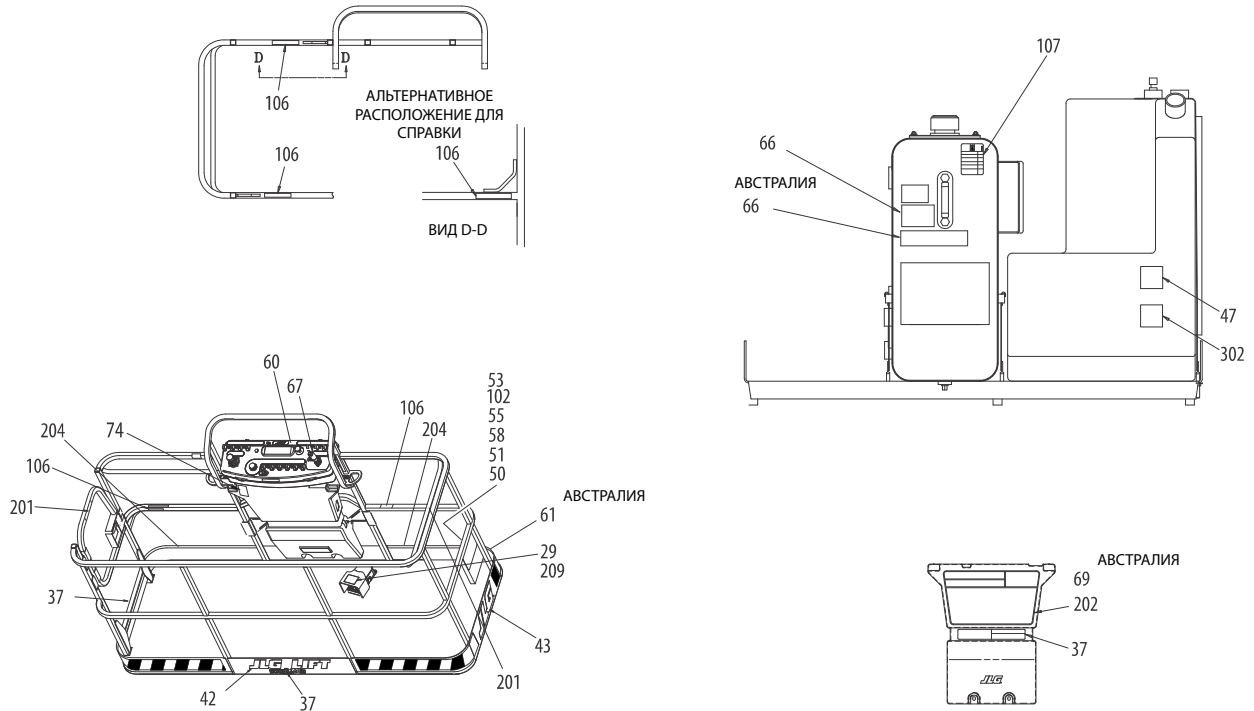
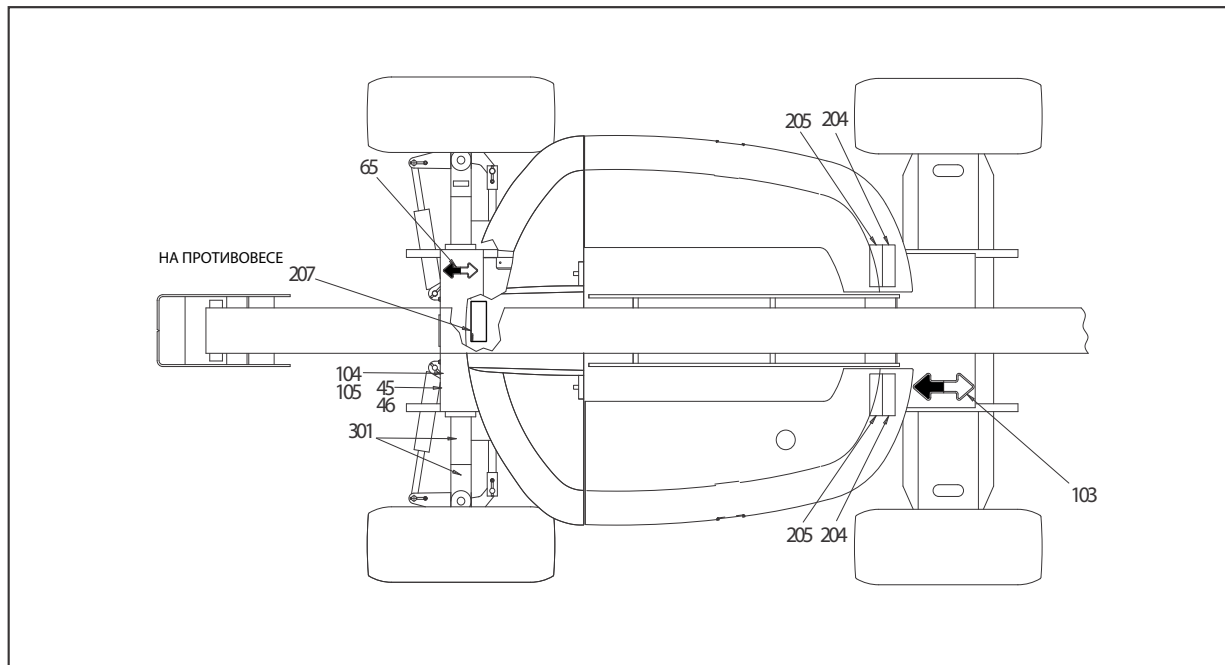
Поз. №	ANSI 1001243539-B	Англ./ французский 1001243634-B	ЕС 1001156988-H	Англ./испанский 1001243637-B	Англ./ португальский 1001243640-B	Японский 1001243642-B	Австралия 1001244329-B	Китайский упрощенный 1001243648-B	Китайский традиционный 1001243647-B	Корейский 1001244191-B
29	3252347	--	1705828	--	--	--	--	--	--	--
30	3251813	3251813	--	3251813	3251813	3251813	3251813	3251813	3251813	3251813
34	1702631	1702631	1702631	1702631	1702631	1702631	1702631	1702631	1702631	1702631
35	1702819	1702819	1702819	1702818	1702819	1702819	1702819	1702819	1702819	1702819
36	1001253921	1001253923	1705978	1001253931	1001253937	1001253933	--	1001253935	1001253927	1001253925
37	1001253920	1001253922	1705978	1001253930	1001253936	1001253932	1705978	1001253934	1001253926	1001253924
39	1704885	1704885	--	1704885	1704885	1704885	1704885	1704885	1704885	1704885
40	1001253997	1001253997	1001253993	1001253997	1001253997	--	1001253994	1001253997	1001253997	1001253997
41	1001159323	1001159323	1001159323	1001159323	1001159323	1001159323	1001159323	1001159323	1001159323	1001159323
42	1701435	1701435	1701435	1701435	1701435	1701435	1701435	1701435	1701435	1701435
43	1702773	1702773	1702773	1702773	1702773	1702773	1702773	1702773	1702773	1702773
44	1702860	1702860	--	1702860	1702860	1702860	1702860	1702860	1702860	1702860
45	3250872	3250872	1706957	--	--	--	--	--	--	--
46	1705090	1705820	1706960	--	--	--	--	--	--	--
47	1701505	--	--	--	--	--	--	1701505	1701505	--
48	1701542	1701542	--	1701542	1701542	--	1701542	1701542	1701542	1701542
49	1700818	1704271	--	1702720	1702720	--	1700818	--	--	--

## РАЗД. 4 - РАБОТА МАШИНЫ

Табл. 4-2. Обозначения наклеек для модели 600AJ

Поз. №	ANSI 1001243539-B	Англ./ французский 1001243634-B	ЕС 1001156988-H	Англ./испанский 1001243637-B	Англ./ португальский 1001243640-B	Японский 1001243642-B	Австралия 1001244329-B	Китайский упрощенный 1001243648-B	Китайский традиционный 1001243647-B	Корейский 1001244191-B
50	0100011	0100011	0100011	0100011	0100011	0100011	0100011	0100011	0100011	0100011
51	0641406	0641406	0641406	0641406	0641406	0641406	0641406	0641406	0641406	0641406
53	0860520	0860520	0860520	0860520	0860520	0860520	0860520	0860520	0860520	0860520
55	3311405	3311405	3311405	3311405	3311405	3311405	3311405	3311405	3311405	3311405
57	3820001	3820001	3820001	3820001	3820001	3820001	3820001	3820001	3820001	3820001
58	4751400	4751400	4751400	4751400	4751400	4751400	4751400	4751400	4751400	4751400
60	1001184618	1001184618	--	1001184618	1001184618	1001184618	1001184618	1001184618	1001184618	1001184618
61	4420051	4420051	4420051	4420051	4420051	4420051	4420051	4420051	4420051	4420051
62	1001131269	1001131269	--	--	--	--	--	--	--	--
65	1703687	1703687	1703687	1703687	1703687	1703687	1703687	1703687	1703687	1703687
66	1702265	1703990	1705977	1702617	1703544	1702271	1705977	1001116861	1001116862	1703987
67	1705351	1705429	--	1705910	1705905	1705426	1001112551	1705430	1001116863	1705427
68	1001197408	1001197408	--	1001197408	1001197408	1001197408	1001197408	1001197408	1001197408	1001197408
69	1001180861	1001200120	--	1001200126	--	--	--	--	--	--
70	1001223055	1001223971	1001143852	1001224049	1001224052	1001224053	--	1001224051	1001224050	1001224048
71	--	--	1702788	--	--	--	--	--	--	--
72	1001229007	1001229007	1001229007	1001229007	1001229007	1001229007	1001229007	1001229007	1001229007	1001229007
73	1001223453	1001223453	--	--	--	--	--	--	--	--



**Табл. 4-2. Обозначения наклеек для модели 600AJ**

Поз. №	ANSI 1001243539-B	Англ./ французский 1001243634-B	ЕС 1001156988-H	Англ./испанский 1001243637-B	Англ./ португальский 1001243640-B	Японский 1001243642-B	Австралия 1001244329-B	Китайский упрощенный 1001243648-B	Китайский традиционный 1001243647-B	Корейский 1001244191-B
74	1001231801	--		--	--	--	--	--	--	--
100	2902303	2902303	--	2902303	2902303	2902303	2902303	2902303	2902303	2902303
101										
102	1701509	1701509	1701509	1701509	1701509	1701509	1701509	1701509	1701509	1701509
103	1701529	1701529	1701529	1701529	1701529	1701529	1701529	1701529	1701529	1701529
104	1703811	1703811	1703811	1703811	1703811	1703811	1703811	1703811	1703811	1703811
105	1703814	1703814	1703814	1703814	1703814	1703814	1703814	1703814	1703814	1703814
106	1704277	1704277	1704277	1704277	1704277	1704277	1704277	1704277	1704277	1704277
107	1704412	1704412	1704412	1704412	1704412	1704412	1704412	1704412	1704412	1704412
108	--	--	1705084	--	--	--	1705084	--	--	--
109										
110	3251243	3251243	--	3251243	3251243	3251243	3251243	3251243	3251243	3251243
200	2902307	2902322	--	2902311	2902312	2902308	2902329	1001116844	2902309	2902310
201	1702868	1704000	--	1704001	1705967	--	--	1705968	1001116846	1705969
202	1703797	1703924	--	1703923	1705895	1703926	1705921	1001116847	1703925	1703927
203	1705336	1705347	--	1705917	1705896	1705344	1705822	1001116848	1001116849	1705345
204	1703804	1703948	--	1703947	1705898	1703950	1701518	1001116850	1703949	1703951
205	1703805	1703936	1705961	1703935	1705897	1703938	1705961	1703937	1001116851	1703939

**Табл. 4-2. Обозначения наклеек для модели 600AJ**

<b>Поз. №</b>	<b>ANSI 1001243539-B</b>	<b>Англ./ французский 1001243634-B</b>	<b>ЕС 1001156988-H</b>	<b>Англ./испанский 1001243637-B</b>	<b>Англ./ португальский 1001243640-B</b>	<b>Японский 1001243642-B</b>	<b>Австралия 1001244329-B</b>	<b>Китайский упрощенный 1001243648-B</b>	<b>Китайский традиционный 1001243647-B</b>	<b>Корейский 1001244191-B</b>
206	1703953	1703942	1701518	1703941	1705903	1703944	--	1001116845	1703943	1703945
207	--	--	--	--	--	--	--	--	--	--
208	--	--	--	--	--	--	--	--	--	--
209	--	1703984	--	1703983	1705902	1703980	1705828	1001116852	1703982	1703981
300	1001156892	1001156892	1001156892	1001156892	1001156892	1001156892	1001156892	1001156892	1001156892	1001156892
301	1001156891	1001156891	1001156891	1001156891	1001156891	1001156891	1001156891	1001156891	1001156891	1001156891

## РАЗД. 5. АВАРИЙНЫЕ ПРОЦЕДУРЫ

### 5.1 ОБЩИЕ СВЕДЕНИЯ

В этом разделе разъясняются меры, которые должны быть приняты в аварийной ситуации при работе на машине.

### 5.2 УВЕДОМЛЕНИЕ ОБ АВАРИЯХ

Компания JLG Industries, Inc. должна быть немедленно уведомлена о любом аварийном происшествии с изделием компании. Даже если никаких травм и повреждения имущества не было, следует связаться по телефону с заводом и сообщить все нужные подробности.

- США: 877-JLG-SAFE (554-7233)
- ЕВРОПА: (32) 0 89 84 82 20
- АВСТРАЛИЯ: (61) 2 65 811111
- Адрес электронной почты: ProductSafety@JLG.com

Неуведомление изготовителя об аварийном происшествии с изделием компании JLG Industries в течение 48 часов может привести к аннулированию любой гарантии, относящейся к данной машине.

### ПРИМЕЧАНИЕ

**ПОСЛЕ ЛЮБОГО НЕСЧАСТНОГО СЛУЧАЯ ТЩАТЕЛЬНО ОСМОТРИТЕ МАШИНУ И ПРОВЕРЬТЕ ВСЕ ЕЕ ФУНКЦИИ, ВНАЧАЛЕ ПРИ ПОМОЩИ СРЕДСТВ УПРАВЛЕНИЯ С ЗЕМЛИ, А ЗАТЕМ ПРИ ПОМОЩИ СРЕДСТВ УПРАВЛЕНИЯ С ПЛАТФОРМЫ. НЕ ПОДНИМАЙТЕ ПЛАТФОРМУ ВЫШЕ 3 М ДО ТЕХ ПОР, ПОКА НЕ БУДЕТЕ УВЕРЕНЫ В ТОМ, ЧТО ВСЕ ПОВРЕЖДЕНИЯ УСТРАНЕНЫ (ЕСЛИ ЭТО НЕОБХОДИМО), И ВСЕ СРЕДСТВА УПРАВЛЕНИЯ ФУНКЦИОНИРУЮТ НОРМАЛЬНО.**

### 5.3 РАБОТА В АВАРИЙНОЙ СИТУАЦИИ

#### Оператор не способен управлять машиной

ЕСЛИ ОПЕРАТОР НА ПЛАТФОРМЕ ПРИДАВЛЕН, ЗАЖАТ ИЛИ НЕ В СОСТОЯНИИ РАБОТАТЬ ИЛИ УПРАВЛЯТЬ МАШИНОЙ:

1. Другие работники должны управлять машиной, если это требуется, только с земли.
2. Другой квалифицированный персонал, находящийся на платформе, может использовать пульт управления с платформы. ПРЕКРАТИТЕ РАБОТУ, ЕСЛИ СРЕДСТВА УПРАВЛЕНИЯ НЕ ДЕЙСТВУЮТ НАДЛЕЖАЩИМ ОБРАЗОМ.
3. Для снятия людей с платформы и стабилизации движения машины могут быть использованы краны, вилочные погрузчики или другое оборудование.

### **Платформа или стрела застряла наверху**

Если платформа или стрела застряла в подвесных конструкциях или оборудовании, сделайте следующее:

1. Выключите машину.
2. Перед высвобождением машины снимите всех находившихся на платформе людей. Перед началом использования любых органов управления на машине необходимо снять персонал с платформы.
3. По необходимости используйте краны, вильчатые погрузчики или другое оборудование для стабилизации перемещения машины во избежание ее опрокидывания.
4. С пульта управления с земли используйте вспомогательную систему питания (при наличии) для того, чтобы осторожно освободить платформу или стрелу от объекта.
5. После освобождения снова запустите двигатель машины и верните платформу в безопасное положение.
6. Осмотрите машину на отсутствие повреждений. Немедленно выключите машину, если она повреждена или не работает должным образом. Сообщите о возникшей неисправности надлежащим работникам техобслуживания. Не работайте на машине, пока работа на ней не будет признана безопасной.

### **5.4 ПРОЦЕДУРЫ АВАРИЙНОЙ БУКСИРОВКИ**

Буксировка машины разрешается только при наличии надлежащего оборудования. Тем не менее, предусмотрены процедуры перемещения машины. Для ознакомления с конкретными процедурами см. раздел 4.

## **5.5 БЛОКИРОВКА СИСТЕМЫ ОБЕСПЕЧЕНИЯ БЕЗОПАСНОСТИ МАШИНЫ (MSSO) (ПРИ НАЛИЧИИ)**

Блокировка системы обеспечения безопасности машины (MSSO) предназначена исключительно для эвакуации оператора, который оказался придавлен, зажат или не в состоянии управлять машиной, а органы управления функциями заблокированы с платформы вследствие ее перегрузки.



**ПРИМЕЧАНИЕ.** При использовании функции MSSO загорается индикатор неисправности, а в системе управления JLG регистрируется код неисправности, который должен быть удален квалифицированным специалистом по обслуживанию компании JLG.

**ПРИМЕЧАНИЕ.** Никакие функциональные проверки системы MSSO не требуются. В случае неисправности управляющего переключателя система управления JLG регистрирует диагностический код неисправности.

Чтобы задействовать систему MSSO, сделайте следующее:

1. С пульта управления с земли установите селекторный переключатель «Платформа/земля» в положение «Земля».
2. Вытяните вверх переключатель «Питание / аварийный останов».
3. Запустите двигатель.
4. Нажмите и удерживайте переключатель MSSO и управляющий переключатель для требуемой функции.



**РАЗД. 6. ДОПОЛНИТЕЛЬНОЕ ОБОРУДОВАНИЕ**

Табл. 6-1. Доступное дополнительное оборудование

Дополнительное оборудование	Рынок						
	ANSI (только США)	ANSI	CSA	ЕС	АВСТРАЛИЯ	Япония	Китай
Платформа со страховочной системой (91,44 см x 182,88 см)	√	√	√			√	√
Платформа со страховочной системой (91,44 см x 2,44 м)	√	√	√				√
Стеллажи для труб	√		√		√		
SkyCutter™	√	√	√			√	√
SkyGlazier™	√	√	√		√		√
SkyPower — 7,5 кВт	√	√	√		√	√	√
SkyPower — 4 кВт	√	√	√	√	√	√	√
SkyWelder™	√	√	√			√	√
Soft Touch	√	√	√	√			√
SkySense	√	√	√	√	√	√	√
Внешняя страховочная система с болтовым креплением (0,91 м x 1,83 м)	√	√	√			√	√
Внешняя страховочная система с болтовым креплением (0,91 м x 2,44 м)	√	√	√			√	√

## РАЗД. 6 - ДОПОЛНИТЕЛЬНОЕ ОБОРУДОВАНИЕ

Табл. 6-2. Таблица взаимозависимостей вариантов оснащения/дополнительного оборудования

ДОПОЛНИТЕЛЬНОЕ ОБОРУДОВАНИЕ	ТРЕБУЕМЫЙ КОМПОНЕНТ	СОВМЕСТИМОЕ ОБОРУДОВАНИЕ (Примечание 1)	НЕСОВМЕСТИМОЕ ОБОРУДОВАНИЕ	ВЗАИМОЗАМЕНЯЕМОЕ ДОПОЛНИТЕЛЬНОЕ ОБОРУДОВАНИЕ (примечание 2)
Стеллажи для труб		SkyPower™	MMR** платформы, MTR* платформы, Soft Touch	SkyGlazier™, SkyCutter™, SkyWelder™,
SkyCutter™	SkyPower™	SkyWelder™	Платформа 1,22 м, стеллажи для труб, MTR* платформы, Soft Touch	SkyGlazier™
SkyGlazier™		SkyPower™	Платформа 1,22 м, стеллажи для труб, MTR* платформы, Soft Touch	SkyCutter™, SkyWelder™
SkyPower™		SkyCutter™, SkyGlazier™, SkyWelder™		
SkyWelder™	SkyPower™	SkyCutter™	Платформа 1,22 м, стеллажи для труб, MTR* платформы, Soft Touch	SkyGlazier™
Soft Touch		SkyPower™	Стеллажи для труб, SkySense, SkyCutter™, SkyGlazier™, SkyWelder™	
SkySense		SkyPower™	Стеллажи для труб, Soft Touch, SkyCutter™, SkyGlazier™, SkyWelder™, MMR платформы**, MTR платформы*	
<b>Примечание 1.</b> Предполагается, что все дополнительное оборудование без «Sky» в названии, не указанное в столбце «НЕСОВМЕСТИМОЕ ОБОРУДОВАНИЕ», является совместимым.				4150459 М
<b>Примечание 2.</b> Могут использоваться на одной и той же машине, но не одновременно.				
*MTR платформы = сетка платформы для крепления на верхнем поручне; **MMR платформы = сетка платформы для крепления на среднем поручне				



## 6.1 ПЛАТФОРМА СО СТРАХОВОЧНОЙ СИСТЕМОЙ

**ПРИМЕЧАНИЕ.** Для ознакомления с более подробной информацией см. руководство по эксплуатации внешней страховочной системы JLG (артикул 3128935).

Внешняя страховочная система предназначена для обеспечения наличия места крепления страховочного троса, позволяя оператору получать доступ к местам, находящимся за пределами платформы. Производите выход с платформы и вход на нее только через дверцу. Система предназначена для использования только одним человеком.

Персонал всегда должен использовать средства защиты от падения. Требуется использовать страховочный пояс с наплечными лямками и длиной страховочного троса не более 1,8 м. Это ограничивает максимальное усилие удержания величинами 408 кг для страховочных систем типа Transfastener и 612 кг для страховочных систем челночного типа.

### Правила техники безопасности

**▲ ОСТОРОЖНО**

**НЕ ИСПОЛЬЗУЙТЕ НИКАКИЕ ФУНКЦИИ МАШИНЫ, КОГДА НАХОДИТЕСЬ ВНЕ ПЛАТФОРМЫ. СОБЛЮДАЙТЕ ОСТОРОЖНОСТЬ ПРИ ВХОДЕ НА ПЛАТФОРМУ И ВЫХОДЕ С НЕЕ НА ВЫСОТЕ.**

## 6.2 СТЕЛЛАЖИ ДЛЯ ТРУБ

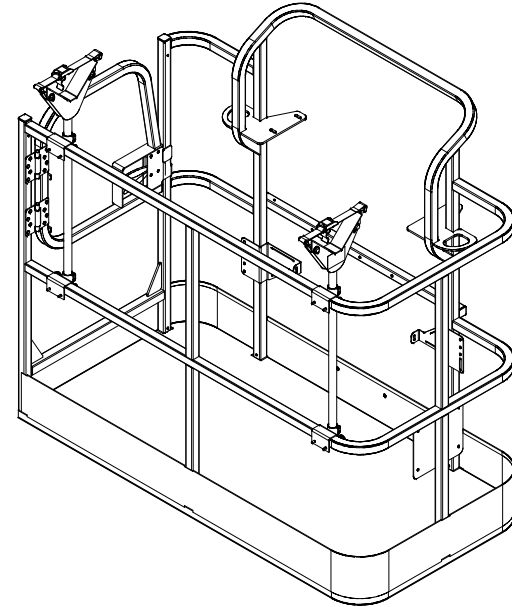

Стеллажи для труб позволяют держать трубы или кабельные каналы внутри платформы, чтобы предотвратить повреждение поручней и использовать платформу более оптимально. Это дополнительное оборудование включает два стеллажа с регулируемыми ремнями для крепления груза на месте.

### Характеристики грузоподъемности (только для Австралии)

Макс. грузоподъемность стеллажей	Макс. грузоподъемность платформы (с макс. весом на стеллажах)
80 кг	184 кг
Макс. длина материала на стеллажах: 6,0 м	
Мин. длина материала на стеллажах: 2,4 м	

### Правила техники безопасности

#### ОСТОРОЖНО

ПРИ УСТАНОВКЕ ГРУЗОПОДЪЕМНОСТЬ ПЛАТФОРМЫ УМЕНЬШАЕТСЯ НА 45,5 КГ.

#### ОСТОРОЖНО

СУММА МАССЫ ГРУЗА НА СТЕЛЛАЖАХ И МАССЫ ГРУЗА НА ПЛАТФОРМЕ НЕ ДОЛЖНА ПРЕВЫШАТЬ НОМИНАЛЬНУЮ ГРУЗОПОДЪЕМНОСТЬ.

#### ПРИМЕЧАНИЕ

МАКСИМАЛЬНАЯ НАГРУЗКА НА СТЕЛЛАЖИ СОСТАВЛЯЕТ 80 КГ РАВНОМЕРНО РАСПРЕДЕЛЕННОГО МЕЖДУ ДВУМЯ СТЕЛЛАЖАМИ ГРУЗА.

#### ПРИМЕЧАНИЕ

МАКСИМАЛЬНАЯ ДЛИНА МАТЕРИАЛА НА СТЕЛЛАЖАХ СОСТАВЛЯЕТ 6,1 М.

- Следите за тем, чтобы под платформой не было людей.
- Не выходите с платформы, перелезая через поручни, и не вставайте на поручни.
- Не приводите машину в движение, не закрепив материалы
- Когда стеллажи не используются, верните их в сложенное положение.
- Используйте это дополнительное оборудование на утвержденных моделях.

### Подготовка и осмотр

- Убедитесь, что стеллажи прикреплены к поручням платформы.
- Заменяйте оборванные или изношенные стяжные ремни.

### Эксплуатация

1. Чтобы подготовить стеллажи к загрузке, извлеките стопорные штифты, поверните каждую подставку на 90 градусов из сложенного положения в рабочее, после чего закрепите стопорными штифтами.
2. Ослабьте и снимите стяжные ремни. Поместите материалы на стеллажи, равномерно распределив вес между обеими стеллажами.
3. Пропустите стяжные ремни с обеих сторон вокруг загруженного материала и затяните.
4. Чтобы снять материалы, ослабьте и освободите стяжные ремни, затем осторожно снимите материалы со стеллажей.

**ПРИМЕЧАНИЕ.** Перед продолжением работ на машине зафиксируйте все оставшиеся материалы стяжными ремнями.

### 6.3 SKYCUTTER™

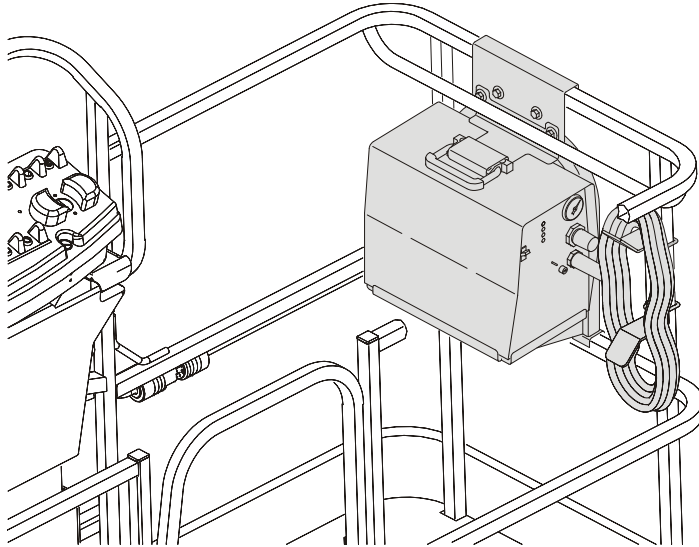

Установка SkyCutter™ способна выполнять резку металла толщиной не более 0,95 см. Ток установки составляет 27 А при напряжении 92 В пост. тока для рабочего цикла 35% или 14 А при напряжении 92 В пост. тока для рабочего цикла 60%. Это оборудование получает питание от системы SkyPower™.

### Правила техники безопасности

**▲ ОСТОРОЖНО**

НЕ ПЕРЕГРУЖАЙТЕ ПЛАТФОРМУ.

**▲ ОСТОРОЖНО**

**ПРИ УСТАНОВКЕ ПРИСПОСОБЛЕНИЯ НА ПЛАТФОРМУ НОМИНАЛЬНАЯ ГРУЗОПОДЪЕМНОСТЬ ПЛАТФОРМЫ СНИЖАЕТСЯ НА 32 КГ.**

- Выполняйте проверку на отсутствие трещин сварных швов и повреждений опор установки для плазменной резки.
- Проверьте надежность установки для резки и кронштейна.
- Следите за тем, чтобы под платформой не было людей.
- Не выходите с платформы, перелезая через поручни, и не вставайте на поручни.
- Используйте это дополнительное оборудование на утвержденных моделях.
- Всегда держите страховочный трос прикрепленным.
- Используйте надлежащие настройки резки.
- Не используйте незаземленные электрические шнуры.
- Не используйте электрические инструменты в воде.
- Не производите резку конструкций платформы и не используйте платформу для заземления.
- Надевайте надлежащую защитную экипировку.
- Не перемещайте машину во время подсоединения внешних источников воздуха/газа.

### Номинальные характеристики дополнительного оборудования

Спецификация	Номинальная выходная мощность	Сила входного тока при номинальной выходной мощности, частоте 60 Гц, однофазном напряжении	кВ·А/кВт	Газ для плазменной резки	Расход/давление газа для плазменной резки	Максимальная толщина разрезаемого металла при скорости 254 мм/мин	Максимальное напряжение холостого хода (OCV)
120 В ±10% (20 А)	27 А при 91 В постоянного тока и рабочем цикле 20%	Не более 28,8; 0,30*	3,4 кВ·А 3,2 кВт	Только воздух или азот при 621–827 кПа	129 л/мин. при 414 кПа	10 мм	400 В постоянного тока
120 В ±10% (15 А)	20 А при 88 В постоянного тока и рабочем цикле 35%	Не более 20,6; 0,30*	2,5 кВ·А 2,3 кВт				
240 В ±10% (27 А)	27 А при 91 В постоянного тока и рабочем цикле 35%	Не более 13,9; 0,13*	3,3 кВ·А 3,0 кВт				

\* Во время работы на холостом ходу.

### Выходные параметры генератора

Скорость двигателя 1800 об/мин +/-10%.

#### Спецификации ANSI:

- 3 фазы: 240 В, 60 Гц, 7,5 кВт
- 1 фаза: 240 В / 120 В, 60 Гц, 6 кВт

### Подготовка и осмотр

- Подсоедините зажим заземления к разрезаемому металлу.
- Убедитесь в надежности заземления.

### Эксплуатация

Запустите двигатель, включите генератор, затем включите установку плазменной резки.

Для получения дополнительной информации см. руководство владельца установки плазменной резки Miller (артикул 3128420).

## 6.4 SKYGLAZIER™

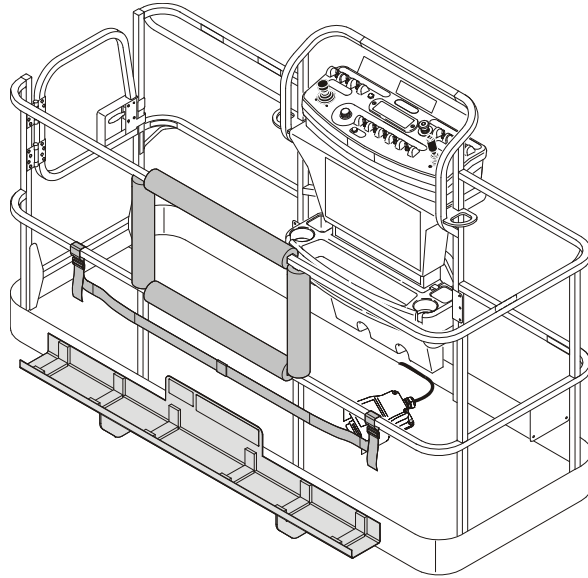

SkyGlazier™ позволяет стекольщикам эффективно размещать панели. Комплект для стекольщиков представляет собой лоток, который прикрепляется к нижней части платформы. Панель опирается на лоток и верхний поручень платформы, на который устанавливается обивка из мягкого материала для предотвращения повреждения. В комплект SkyGlazier™ входит ремень для крепления панели к поручню платформы.

## Характеристики грузоподъемности

Зона грузоподъемности *	Макс. грузоподъемность лотка	Макс. грузоподъемность платформы (с макс. весом на лотке)
227 кг	68 кг	113 кг
250 кг	68 кг	113 кг
272 кг	68 кг	113 кг
340 кг	68 кг	200 кг
454 кг	113 кг	227 кг

\* Для получения информации о зоне грузоподъемности см. таблички с информацией о грузоподъемности, установленные на машине.

**Требуемый тип платформы:** с боковым доступом

**Максимальные габаритные размеры панели:** 3 м<sup>2</sup>

### Правила техники безопасности

#### ОСТОРОЖНО

СЛЕДИТЕ ЗА ТЕМ, ЧТОБЫ ПАНЕЛЬ БЫЛА ЗАКРЕПЛЕНА С ПОМОЩЬЮ РЕМНЯ.

#### ОСТОРОЖНО

НЕ ПЕРЕГРУЖАЙТЕ ЛОТОК ИЛИ ПЛАТФОРМУ. ПРИ УСТАНОВКЕ ЛОТКА ОБЩАЯ ГРУЗОПОДЪЕМНОСТЬ МАШИНЫ СНИЖАЕТСЯ.

#### ОСТОРОЖНО

ПРИ УСТАНОВКЕ SKYGLAZIER™ ИСХОДНАЯ НОМИНАЛЬНАЯ ГРУЗОПОДЪЕМНОСТЬ ПЛАТФОРМЫ СНИЖАЕТСЯ, КАК УКАЗАНО В ВЫШЕУКАЗАННОЙ ТАБЛИЦЕ С ХАРАКТЕРИСТИКАМИ. НЕ ПРЕВЫШАЙТЕ НОВУЮ НОМИНАЛЬНУЮ ГРУЗОПОДЪЕМНОСТЬ МАШИНЫ. СМ. НАКЛЕЙКУ С ИНФОРМАЦИЕЙ О ГРУЗОПОДЪЕМНОСТИ НА ЛОТКЕ.

#### ОСТОРОЖНО

ПРИ УВЕЛИЧЕНИИ ПЛОЩАДИ, ОТКРЫТОЙ ВЕТРУ, УСТОЙЧИВОСТЬ УМЕНЬШАЕТСЯ. ОГРАНИЧЬТЕ ПЛОЩАДЬ ПАНЕЛИ ДО 3 м<sup>2</sup>.

- Следите за тем, чтобы под платформой не было людей.
- Не выходите с платформы, перелезая через поручни, и не вставайте на поручни.
- Снимайте лоток, когда он не используется.
- Используйте это дополнительное оборудование на утвержденных моделях.

### Подготовка и осмотр

- Выполните проверку на отсутствие трещин сварных швов и повреждений лотка.
- Убедитесь, что лоток должным образом прикреплен к платформе.
- Убедитесь, что ремень не порван и не изношен.

### Эксплуатация

1. Погрузите панель на лоток SkyGlazier™.
2. Оберните регулируемый ремень вокруг панели и затяните до обеспечения надежного крепления.
3. Установите панель в требуемое место.

### 6.5 SKYPOWER™

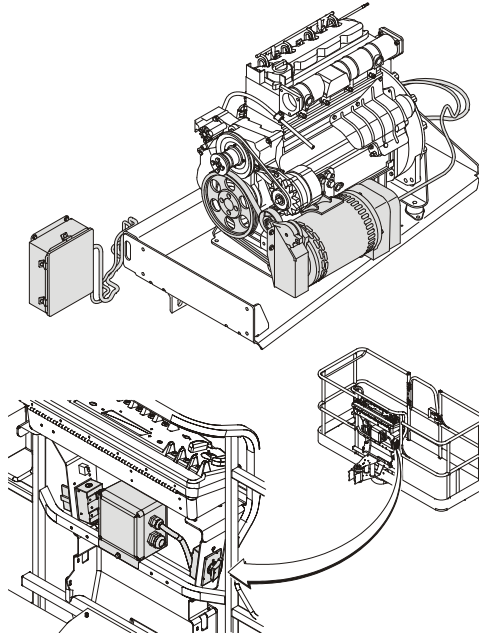

Система SkyPower™ и генератора обеспечивает подачу питания переменного тока на платформу через гнездо питания переменного тока для работы инструментов, освещения, а также режущего и сварочного оборудования.

Все компоненты регулирования мощности находятся в водонепроницаемой коробке, соединенной кабелем с генератором. Генератор подает электропитание во время работы на заданной скорости при включенном переключателе питания (этот переключатель находится на платформе). Двухполюсный автоматический выключатель с номиналом 20 А (4 кВт) или трехполюсный автоматический выключатель с номиналом 30 А (7,5 кВт) защищает генератор от перегрузки.

#### Выходная мощность

**Технические характеристики системы SkyPower мощностью 7,5 кВт:**

- 3 фазы: 240 В, 60 Гц, 7,5 кВт (пиковая мощность: 8,5 кВт)
- 1 фаза: 240 В / 120 В, 60 Гц, 6 кВт (пиковая мощность: 6,0 кВт)

**Технические характеристики генератора мощностью 4 кВт:**

- 3 фазы: 240 В, 7,5 кВт, 18,3 А, 1,0 пФ
- 1 фаза: 240 В / 120 В, 60 Гц, 4 кВт
- 1 фаза: 230 В / 115 В, 50 Гц, 4 кВт

#### Номинальные характеристики дополнительного оборудования

- 3000 об/мин (50 Гц)
- 3600 об/мин (60 Гц)

### Правила техники безопасности

#### **▲ ОСТОРОЖНО**

**НЕ ПЕРЕГРУЖАЙТЕ ПЛАТФОРМУ.**

- Следите за тем, чтобы под платформой не было людей.
- Это устанавливаемое на заводе дополнительное оборудование доступно только для отдельных моделей.
- Всегда держите страховочный трос прикрепленным.
- Не используйте электрические инструменты в воде.
- Используйте надлежащее напряжение для применяемого инструмента.
- Не перегружайте цепь.

### Подготовка и осмотр

- Убедитесь, что генератор безопасен.
- Проверьте состояние ремня и проводки.

### Эксплуатация

Запустите двигатель, а затем включите генератор.

Для получения дополнительной информации см. техническое руководство генератора Miller (артикул 3121677).

### 6.6 SKYWELDER™

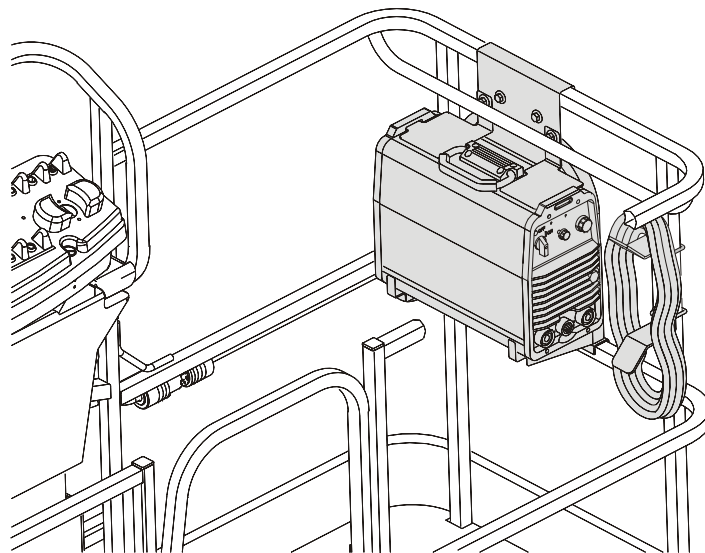

Сварочный аппарат SkyWelder™ предназначен для дуговой сварки вольфрамовым электродом в среде инертного газа и сварки защищенной дугой и создает ток силой 200 А при рабочем цикле 100% или 250 А при рабочем цикле 50%. Это дополнительное оборудование получает питание от системы SkyPower™.



### Номинальные характеристики дополнительного оборудования

Режим сварки	Входное напряжение	Номинальная выходная мощность	Диапазон силы сварочного тока	Максимальное напряжение холостого хода	Сила входного тока при номинальной выходной нагрузке (50/60 Гц)				
					230 В	460 В	575 В	кВ·А	кВт
Сварка защищенной дугой (SMAW) Дуговая сварка вольфрамовым электродом в среде инертного газа (GTAW)	3-фазное	280 А при 31,2 В постоянного тока и рабочем цикле 35%	5–250 А	79 В постоянного тока	32	17	13	15,7	10
		200 А при 28 В постоянного тока и рабочем цикле 100%			20	11	8	10,3	6,4
	1-фазное	200 А при 28 В постоянного тока и рабочем цикле 50%	5–200 А	79 В постоянного тока	35	-----	-----	9,8	6,5
		150 А при 28 В постоянного тока и рабочем цикле 100%			34	-----	-----	6,9	4,4

### Выходные параметры генератора

Скорость двигателя 1800 об/мин +/-10%.

#### Спецификации ANSI:

- 3 фазы: 240 В, 60 Гц, 7,5 кВт
- 1 фаза: 240 В / 120 В, 60 Гц, 6 кВт

### Сварочные приспособления

- Сварочные провода длиной 3,66 м с зажимом и замком (хранится на платформе)
- Огнетушитель

### Правила техники безопасности

**▲ ОСТОРОЖНО**

**НЕ ПЕРЕГРУЖАЙТЕ ПЛАТФОРМУ.**

**▲ ОСТОРОЖНО**

**ПРИ УСТАНОВКЕ СВАРОЧНОГО АППАРАТА НА ПЛАТФОРМУ НОМИНАЛЬНАЯ ГРУЗОПОДЪЕМНОСТЬ ПЛАТФОРМЫ СНИЖАЕТСЯ НА 32 КГ.**

- Выполняйте проверку на отсутствие трещин сварных швов и поврежденных опор сварочного аппарата.
- Проверяйте правильность и надежность установки сварочного аппарата и кронштейна.
- Следите за тем, чтобы под платформой не было людей.
- Не выходите с платформы, перелезая через поручни, и не вставляйте на поручни.
- Используйте это дополнительное оборудование на утвержденных моделях.
- Всегда держите страховочный трос прикрепленным.
- Соблюдайте надлежащую полярность сварочных проводов.
- Наденьте надлежащую сварочную экипировку.
- Используйте электроды надлежащего размера и надлежащие настройки силы тока.

- Не используйте незаземленные электрические шнуры.
- Не используйте электрические инструменты в воде.
- Не приваривайте никакие компоненты к платформе.
- Не используйте платформу для заземления.
- Не используйте с аппаратом для дуговой сварки вольфрамовым электродом в среде инертного газа высокочастотные устройства возбуждения сварочной дуги.

### Подготовка и осмотр

- Подсоедините зажим заземления к свариваемому металлу.
- Убедитесь в наличии надлежащего заземления и соблюдайте полярность.

### Эксплуатация

Запустите двигатель, включите генератор, затем включите сварочный аппарат.

Для получения дополнительной информации см. руководство владельца сварочного аппарата Miller (артикул 3128957).

## 6.7 SOFT TOUCH

Комплект амортизирующей обивки устанавливается на поручнях платформы и раме, подвешенной под платформой. Когда обитый каркас касается какой-либо соседней конструкции, концевые выключатели деактивируют функции платформы. Кнопка на пульте управления с платформы позволяет блокировать работу системы.

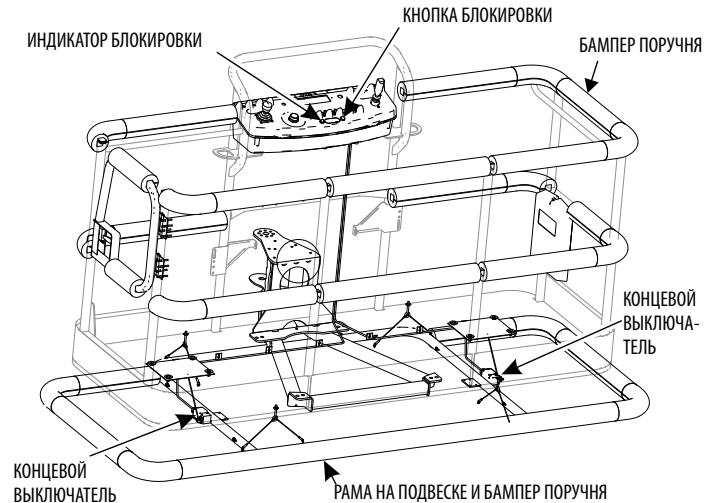

## 6.8 ВНЕШНЯЯ СТРАХОВОЧНАЯ СИСТЕМА С БОЛТОВЫМ КРЕПЛЕНИЕМ

Внешняя страховочная система с болтовым креплением предназначена для обеспечения наличия места крепления страховочного троса, позволяя оператору получать доступ к местам, находящимся за пределами платформы. Производите выход с платформы и вход на нее только через дверцу. Система предназначена для использования только одним человеком.

Персонал всегда должен использовать средства защиты от падения. Требуется использовать страховочный пояс с наплечными лямками и длиной страховочного троса не более 1,8 м. Это ограничивает максимальное усилие удержания величиной 408 кг.

Максимальная грузоподъемность внешней страховочной системы составляет 140 кг — один (1) человек.

Не перемещайте платформу во время использования внешней страховочной системы.

### ▲ ОСТОРОЖНО

**НЕ ИСПОЛЬЗУЙТЕ НИКАКИЕ ФУНКЦИИ МАШИНЫ, КОГДА НАХОДИТЕСЬ ВНЕ ПЛАТФОРМЫ. СОБЛЮДАЙТЕ ОСТОРОЖНОСТЬ ПРИ ВХОДЕ НА ПЛАТФОРМУ И ВЫХОДЕ С НЕЕ НА ВЫСОТЕ.**

### **⚠ ОСТОРОЖНО**

ЕСЛИ ВНЕШНЯЯ СТРАХОВОЧНАЯ СИСТЕМА БЫЛА ЗАДЕЙСТВОВАНА ДЛЯ ПРЕДОТВРАЩЕНИЯ ПАДЕНИЯ ИЛИ ПОЛУЧИЛА КАКИЕ-ЛИБО ИНЫЕ ПОВРЕЖДЕНИЯ, ПЕРЕД ВОЗВРАТОМ МАШИНЫ В ЭКСПЛУАТАЦИЮ НЕОБХОДИМО ЗАМЕНИТЬ ВСЮ СИСТЕМУ ЦЕЛИКОМ И ПОЛНОСТЬЮ ОСМОТРЕТЬ ПЛАТФОРМУ. ДЛЯ ОЗНАКОМЛЕНИЯ С ПРОЦЕДУРАМИ СНЯТИЯ И УСТАНОВКИ СМ. РУКОВОДСТВО ПО ОБСЛУЖИВАНИЮ.

### **ПРИМЕЧАНИЕ**

ВНЕШНЯЯ СТРАХОВОЧНАЯ СИСТЕМА ТРЕБУЕТ ЕЖЕГОДНОГО ПРОВЕДЕНИЯ ОСМОТРА И СЕРТИФИКАЦИИ СИЛАМИ КВАЛИФИЦИРОВАННОГО СПЕЦИАЛИСТА (НЕ ПОЛЬЗОВАТЕЛЯ).

### **Осмотр перед использованием**

Внешнюю страховочную систему необходимо осматривать перед каждым использованием машины. Производите замену компонентов при обнаружении любых признаков износа и повреждений.

Перед каждым использованием производите осмотр следующих компонентов:

- Трос: осматривайте трос на предмет надлежащего натяжения, на отсутствие порванных прядей, перегибов и любых признаков коррозии.
- Фитинги и кронштейны: убедитесь, что все фитинги затянуты, и отсутствуют любые признаки растрескивания. Осмотрите кронштейны на отсутствие повреждений.

- Крепежное кольцо: не допускается наличие никаких трещин и признаков износа. При обнаружении любых признаков коррозии требуется замена.
- Крепежные детали: осмотрите все крепежные детали и убедитесь, что все компоненты на месте, а крепежные детали должным образом затянуты.
- Поручни платформы: не допускается наличие никаких видимых повреждений.

### **Натяжение троса внешней страховочной системы с болтовым креплением**

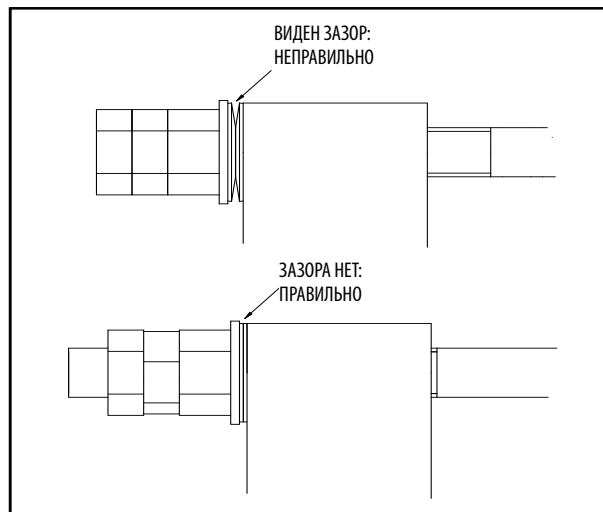

## Внешняя страховочная система с болтовым креплением

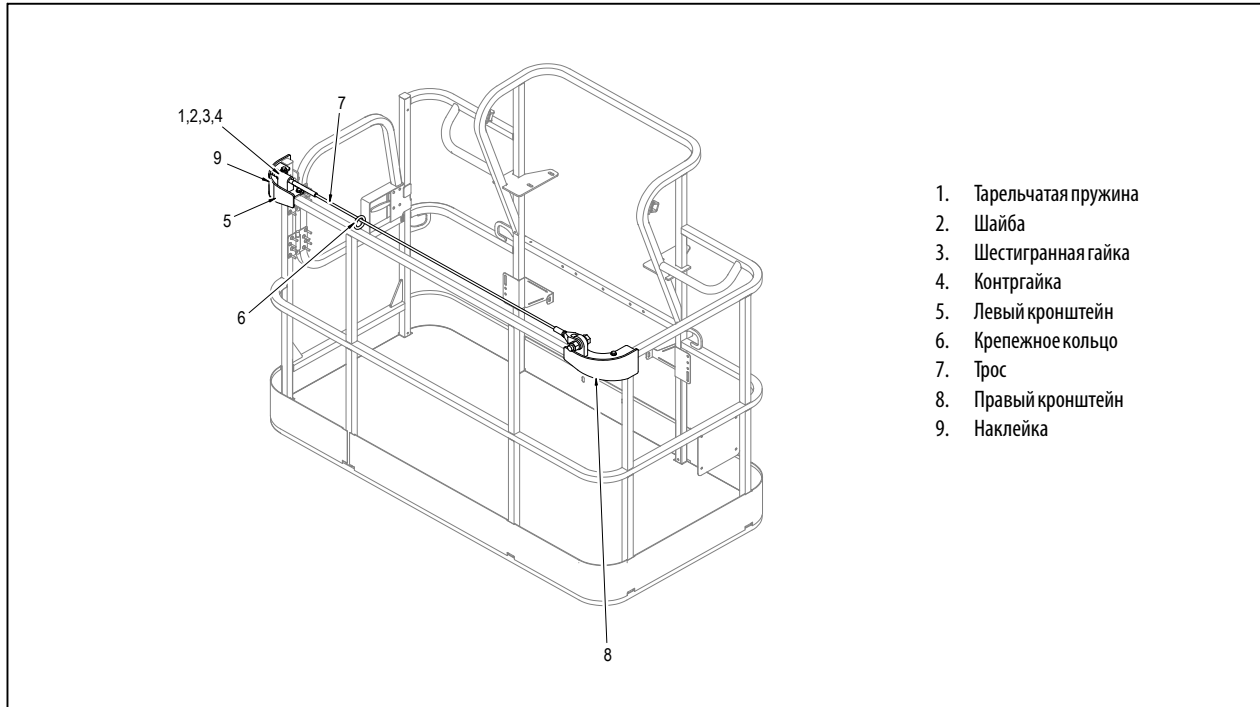

### 6.9 SKYSENSE

#### ОСТОРОЖНО

СИСТЕМА SKYSENSE НЕ ИЗБАВЛЯЕТ ОПЕРАТОРА ОТ НЕОБХОДИМОСТИ КОНТРОЛИРОВАТЬ ОБСТАНОВКУ ВОКРУГ МАШИНЫ И НЕ ПРИЗВАНА ЗАМЕНЯТЬ ОПЕРАТОРА В ЭТОМ ОТНОШЕНИИ. ВОЗМОЖНО, СИСТЕМЕ SKYSENSE НЕ УДАСТСЯ ПРЕДОТВРАЩАТЬ ОПАСНОСТИ, КОТОРЫЕ МОГУТ ПОВЛЕЧЬ ЗА СОБОЙ ТЯЖЕЛЫЕ ТРАВМЫ И ГИБЕЛЬ ЛЮДЕЙ, А ТАКЖЕ СНИЖАТЬ СТЕПЕНЬ СЕРЬЕЗНОСТИ ТАКИХ ОПАСНОСТЕЙ. ОПЕРАТОР ДОЛЖЕН ВСЕГДА СМОТРЕТЬ В НАПРАВЛЕНИИ ДВИЖЕНИЯ, ИЗБЕГАТЬ КОНТАКТА С ЛИНИЯМИ ЭЛЕКТРОПЕРЕДАЧИ, ИЗБЕГАТЬ КОНТАКТА С ПРЕПЯТСТВИЯМИ, КОТОРЫЕ МОГУТ УДАРИТЬ МАШИНУ ИЛИ НАХОДЯЩИХСЯ НА ПЛАТФОРМЕ ЛЮДЕЙ, А ТАКЖЕ СОБЛЮДАТЬ ВСЕ ИНСТРУКЦИИ, УКАЗАНИЯ НА НАКЛЕЙКАХ И ПРОЧИЕ ПРЕДУПРЕЖДЕНИЯ, КАСАЮЩИЕСЯ ДАННОЙ МАШИНЫ.

ОПЕРАТОР НЕ ДОЛЖЕН ПОЛАГАТЬСЯ НА СИСТЕМУ SKYSENSE В КАЧЕСТВЕ ЗАМЕНЫ СОБЛЮДЕНИЯ ИНСТРУКЦИЙ И ПРЕДУПРЕЖДЕНИЙ, ПРИВЕДЕННЫХ В РУКОВОДСТВАХ И НА ТАБЛИЧКАХ, ПОСТАВЛЯЕМЫХ С ЭТОЙ МАШИНОЙ.

СИСТЕМА SKYSENSE ПРИЗВАНА ПОМОГАТЬ ОПЕРАТОРУ. СИСТЕМА SKYSENSE МОЖЕТ НЕ ОБНАРУЖИВАТЬ НЕКОТОРЫЕ ОБЪЕКТЫ В ЗАВИСИМОСТИ ОТ ИХ ФОРМЫ, ТИПА МАТЕРИАЛА И ОРИЕНТАЦИИ ОБЪЕКТА ОТНОСИТЕЛЬНО ДАТЧИКОВ. ОПЕРАТОР ОБЯЗАН ВСЕГДА КОНТРОЛИРОВАТЬ ОКРУЖАЮЩУЮ ОБСТАНОВКУ.

#### ОСТОРОЖНО

КОГДА ДАННАЯ СИСТЕМА УСТАНОВЛЕНА НА ПЛАТФОРМЕ, ГРУЗОПОДЪЕМНОСТЬ ПЛАТФОРМЫ СНИЖАЕТСЯ НА 4,5 КГ НА ОДНУ ШТАНГУ (ВСЕГО НА 9 КГ ИЛИ 14 КГ).

**ПРИМЕЧАНИЕ.** Когда управление машиной осуществляется с помощью органов управления с земли, система SkySense не работает.

### Подготовка и осмотр

Осмотр перед началом эксплуатации:

1. Осмотрите каждую из трубок системы SkySense на отсутствие вмятин, трещин и прочих повреждений.
2. Осмотрите каждый датчик системы SkySense на отсутствие любых повреждений корпуса и самого датчика.

Для проверки системы SkySense сделайте следующее:

1. Выведите машину на какой-либо участок без препятствий и убедитесь, что машина находится на ровной твердой поверхности в пределах допустимых значений максимального рабочего уклона.
2. С пульта управления на платформе поднимайте стрелу до тех пор, пока днище платформы не окажется на высоте не менее 1,83 м от грунта.
3. Продолжайте поднимать платформу.
4. Во время подъема держите руку на высоте 152,4–304,8 мм от одного из датчиков, обращенных вверх. Машина должна остановиться, и светодиодный индикатор, соответствующий данному датчику (левый светодиодный индикатор для левой сенсорной штанги, правый светодиодный индикатор

для правой сенсорной штанги, оба светодиодных индикатора для центральной сенсорной штанги или верхнего датчика), должен загореться красным светом.

5. Выключите и снова включите ножной переключатель, а затем нажмите кнопку блокировки на пульте управления с платформы.
6. Убедитесь, что в зоне под платформой нет никаких препятствий, и опустите платформу. Машина должна замедлить опускание (светодиодный индикатор состояния системы SkySense будет мигать желтым светом с увеличивающейся частотой) и остановиться (светодиодный индикатор состояния системы SkySense будет непрерывно гореть красным светом), когда днище платформы будет находиться на расстоянии приблизительно 304,8 мм от грунта. При этом должен раздаваться аварийный звуковой сигнал, если он не выключен (см. «Звуковая аварийная сигнализация SkySense»).
7. Выключите и снова включите ножной переключатель, а затем нажмите кнопку блокировки на пульте управления с платформы.
8. Продолжайте опускать платформу. Машина должна двигаться в режиме скорости движения с поднятой платформой (светодиодный индикатор состояния системы SkySense по-прежнему будет гореть красным светом).

**ПРИМЕЧАНИЕ.** Во время движения на ползучей скорости система SkySense не будет останавливать работу машины.

### Работа

Система SkySense замедляет работу функций машины до ползучей скорости, когда регистрируется определенное расстояние до объекта, называемое «зоной предупреждения». Если машина продолжает приближаться к объекту и въезжает в «зону остановки», система SkySense останавливает все функции машины.

Для пропорциональных функций, которые активируются с помощью рукоятки управления, размер зоны предупреждения варьирует в зависимости от величины перемещения рукоятки управления. Зона остановки всегда активируется на одном и том же расстоянии до объекта независимо от положения рукоятки управления.

Если функция достигает зоны предупреждения, нормальная скорость хода будет восстановлена после активации какой-либо функции в противоположном направлении. Если машина достигла зоны остановки системы SkySense, выключите функцию, а затем выключите и снова включите ножной переключатель, чтобы активировать работу функции в противоположном направлении.

Система SkySense активна во время работы следующих функций:

- Подъем/опускание (включая функции гуська)
- Вращение платформы (включая вращение гуська)
- Выдвижение
- Поворот
- Движение задним ходом

## РАЗД. 6 - ДОПОЛНИТЕЛЬНОЕ ОБОРУДОВАНИЕ

**ПРИМЕЧАНИЕ.** Когда активна система ориентации движения (DOS), система SkySense активна как при движении передним ходом, так и при движении задним ходом.

На блоке управления с платформы имеются два светодиодных индикатора, которые сигнализируют о работе системы SkySense.

- **Светодиодный индикатор не горит:** нормальная работа.
- **Светодиодный индикатор мигает желтым светом:** машина находится в зоне предупреждения системы SkySense, и скорость работы функций будет снижена до ползучей скорости. Частота мигания соответствует близости к объекту.
- **Светодиодный индикатор горит красным светом:** машина находится в зоне остановки системы SkySense, и все функции машины будут выключены.
- **Светодиодный индикатор мигает красным светом:** датчик SkySense загорожен или поврежден. Необходимо удалить препятствия и проверить работу. Поврежденные датчики необходимо заменять.

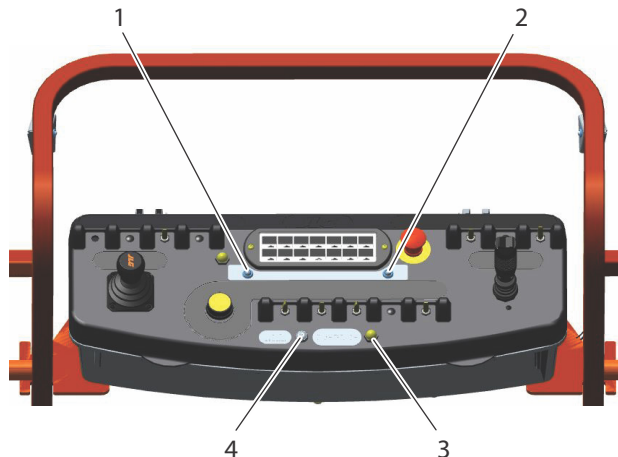

1. Светодиодный индикатор
2. Светодиодный индикатор
3. Кнопка блокировки
4. Переключатель выключения динамиков

Индикаторы SkySense на панели платформы



## Звуковая аварийная сигнализация SkySense

Активация системы SkySense сопровождается оповещением с помощью звукового сигнала и светодиодных индикаторов на пульте управления с платформы, которое указывает на работу системы SkySense при въезде в зоны предупреждения и остановки.

В зоне предупреждения раздается прерывистый звуковой сигнал, частота подачи которого увеличивается по мере приближения машины к объекту. В зоне остановки раздается непрерывный звуковой сигнал.

Кроме того, когда машина находится в зоне остановки, раздается звуковой сигнал на пульте управления с платформы. Сброс системы может быть выполнен путем выключения и повторного включения ножного переключателя.

Звуковые сигналы системы SkySense можно выключать с помощью переключателя на пульте управления с платформы, хотя светодиодные индикаторы будут продолжать гореть. Звуковой сигнал на пульте управления с платформы при въезде машины в зону остановки системы SkySense будет раздаваться, даже если он выключен.

## Кнопка блокировки

Желтая кнопка блокировки позволяет операторам работать в обход системы SkySense для того, чтобы подъехать ближе к какому-либо объекту в зоне остановки.

Когда оператор блокирует систему SkySense с помощью кнопки блокировки, чтобы подъехать ближе к рабочей поверхности, машина будет сохранять ползучую скорость движения, и индикатор будет мигать соответствующим светом в зависимости от того, в какой зоне (предупреждения или остановки) находится машина.

**ПРИМЕЧАНИЕ.** Блокировка необходима только в том случае, если оператор хочет переместить платформу ближе к какому-либо объекту, который находится в зоне остановки или требует въезда в эту зону.

**КОГДА СИСТЕМА SKYSENSE УСТАНОВЛЕНА НА МАШИНЕ, ЭТО ВЛИЯЕТ НА ПОРЯДОК РАБОТЫ СИСТЕМЫ SKYGUARD. ЕСЛИ СИСТЕМА SKYSENSE АКТИВИРУЕТСЯ РАНЬШЕ СИСТЕМЫ SKYGUARD, СИСТЕМА SKYGUARD БУДЕТ ВЫКЛЮЧАТЬ ФУНКЦИИ ТОЛЬКО В СЛУЧАЕ ИХ АКТИВАЦИИ. ЕСЛИ ЖЕ СИСТЕМА SKYGUARD АКТИВИРУЕТСЯ РАНЬШЕ СИСТЕМЫ SKYSENSE, СИСТЕМА SKYGUARD БУДЕТ РАБОТАТЬ В ОБЫЧНОМ РЕЖИМЕ.**

## Зоны покрытия SkySense

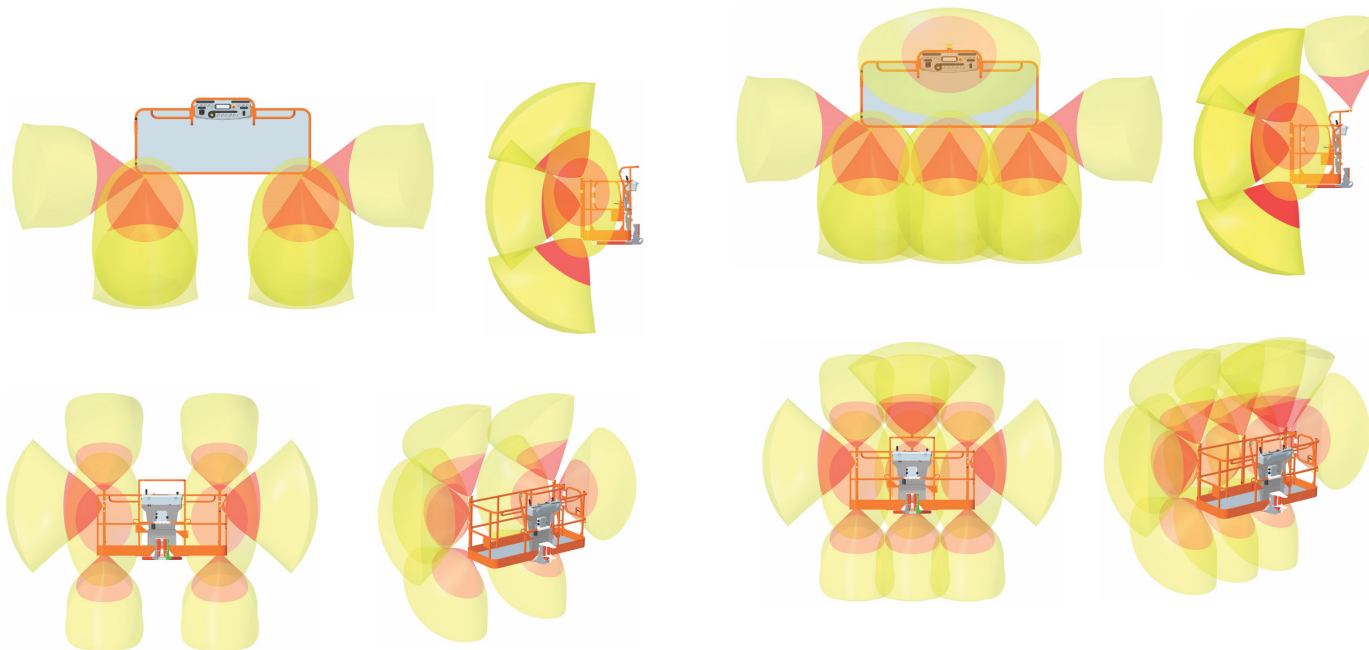

Уровень 1 (2 штанги)

Уровень 2 (3 штанги)

**ПРИМЕЧАНИЕ.** Конические рабочие зоны датчиков показаны приблизительно исключительно для справки.

## **РАЗД. 7. ОБЩИЕ ХАРАКТЕРИСТИКИ И ТЕХОБСЛУЖИВАНИЕ, ВЫПОЛНЯЕМОЕ ОПЕРАТОРОМ**

### **7.1 ВВЕДЕНИЕ**

Этот раздел руководства содержит дополнительную информацию, которая необходима оператору для правильной эксплуатации и обслуживания машины.

Часть раздела, посвященная техобслуживанию, рассчитана только на то, чтобы помочь оператору в выполнении работ по ежедневному техобслуживанию, и не заменяет более подробные таблицы профилактического техобслуживания и осмотра, содержащиеся в Руководстве по техобслуживанию и ремонту.

#### **Другие имеющиеся публикации:**

Руководство по сервисному и техническому обслуживанию ..... 31217164

Иллюстрированное руководство по запасным частям ..... 31215032

### **7.2 РАБОЧИЕ ХАРАКТЕРИСТИКИ**

**Табл. 7-1. Рабочие характеристики**

Максимальная рабочая нагрузка (грузоподъемность) — ANSI В незамкнутом пространстве:	227 кг
Максимальная рабочая нагрузка (грузоподъемность) — ЕС и Австралия В незамкнутом пространстве:	230 кг
Максимально допустимый рабочий наклон	ANSI/ЕС/АВСТРАЛИЯ — 4° Китай — 5° Шасси 2,13 м — ANSI — 3° Шасси 2,13 м — Китай — 5°
Максимальный уклон при движении в транспортном положении (продольный уклон) Машины с приводом на 2 колеса Машины с приводом на 4 колеса	30% 45%
Максимальный уклон при движении в транспортном положении (поперечный уклон)	ANSI/ЕС/АВСТРАЛИЯ — 4° Китай — 5° Шасси 2,13 м — ANSI/АВСТРАЛИЯ — 3° Шасси 2,13 м — Китай — 5°

## РАЗД. 7 - ОБЩИЕ ХАРАКТЕРИСТИКИ И ТЕХОБСЛУЖИВАНИЕ, ВЫПОЛНЯЕМОЕ ОПЕРАТОРОМ

**Табл. 7-1. Рабочие характеристики**

Радиус поворота (наружный) 2 управляемых колеса 4 управляемых колеса	5,38 м 3,56 м
Радиус поворота — (наружный) шасси 2,13 м 2 управляемых колеса 4 управляемых колеса	5,03 м 3,4 м
Радиус поворота (внутренний) 2 управляемых колеса 4 управляемых колеса	3,48 м 1,68 м
Радиус поворота — (внутренний) шасси 2,13 м 2 управляемых колеса 4 управляемых колеса	3,71 м 1,7 м
Максимальная нагрузка на шину:	5670 кг
Давление на грунт 600AJ Шасси 2,13 м	5,5 кг/см <sup>2</sup> 6,6 кг/см <sup>2</sup>
Максимальная скорость движения	6,84 км/ч
Общий вес машины — 600AJ (приблизительно) 2 управляемых колеса 4 управляемых колеса Шасси 2,13 м	10 088 кг 10 315 кг 10 886 кг
Окружающая (рабочая) температура	См. рис. с7-1 по 7-4

## Размеры

**Табл. 7-2. Размеры**

Высота машины (транспортная) 600AJ	2,57 м
Длина машины (транспортная) 600AJ	8,80 м
Ширина машины (по размеру шин) 355/55D-625 41/18LLx22.5X625 (для дерна)	2,49 м 2,54 м
Колесная база	2,49 м
Дорожный просвет	0,29 м
Высота платформы 600AJ	18,47 м
Горизонтальный вылет 600AJ	12,10 м
Радиус поворота хвостовой части	0 м

## Объемы жидкостей

**Табл. 7-3. Объемы жидкостей**

Топливный бак	113,6 л
Бак гидравлического масла	115,8 л
Гидравлическая система (включая бак)	151,4 л
Моментная ступица, ведущая*	0,6 л
Картер двигателя Deutz D2011L04	10,5 л
Deutz TD 2,9 л	8,9 л с фильтром
*Моментные ступицы должны быть наполовину заполнены смазкой.	

## Характеристики двигателей

**Табл. 7-4. Характеристики двигателя Deutz D2011L04**

Топливо	Дизельное
Объем масла	
Система охлаждения	4,5 л
Картер	10,5 л с фильтром
Общий объем	15 л
Скорость холостого хода, об/мин	1000
Низкие обороты	1800
Высокие обороты	2500
Генератор переменного тока	60 А, ременный привод
Аккумуляторная батарея	950 при проворачивании холодного двигателя, резервная емкость 205 мин, 12 В пост. тока
Расход топлива	2,46 л/ч
Мощность	49

## РАЗД. 7 - ОБЩИЕ ХАРАКТЕРИСТИКИ И ТЕХОБСЛУЖИВАНИЕ, ВЫПОЛНЯЕМОЕ ОПЕРАТОРОМ

Табл. 7-5. Характеристики двигателя Deutz TD 2,9 л

Топливо	Дизельное топливо со сверхнизким содержанием серы (15 частей на миллион)
Выходная мощность	50 кВт (67 л.с.)
Крутящий момент	234 Н·м при 1 800 об/мин
Объем масла (картер)	8,9 л с фильтром
Система охлаждения	12,5 л
Низкие обороты	1200 ±50 об/мин
Высокие обороты	2600 ±50 об/мин
Генератор переменного тока	95 А
Расход топлива	2,48 л/ч

Табл. 7-6. Характеристики двигателя Deutz 2,2 л Stage V

Топливо	Дизельное топливо со сверхнизким содержанием серы (15 частей на миллион)
Выходная мощность	36,5 кВт (49 л.с.)
Крутящий момент	234 Н·м при 1800 об/мин
Объем масла (картер)	8 л с фильтром
Система охлаждения	12,5 л
Низкие обороты	1200 ±50 об/мин
Высокие обороты	2600 ±50 об/мин
Генератор переменного тока	95 А
Расход топлива	2,63 л/ч

**Табл. 7-7. Ford DF 2,5 л, MSG 425**

Топливо	Бензин / сжиженный газ
Объем масла	6,6 л
Объем охлаждающей жидкости	2,4 л
Низкие обороты	1000 ± 50 об/мин
Высокие обороты	3200 ± 50 об/мин
Генератор переменного тока	150 А
Стартер	64,4 А при 3574 об/мин
Передаточное отношение вентилятора	1:3
Расход топлива	
Газ	3,79 л/ч
СНГ	2,42 кг/ч
Максимальная выходная мощность	
Бензин	61,78 кВт при 3200 об/мин
СНГ	58,84 кВт при 3200 об/мин
Максимальной выходной крутящий момент	
Бензин	192 Н·м при 2400 об/мин
СНГ	197 Н·м при 2400 об/мин

## Шины

**Табл. 7-8. Характеристики шин**

Размер	IN355/55D 625	36x14-20FA
Диапазон нагрузок	G	*
Норма слойности	14	—
Давление в шинах	Шины с пенорезиновым наполнением	Цельнолитые шины

\* Грузоподъемность — 4404 кг — статическая

## **Гидравлическое масло**

**Табл. 7-9. Гидравлическое масло**

<b>РАБОЧИЙ ДИАПАЗОН ТЕМПЕРАТУР ГИДРАВЛИЧЕСКОЙ СИСТЕМЫ</b>	<b>КЛАСС ВЯЗКОСТИ SAE</b>
от -18 до +83 °C	10W
от -18 до +99 °C	10W-20, 10W-30
от +10 до +99 °C	20W-20

**ПРИМЕЧАНИЕ.** Гидравлическое масло должно обладать противозносными свойствами, соответствующими, как минимум, классу GL-3 по эксплуатационной классификации API, и химической стабильностью, достаточной для работы в гидросистемах мобильных машин. JLG Industries рекомендует стандартное масло UTTO, имеющее степень вязкости SAE 152.

**ПРИМЕЧАНИЕ.** Если температура все время остается ниже -7°C, JLG Industries рекомендует применять Mobil DTE 13M.

Помимо рекомендаций JLG, нежелательно использовать смеси масел различных марок или типов, так как они могут не содержать те же самые требуемые присадки и не иметь сопоставимые вязкости. Если требуется использовать масло, отличное от *стандартного масла UTTO*, обратитесь в компанию JLG Industries для получения надлежащих рекомендаций.



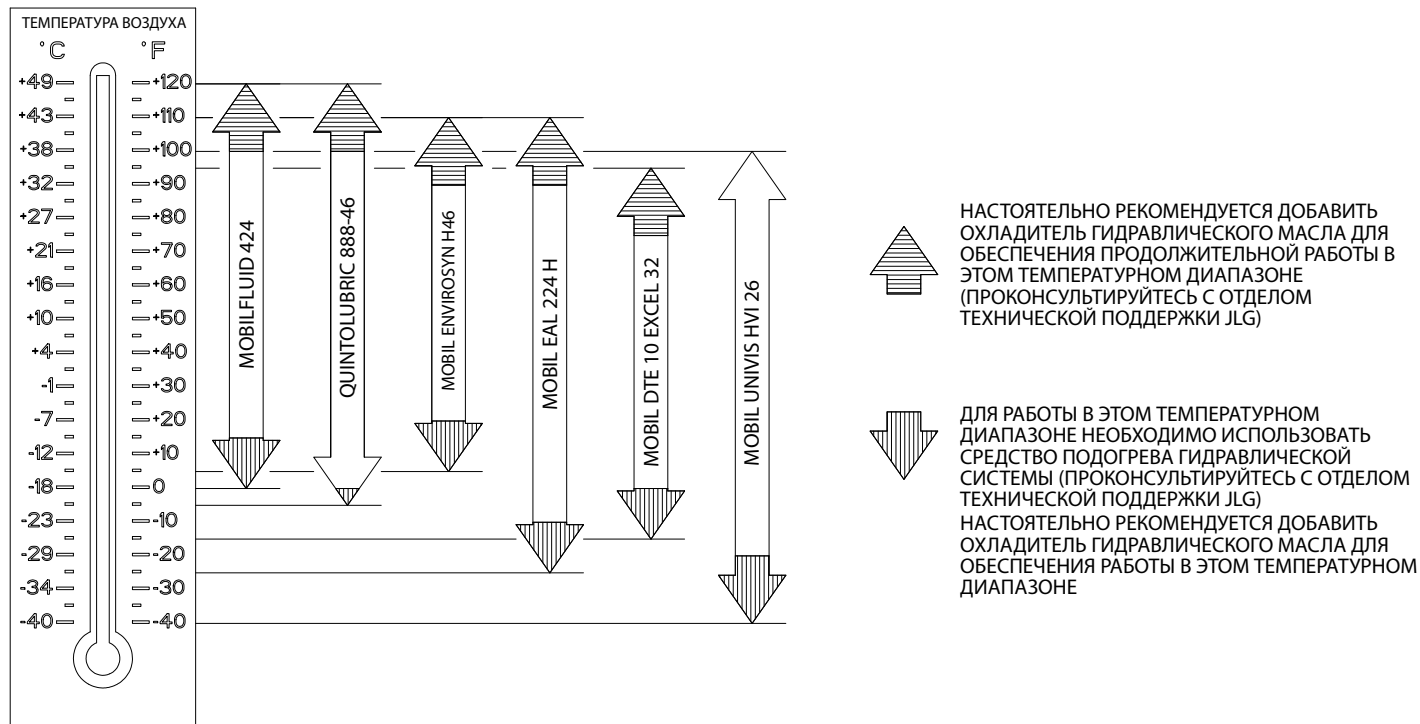

**Рис. 7-1. Спецификации рабочей температуры гидравлической системы — лист 1 из 2**

1001206353 A

## РАЗД. 7 - ОБЩИЕ ХАРАКТЕРИСТИКИ И ТЕХОБСЛУЖИВАНИЕ, ВЫПОЛНЯЕМОЕ ОПЕРАТОРОМ

Жидкость	Свойства		Основа				Классификации		
	Вязкость при температуре 40°C (сСт, типовая)	Показатель вязкости	Минеральные масла	Масла растительного происхождения	Синтетические	Синтетические полиолефины	Быстро биоразлагаемые*	Практически нетоксичные**	Несгораемые***
<b>Shell Spirax S4 TXM — рекомендуется</b>	<b>67</b>	<b>146</b>	<b>X</b>						
Mobilfluid 424 — опционально	60	134	X						
<b>Shell Tellus S2 VX 32 — рекомендуется</b>	<b>32</b>	<b>142</b>	<b>X</b>					<b>X</b>	
Mobil DTE 10 Excel 32 — опционально	32	164	X					X	
<b>Shell Tellus S4 VX 32 — рекомендуется</b>	<b>32</b>	<b>296</b>	<b>X</b>						
Univis HVI 26 — опционально	26	376	X						
<b>Shell Naturelle HF — E32 — рекомендуется</b>	<b>31</b>	<b>192</b>		<b>X</b>			<b>X</b>	<b>X</b>	
Mobil EAL EnviroSyn H32 — опционально	34	146		X			X	X	
<b>Shell Naturelle HF — E46 — рекомендуется</b>	<b>46</b>	<b>193</b>			<b>X</b>		<b>X</b>	<b>X</b>	
Mobil EAL EnviroSyn H46 — опционально	49	145			X		X	X	
Quintolubric 888-46	48	190				X	X	X	X
Hydrolube HP-5046D	46	192				X	X	X	X

\* Принадлежность к быстро биоразлагаемым маслам определяется следующими показателями:

Разложение до CO<sub>2</sub> >60% по EPA 560/6-82-003

Разложение до CO<sub>2</sub> >80% по CEC-L-33-A-93

\*\* Принадлежность к практически нетоксичным маслам означает, что согласно OECD 203 значение LC50 составляет >5000 частей на миллион

\*\*\* Принадлежность к негорючим маслам указывает на наличие утверждения со стороны Factory Mutual Research Corp. (FMRC)

4150740B

**Рис. 7-2. Таблица рабочих температур гидравлической жидкости, лист 2 из 2**

## **Расположение серийных номеров**

Паспортная табличка машины с ее серийным номером закреплена на левой стороне рамы. На тот случай, если паспортная табличка будет повреждена или утеряна, серийный номер машины выштампован вверху на левой стороне рамы.

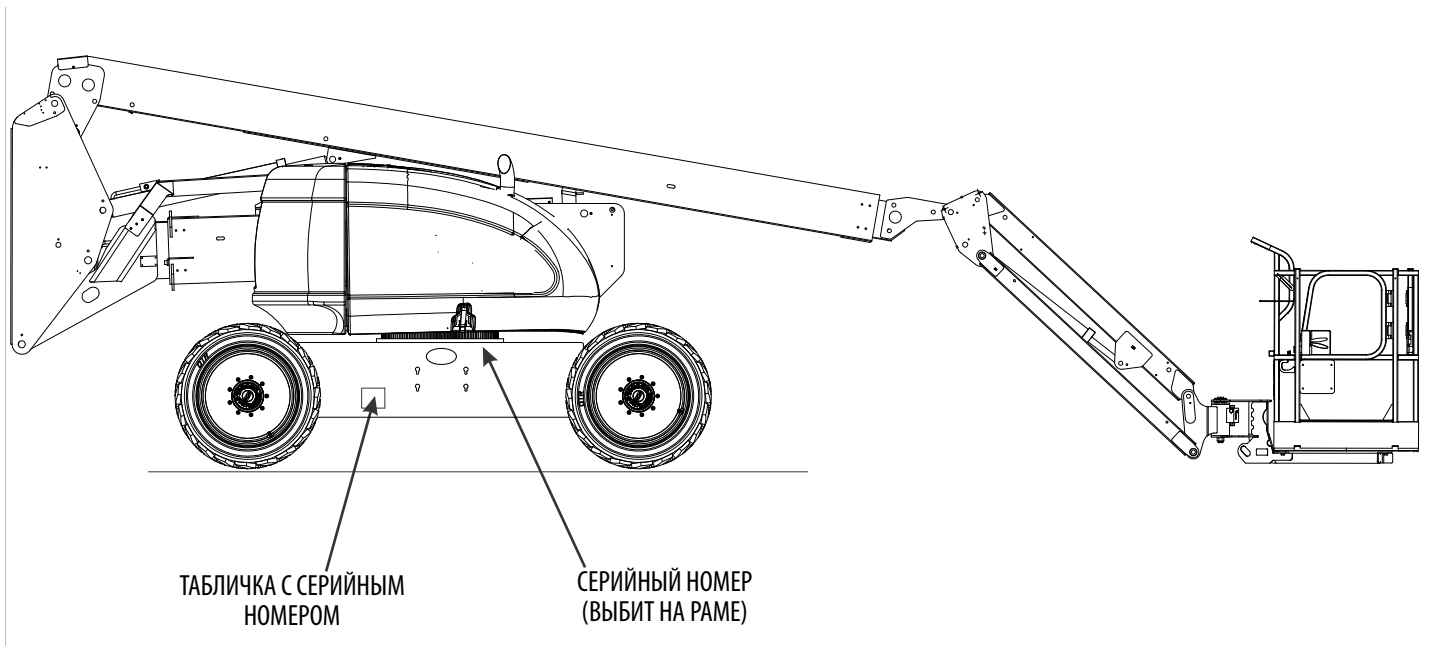

## РАЗД. 7 - ОБЩИЕ ХАРАКТЕРИСТИКИ И ТЕХОБСЛУЖИВАНИЕ, ВЫПОЛНЯЕМОЕ ОПЕРАТОРОМ



Рис. 7-3. Спецификации рабочей температуры двигателя — Deutz — лист 1 из 2

## РАЗД. 7 - ОБЩИЕ ХАРАКТЕРИСТИКИ И ТЕХОБСЛУЖИВАНИЕ, ВЫПОЛНЯЕМОЕ ОПЕРАТОРОМ

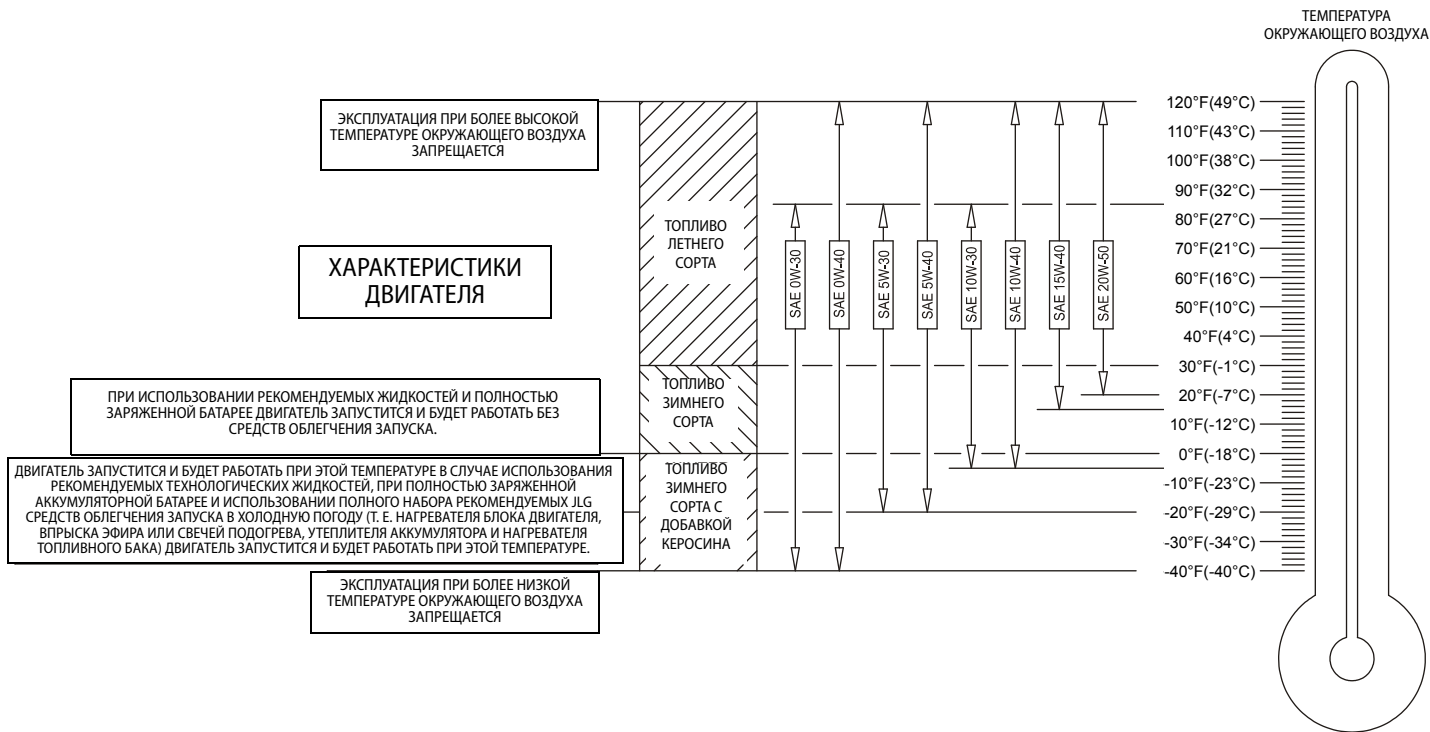
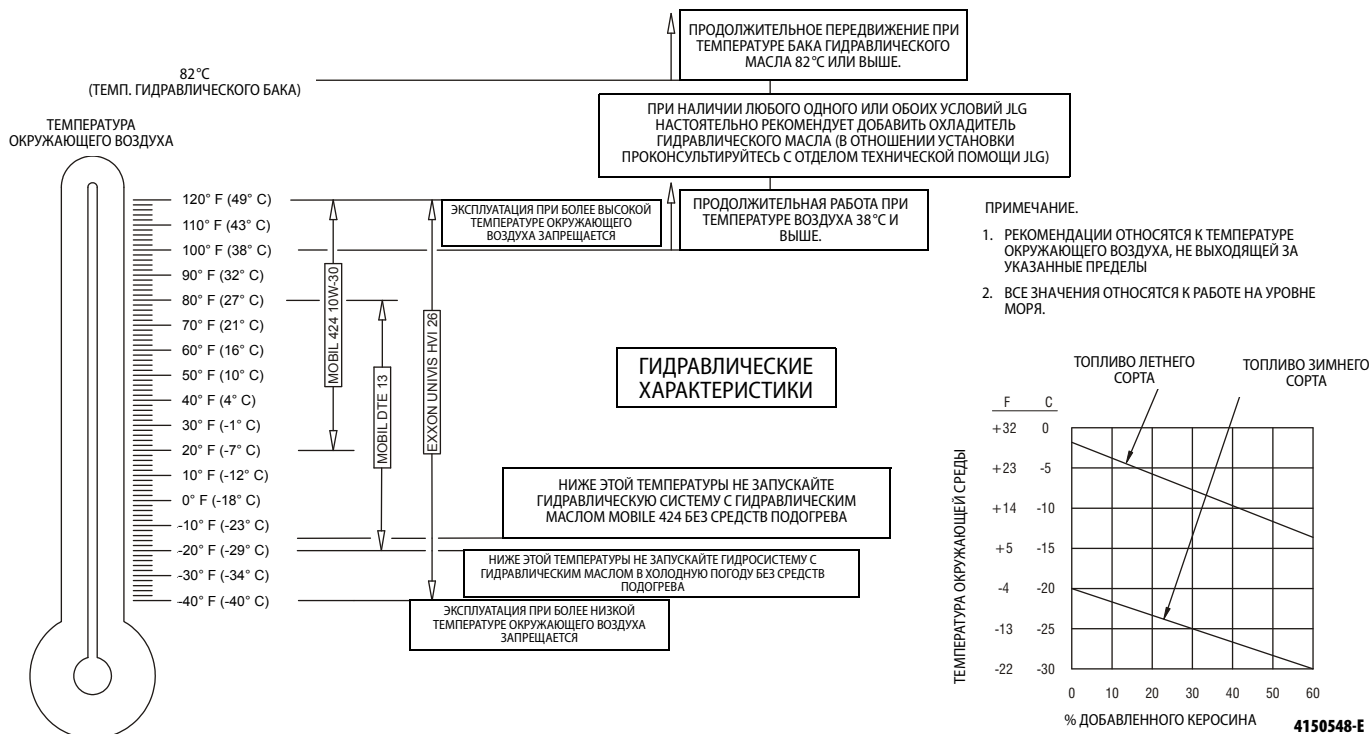

**Рис. 7-4. Спецификации рабочей температуры гидравлических масел — Deutz — лист 2 из 2**

## РАЗД. 7 - ОБЩИЕ ХАРАКТЕРИСТИКИ И ТЕХОБСЛУЖИВАНИЕ, ВЫПОЛНЯЕМОЕ ОПЕРАТОРОМ



Рис. 7-5. Спецификации рабочей температуры гидравлической системы — лист 1 из 2

## РАЗД. 7 - ОБЩИЕ ХАРАКТЕРИСТИКИ И ТЕХОБСЛУЖИВАНИЕ, ВЫПОЛНЯЕМОЕ ОПЕРАТОРОМ

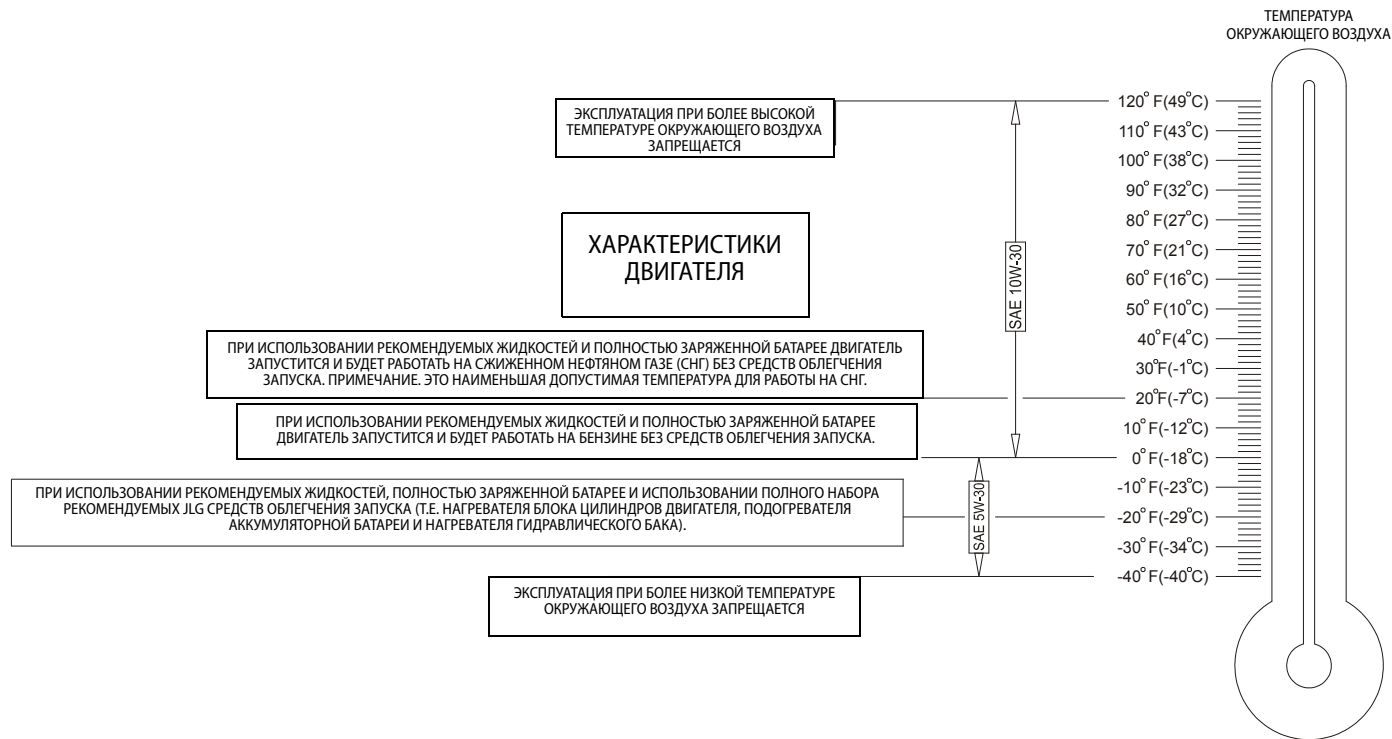
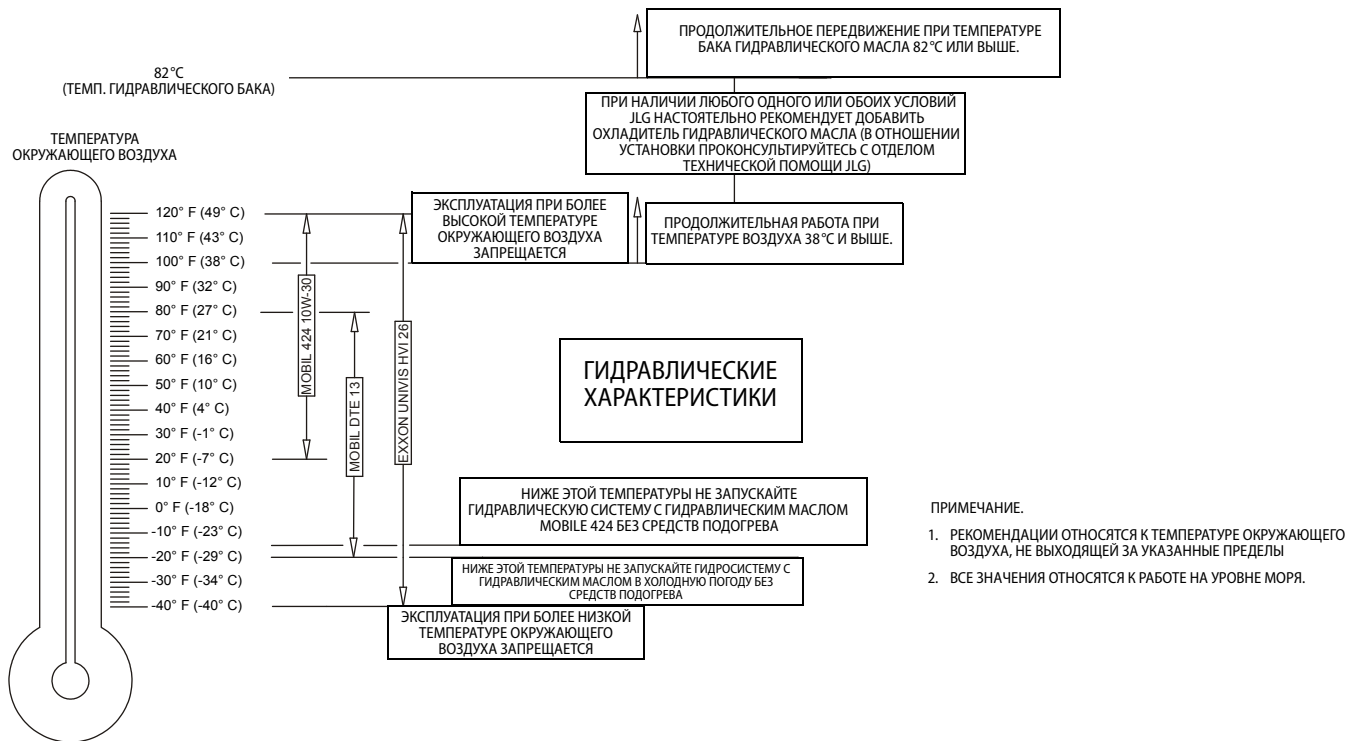

**Рис. 7-6. Спецификации рабочей температуры гидравлической системы — лист 2 из 2**

4150548-E

### 7.3 СХЕМА ТЕХОБСЛУЖИВАНИЯ И СМАЗКИ, ВЫПОЛНЯЕМЫХ ОПЕРАТОРОМ

Deutz D2011L04

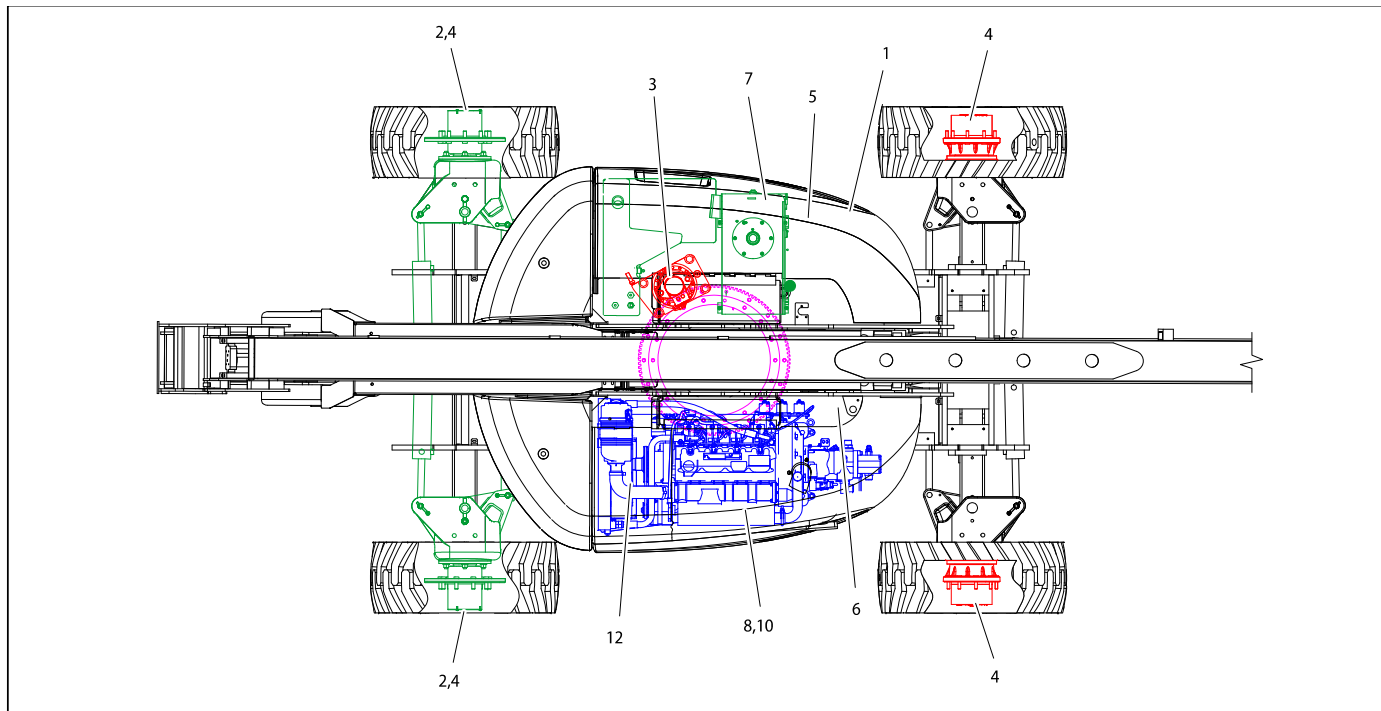





Ford DF 2,5 л, MSG 425

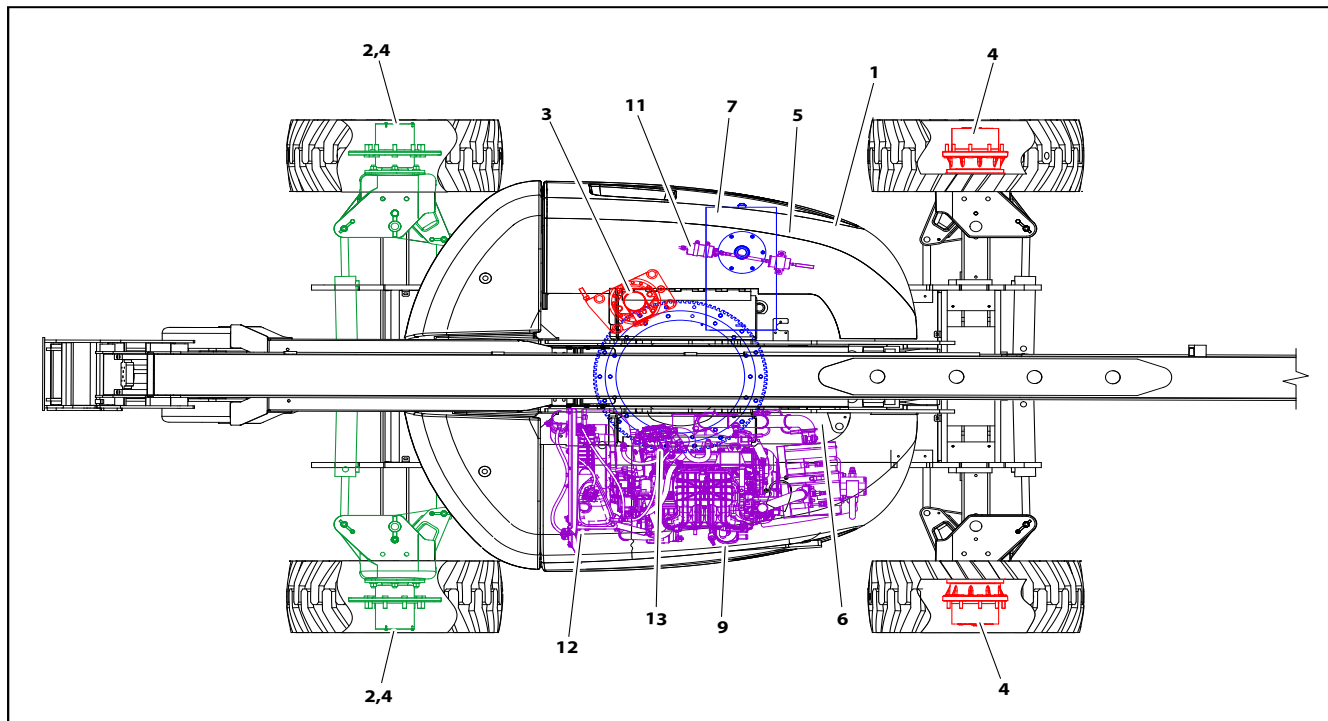

## 7.4 ТЕХОБСЛУЖИВАНИЕ, ВЫПОЛНЯЕМОЕ ОПЕРАТОРОМ

**ПРИМЕЧАНИЕ.** Номера соответствуют позициям на Разд. 7.3, Схема техобслуживания и смазки, выполняемых оператором.

**Табл. 7-10. Характеристики смазочных материалов**

ОБОЗНАЧЕНИЕ	ТЕХНИЧЕСКИЕ ХАРАКТЕРИСТИКИ
MPG	Универсальная консистентная смазка с минимальной температурой вытекания 177°С. Прекрасная водостойкость и высокие адгезионные и противозадирные свойства. (Нагрузка по Тимкену минимум 18 кг.)
EPGL	Противозадирная смазка для зубчатых передач (масло), удовлетворяющая требованиям GL-5 эксплуатационной классификации API или MIL-Spec MIL-L-2105
HO	Гидравлическое масло. Удовлетворяет требованиям GL-3 эксплуатационной классификации API, например <i>стандартное масло UTTO</i> .
EO	Моторное масло (картерное). Бензиновые двигатели — классы SF, SH, SG по API, MIL-L-2104. Дизельные двигатели — класс CC/CD по API, MIL-L-2104B/MIL-L-2104C.

### **ПРИМЕЧАНИЕ**

**ИНТЕРВАЛЫ СМАЗКИ УСТАНОВЛЕННЫ ДЛЯ НОРМАЛЬНЫХ УСЛОВИЙ РАБОТЫ МАШИНЫ. ДЛЯ МАШИН, РАБОТАЮЩИХ В НЕСКОЛЬКО СМЕН И/ИЛИ В НЕБЛАГОПРИЯТНОЙ СРЕДЕ ЛИБО В ТЯЖЕЛЫХ УСЛОВИЯХ, ЧАСТОТУ СМАЗКИ НЕОБХОДИМО СООТВЕТСТВУЮЩИМ ОБРАЗОМ УВЕЛИЧИТЬ.**

31217605

### 1. Подшипник вращения

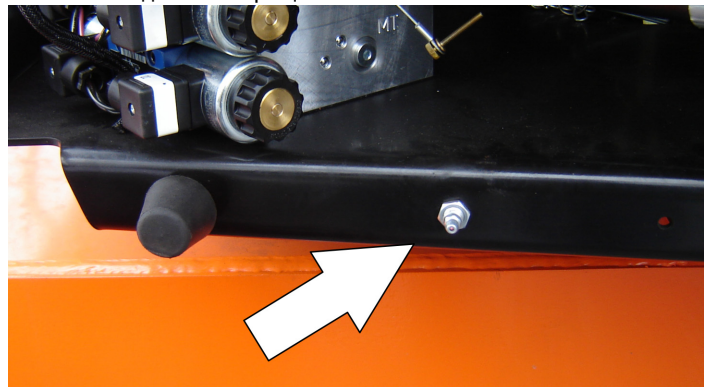

Точки смазки — 1 пресс-масленка

Количество — по потребности

Смазка — MPG

Периодичность — каждые 3 месяца или 150 часов работы

Примечания — дистанционный доступ. Наносите консистентную смазку, поворачивая подшипник на 90 градусов, пока он не будет полностью смазан.

7-17

## РАЗД. 7 - ОБЩИЕ ХАРАКТЕРИСТИКИ И ТЕХОБСЛУЖИВАНИЕ, ВЫПОЛНЯЕМОЕ ОПЕРАТОРОМ

### 2. Колесные подшипники (при наличии)

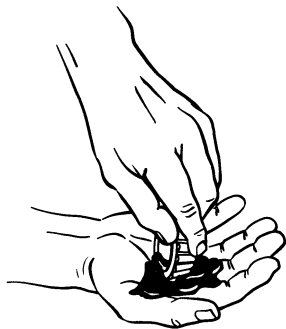

Точки смазки — повторная набивка

Количество — по необходимости

Смазка — MPG

Периодичность — каждые 2 года или 1200 часов работы

### 3. Ступица привода вращения

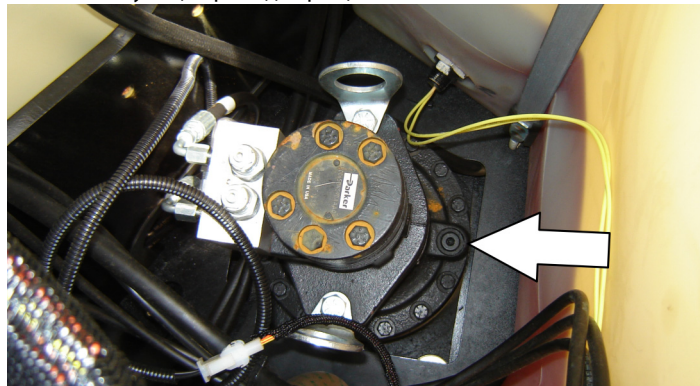

Точки смазки — измерительная и заливочная пробка

Количество — 1,3 л

Смазка — трансмиссионное масло 90w80

Периодичность — проверяйте через каждые 3 месяца или 150 часов работы; заменяйте через каждые 2 года или 1200 часов работы

## РАЗД. 7 - ОБЩИЕ ХАРАКТЕРИСТИКИ И ТЕХОБСЛУЖИВАНИЕ, ВЫПОЛНЯЕМОЕ ОПЕРАТОРОМ

### 4. Приводная ступица колеса

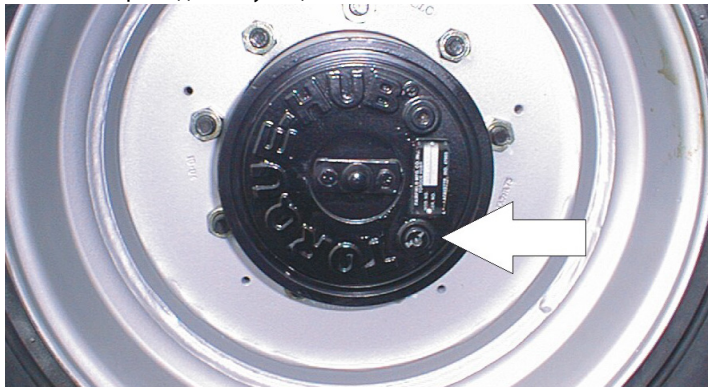

Точки смазки — измерительная и заливочная пробка

Количество — 0,6 л

Смазка — EPGL

Периодичность — проверяйте через каждые 3 месяца или 150 часов работы; заменяйте через каждые 2 года или 1 200 часов работы

### 5. Фильтр возвратного трубопровода гидравлической системы

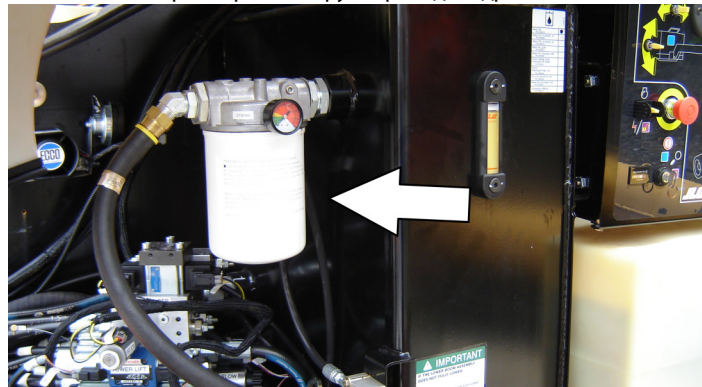

Периодичность — замените после первых 50 ч, а затем через каждые 6 мес. или 300 ч работы, или в соответствии с показаниями индикатора засоренности.

### 6. Фильтр питающего трубопровода гидравлической системы



Периодичность — замените после первых 50 ч, а затем через каждые 6 мес. или 300 ч работы, или в соответствии с показаниями индикатора засоренности.

### 7. Гидравлический бак

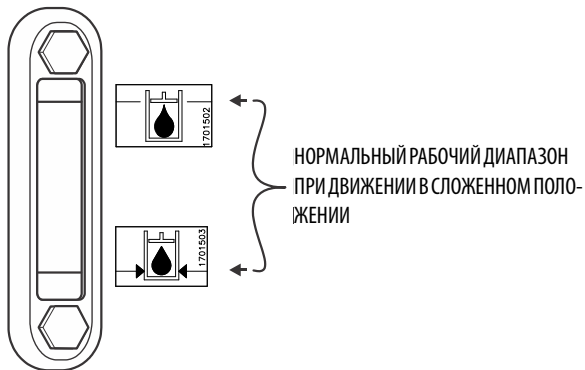

Точки смазки — заливная пробка

Количество — бак 115,8 л; система 151,4 л

Смазка — НО

Периодичность — проверяйте уровень ежедневно; заменяйте через каждые 2 года или 1 200 часов работы.

### 8. А. Замена масла с фильтром — Deutz 2011

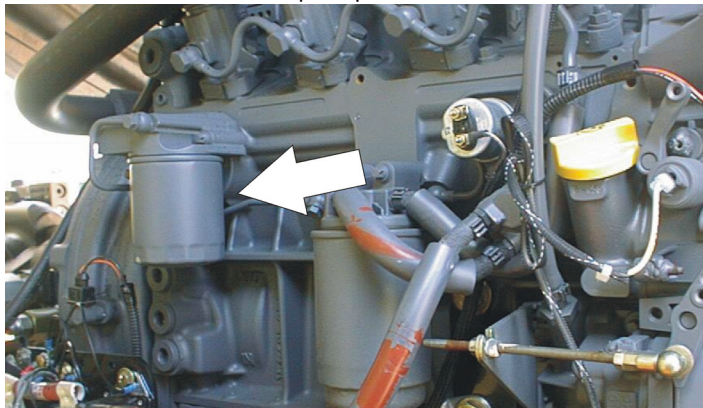

Точки смазки — заливная пробка/навинчиваемый элемент

Количество — картер 10,5 л; охладитель 4,5 л

Смазка — EO

Периодичность — каждый год или через каждые 1200 ч работы

Примечания. Ежедневно проверяйте уровень; заменяйте масло в соответствии с руководством по эксплуатации двигателя. См. Рис. 7-7., Масляный щуп двигателя Deutz 2011.

### В. Замена масла с фильтром — Deutz TD 2,9

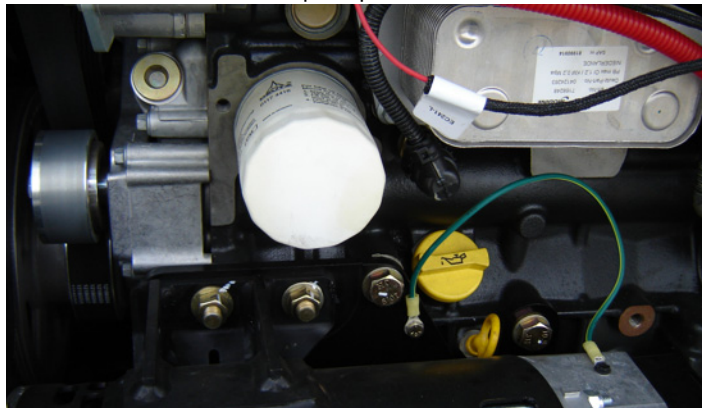

Точки смазки — заливная крышка / навинчиваемый элемент

Количество — 9,0 л

Смазка — EO

Периодичность — ежегодно или через каждые 600 часов работы

Примечания — проверяйте уровень ежедневно; заменяйте масло в соответствии с указаниями, приведенными в руководстве по эксплуатации двигателя.

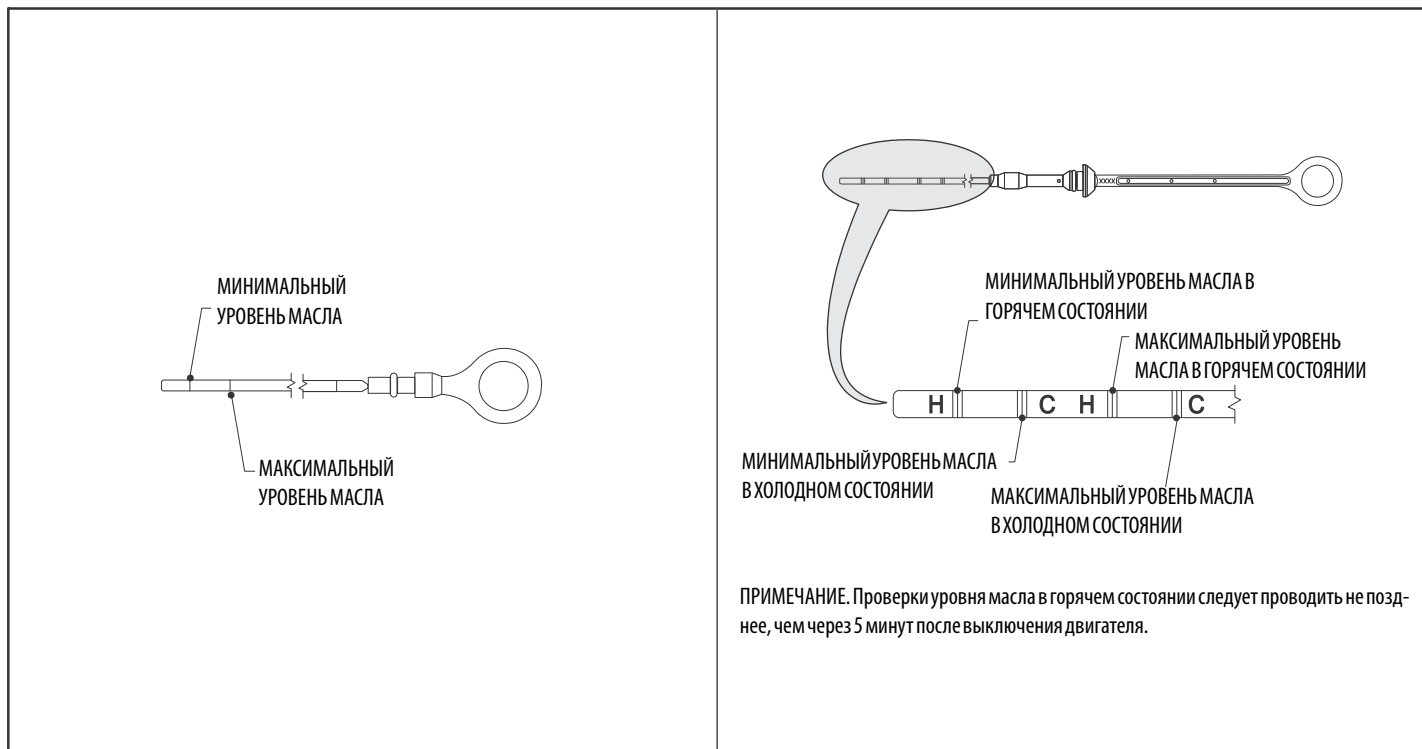

**Рис. 7-7. Масляный щуп двигателя Deutz 2011**



### 9. Замена масла с фильтром — Ford

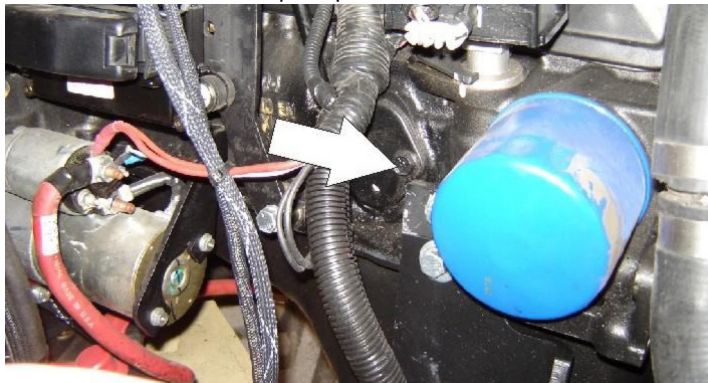

Точки смазки — заливная крышка / навинчиваемый элемент

Количество — 4,25 л с фильтром

Смазка — EO

Периодичность — 3 месяца или 150 часов работы

Примечания — проверяйте уровень ежедневно / производите замену в соответствии с указаниями, приведенными в руководстве по эксплуатации двигателя.

### 10. А. Топливный фильтр — Deutz

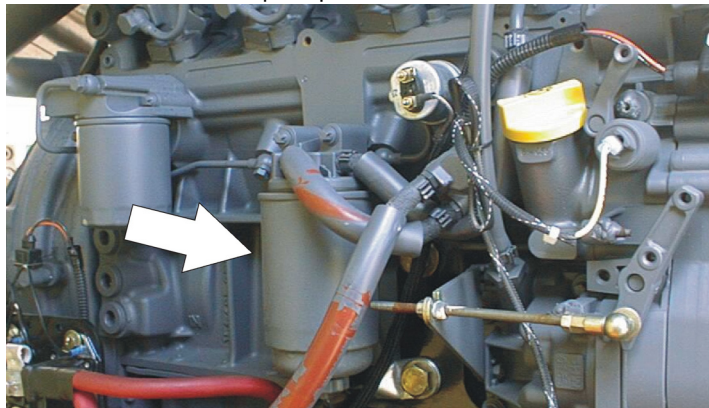

На двигателе:

Точки смазки — заменяемый элемент

Периодичность — производите замену в соответствии с указаниями, приведенными в руководстве по эксплуатации двигателя

В. Топливный фильтр — Deutz TD 2,9 (на поворотной площадке)

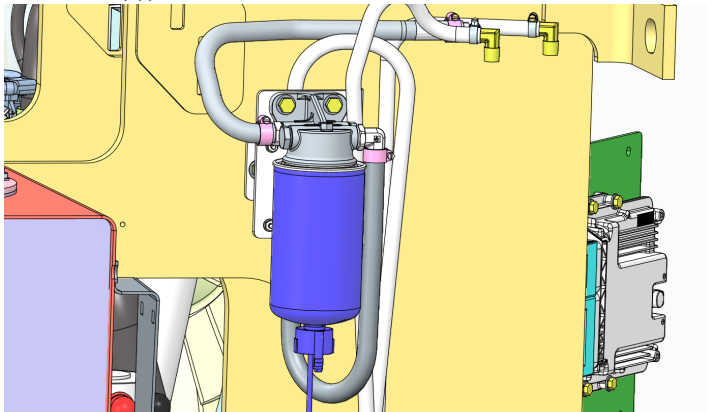

Точки смазки — заменяемый элемент  
Периодичность — производите замену в соответствии с указаниями, приведенными в руководстве по эксплуатации двигателя

С. Топливный фильтр — Deutz TD 2,9 (на двигателе)



Точки смазки — заменяемый элемент  
Периодичность — производите замену в соответствии с указаниями, приведенными в руководстве по эксплуатации двигателя

### 11. Топливный фильтр (бензиновый) — Ford

Точки смазки — заменяемый элемент  
Периодичность — через каждые 6 месяцев или 300 ч работы

**12. А. Воздушный фильтр (Deutz 2011 и Ford)**

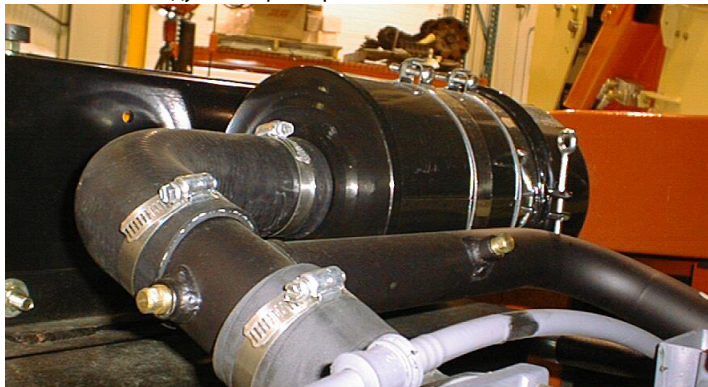

Точки смазки — заменяемый элемент

Периодичность — через каждые 6 месяцев или 300 часов работы, либо по показаниям индикатора состояния

**В. Воздушный фильтр (Deutz TD 2,9)**

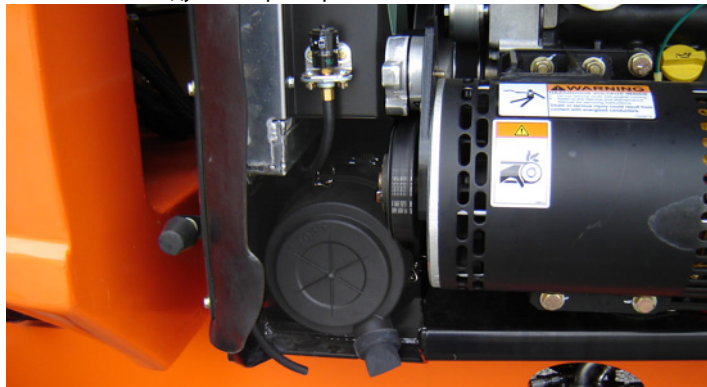

Точки смазки — заменяемый элемент

Периодичность — через каждые 6 месяцев или 300 часов работы, либо по показаниям индикатора состояния

### 13. Топливный фильтр (пропан) — двигатель Ford

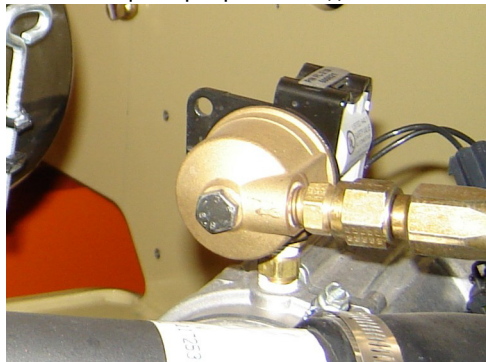

Периодичность — 3 месяца или 150 часов работы

Примечания — замените фильтр. См. Разд. 7.7, Замена пропанового топливного фильтра

## 7.5 ШИНЫ И КОЛЕСА

### Повреждение шин

JLG Industries, Inc. рекомендует немедленно принять меры к выводу машины JLG из работы и к замене шины или колеса с шиной, если у шины, наполненной полиуретановым пенопластом, обнаруживается какой-либо из перечисленных ниже дефектов:

- гладкий равномерный порез общей длиной больше 7,5 см через слой корда;
- любой разрыв или износ (с рваными краями) слоя корда свыше 2,5 см в любом направлении;
- любые проколы диаметром больше 2,5 см;
- любые повреждения корда бортовой части шины.

Если шина повреждена, но размеры повреждения меньше приведенных выше значений, шину нужно ежедневно осматривать, чтобы видеть, не распространилось ли повреждение за допустимые пределы.

### Замена шин

JLG рекомендует использовать для замены шины того же размера, слойности и марки, что и шины, которые были установлены на машине с самого начала. Каталожные номера шин, рекомендуемых для конкретной модели машины, см. в руководстве JLG по запчастям. Если используется шина, отличная от рекомендуемой JLG, мы рекомендуем, чтобы заменяющая шина обладала следующими характеристиками:

- тот же размер и те же или более высокие показатели слойности и максимальной нагрузки;
- ширина контакта протектора та же или большая, чем у исходной шины;
- диаметр колеса, ширина и вылет идентичны оригинальной шине;
- шина одобрена для применения производителем шин (включая величину давления в шине и максимальную нагрузку на шину).

Без специального разрешения JLG Industries Inc. не заменяйте шину, наполненную пенопластом или шину, наполненную балластом, пневматической шиной. Выбирая и устанавливая сменную шину, проследите за тем, чтобы давление воздуха во всех шинах имело значение, рекомендуемое JLG. С учетом вариаций размеров шин различных марок обе шины одного и того же моста должны быть одинаковыми.

### Замена колес

Ободья, устанавливаемые на машинах каждой модели, рассчитаны исходя из требований устойчивости, в которых учитываются ширина колеи и грузоподъемность. Отклонения размеров, таких как ширина обода, положение центрального элемента, больший или меньший диаметр и т.д., вносимые без письменного разрешения завода, могут создать условия, небезопасные с точки зрения устойчивости.

### Установка колес

Чрезвычайно важно при установке колес затягивать гайки до требуемого момента и поддерживать этот момент.

#### **▲ ОСТОРОЖНО**

**ЧТОБЫ НЕ ДОПУСТИТЬ РАЗБАЛТЫВАНИЯ КОЛЕС, ПОЛОМКИ ШПИЛЕК И ВОЗМОЖНОСТИ ОПАСНОГО ОТДЕЛЕНИЯ КОЛЕС ОТ МОСТА, НЕОБХОДИМО ЗАТЯГИВАТЬ КОЛЕСНЫЕ ГАЙКИ ДО НАДЛЕЖАЩЕГО МОМЕНТА И СЛЕДИТЬ ЗА СОХРАНЕНИЕМ ЗАТЯЖКИ. ОБЯЗАТЕЛЬНО ИСПОЛЬЗУЙТЕ ТОЛЬКО ГАЙКИ, СООТВЕТСТВУЮЩИЕ УГЛУ КОНУСНОСТИ КОЛЕСА.**

Чтобы не допустить разбалтывания колес, затягивайте крепежные гайки до требуемого момента. Для затяжки гаек используйте динамометрический ключ. Если у вас нет динамометрического ключа, затяните гайки ключом с проушиной, после чего немедленно обратитесь в сервисный гараж или к дилеру, чтобы они произвели затяжку до нужного момента. Перетяжка гаек приве-

дет к поломке шпилек или к неустраняемой деформации отверстий под шпильки в колесах. Правильная процедура установки колес состоит в следующем:

1. Сначала наверните все гайки вручную, чтобы не сорвать резьбу. НЕ смазывайте резьбу или гайки.
2. Затягивайте гайки в такой последовательности:

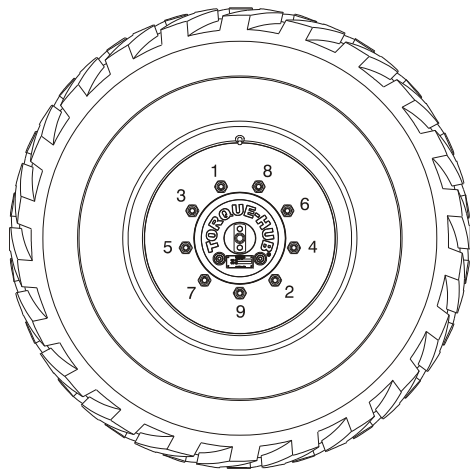

3. Затяжку гаек нужно производить поэтапно. Соблюдая рекомендуемую последовательность, затягивайте гайки согласно следующей таблице.

Табл. 7-11. Таблица моментов затяжки колесных гаек

ПОСЛЕДОВАТЕЛЬНОСТЬ ЗАТЯЖКИ		
1-й этап	2-й этап	3-й этап
55 Н·м	130 Н·м	230 Н·м

4. Колесные гайки нужно заново подтянуть после первых 50 часов работы и после каждой замены колес. Проверяйте затяжку каждые 3 месяца или через каждые 150 часов работы.

### 7.6 ПРОВЕРКА БЛОКИРОВКИ КАЧАЮЩЕГОСЯ МОСТА (ПРИ НАЛИЧИИ)

#### ПРИМЕЧАНИЕ

ПРОВЕРКА СИСТЕМЫ БЛОКИРОВКИ ДОЛЖНА ВЫПОЛНЯТЬСЯ ЕЖЕКВАРТАЛЬНО, А ТАКЖЕ ПОСЛЕ ЗАМЕНЫ КАКОГО-ЛИБО КОМПОНЕНТА СИСТЕМЫ ИЛИ ЕСЛИ ЕСТЬ ПОДОЗРЕНИЕ, ЧТО РАБОТА СИСТЕМЫ НАРУШЕНА.

**ПРИМЕЧАНИЕ.** Прежде чем приступить к проверке цилиндра блокировки, убедитесь в том, что стрела полностью втянута, опущена и находится посередине между ведущими колесами.

## **РАЗД. 7 - ОБЩИЕ ХАРАКТЕРИСТИКИ И ТЕХОБСЛУЖИВАНИЕ, ВЫПОЛНЯЕМОЕ ОПЕРАТОРОМ**

---

1. Поместите клиновую колодку высотой 15,2 см перед левым передним колесом.
2. Пультом управления с платформы запустите двигатель.
3. Переведите рычаг управления на передний ход и осторожно въезжайте по наклонной поверхности, пока левое переднее колесо не дойдет до верхней точки колодки.
4. Осторожно включите рычаг поворота стрелы и расположите ее над правой стороной машины.
5. Установив стрелу над правой стороной машины, переведите рычаг управления ходом на задний ход и сведите машину с колодки и наклонной поверхности.
6. Поручите своему помощнику убедиться в том, что левое переднее колесо остается заблокированным в поднятом положении.
7. Осторожно включите рычаг поворота стрелы и верните ее в транспортное положение (посередине между ведущими колесами). Когда стрела достигнет центрального транспортного положения, цилиндры блокировки должны отпустить колесо и дать ему встать на землю; чтобы отпустить цилиндры, может понадобиться включить ход.
8. Поместите клиновую колодку высотой 15,2 см перед правым передним колесом.
9. Переведите рычаг управления на передний ход и осторожно въезжайте по наклонной поверхности, пока правое переднее колесо не дойдет до верхней точки колодки.
10. Установив стрелу над левой стороной машины, переведите рычаг управления ходом на задний ход и сведите машину с колодки и наклонной поверхности.
11. Поручите помощнику убедиться в том, что правое переднее колесо остается заблокированным над землей.
12. Осторожно включите рычаг поворота стрелы и верните ее в транспортное положение (посередине между ведущими колесами). Когда стрела достигнет центрального транспортного положения, цилиндры блокировки должны отпустить колесо и дать ему встать на землю; чтобы отпустить цилиндры может понадобиться включить ход.
13. Если цилиндры блокировки не работают надлежащим образом, поручите квалифицированным работникам устранить неполадки и только после этого продолжайте работу на машине.

## **7.7 ЗАМЕНА ПРОПАНОВОГО ТОПЛИВНОГО ФИЛЬТРА**

### **Снятие**

1. Стравите давление из пропановой топливной системы. См. «Стравливание давления из пропановой системы».
2. Отсоедините отрицательный кабель аккумуляторной батареи.
3. Медленно ослабьте корпус фильтра и снимите его.
4. Извлеките корпус фильтра из электрического отпирающего блока.
5. Извлеките фильтр из корпуса.
6. Найдите и извлеките магнит фильтра.
7. Снимите и утилизируйте уплотнение корпуса.

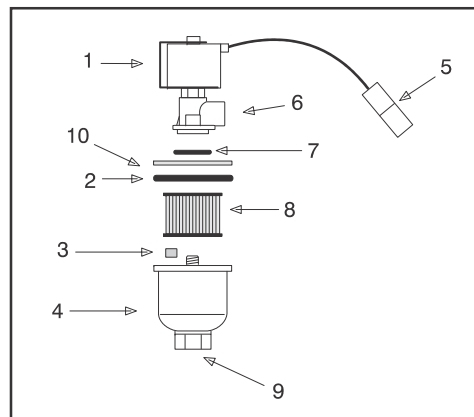

- |                             |                              |
|-----------------------------|------------------------------|
| 1. Отпирающий электромагнит | 6. Отверстие выпуска топлива |
| 2. Уплотнение корпуса       | 7. Уплотнительное кольцо     |
| 3. Магнит фильтра           | 8. Фильтр                    |
| 4. Корпус фильтра           | 9. Отверстие впуска топлива  |
| 5. Электрический разъем     | 10. Кольцо                   |

**Рис. 7-8. Узел фиксатора фильтра**



## **Установка**

### **ПРИМЕЧАНИЕ**

**ПЕРЕД УСТАНОВКОЙ НОВОГО УПЛОТНЕНИЯ ОБЯЗАТЕЛЬНО УСТАНОВИТЕ В КОРПУС МАГНИТ ФИЛЬТРА**

1. Установите уплотнение корпуса.
2. Бросьте магнит на дно корпуса фильтра.
3. Установите фильтр в корпус.
4. Установите фильтр в нижнюю часть электрического отпирающего блока.
5. Затяните удерживающий болт фильтра до 12 Н·м.
6. Откройте ручной запорный клапан. Запустите машину и убедитесь в отсутствии утечек во всех обслуживаемых фитингах пропановой системы. См. «Проверка герметичности пропановой системы».

## **7.8 СТРАВЛИВАНИЕ ДАВЛЕНИЯ ИЗ ПРОПАНОВОЙ ТОПЛИВНОЙ СИСТЕМЫ**

### **⚠ ВНИМАНИЕ**

**РАБОЧЕЕ ДАВЛЕНИЕ В ПРОПАНОВОЙ СИСТЕМЕ — 21,5 БАР. ДЛЯ СНИЖЕНИЯ РИСКА ВОСПЛАМЕНЕНИЯ И ПОЛУЧЕНИЯ ТРАВМ ПЕРЕД ТЕХОБСЛУЖИВАНИЕМ КОМПОНЕНТОВ ПРОПАНОВОЙ СИСТЕМЫ (ГДЕ ПРИМЕНИМО) СТРАВИТЕ В НЕЙ ДАВЛЕНИЕ.**

Стравливание давления в пропановой системе:

1. Закройте ручной запорный клапан на баке пропанового топлива.
2. Запустите машину и дождитесь, когда двигатель заглохнет.
3. Выключите зажигание.

### **⚠ ВНИМАНИЕ**

**В ТОПЛИВНОЙ СИСТЕМЕ БУДЕТ ПРИСУТСТВОВАТЬ ОСТАТОЧНОЕ ДАВЛЕНИЕ ПАРОВ. ПЕРЕД ОТСОЕДИНЕНИЕМ ТОПЛИВНЫХ ЛИНИЙ ОБЕСПЕЧЬТЕ НАДЛЕЖАЩУЮ ВЕНТИЛЯЦИЮ НА РАБОЧЕЙ ПЛОЩАДКЕ.**

## **7.9 ДОПОЛНИТЕЛЬНАЯ ИНФОРМАЦИЯ, КАСАЮЩАЯСЯ ТОЛЬКО МАШИН, СООТВЕТСТВУЮЩИХ НОРМАМ ЕС**

Следующая информация приводится в соответствии с требованиями Директивы ЕС о машинном оборудовании 2006/42/ЕС.

Уровень звукового давления на рабочей платформе, измеренного с весовой функцией А, составляет менее 70 дБА.

Гарантированный уровень звуковой мощности (LWA) согласно директиве ЕС 2000/14/ЕС («Контроль над излучением шума для оборудования, эксплуатируемого вне помещения») на основе методов проведения испытаний в соответствии с положениями приложения III, части В, методов 1 и 0 данной директивы составляет 104 дБА.

Суммарная величина вибраций, которым подвергается эргономическая система, не превышает  $2,5 \text{ м/с}^2$ . Наибольшее среднеквадратическое значение взвешенного ускорения, воздействующего на тело, не превышает  $0,5 \text{ м/с}^2$ .

## **Декларация соответствия нормам ЕС**

### **Изготовитель:**

JLG Industries, Inc.

### **Адрес:**

1 JLG Drive  
McConnellsburg, PA 17233 USA (США)

### **Технический файл:**

JLG EMEA B.V.  
Polarisavenue 63,  
2132 JH Hoofddorp  
The Netherlands (Нидерланды)

### **Контактное лицо / должность:**

Директор инженерно-технического отдела  
Европа

### **Дата/место:**

Хофддорп, Нидерланды

**Тип машины:** Передвижная подъемная рабочая платформа

**Модель:** 600AJ

**Уполномоченный орган:** Kuiper Certificering b.v.

**Номер ЕС:** 2842

**Адрес:** Van Slingelandtstraat 75, 7331 NM Apeldoorn,  
The Netherlands (Нидерланды)

**Номер сертификата:** KCEC4412

**Эталонные стандарты:**

- EN 55011:2009/A1:2010
- EN 61000-6-2:2005
- EN 60204-1:2018
- EN 280:2013+ A1:2015
- EN ISO 12100:2010

Компания JLG Industries Inc. настоящим заявляет, что указанная выше машина соответствует требованиям следующих нормативных документов:

- 2006/42/ЕС — директива о машинном оборудовании
- 2014/30/EU — директива об ЭМС
- 2014/53/EU — директива о радиотехническом оборудовании (если машина оснащена опциональным оборудованием)
- 2000/14/ЕС — директива о шумах, производимых вне помещений

## **РАЗД. 7 - ОБЩИЕ ХАРАКТЕРИСТИКИ И ТЕХОБСЛУЖИВАНИЕ, ВЫПОЛНЯЕМОЕ ОПЕРАТОРОМ**

---

**ПРИМЕЧАНИЕ.** Настоящая декларация соответствует требованиям приложения II-A к директиве Совета 2006/42/ЕС. Любые модификации вышеуказанных машин приведут к потере юридической силы данной декларации.









An Oshkosh Corporation Company

**Главное управление корпорации**

**JLG Industries, Inc.**

**1 JLG Drive**

**McConnellsburg PA. 17233-9533 США**

**☎ (717) 485-5161 (главное управление)**

**☎ (877) 554-5438 (техническая поддержка клиентов)**

**📠 (717) 485-6417**

**Для ознакомления с информацией о представительствах компании**

**JLG во всем мире посетите наш веб-сайт**

**[www.jlg.com](http://www.jlg.com)**